

HONDA CB350

OWNER'S MANUAL

MANUAL DE EXPLICACIONES

MANUEL DU CONDUCTEUR

FAHRER-HANDBUCH

Courtesy of
www.honda4fun.com



Honda4Fun
www.honda4fun.com

"These specification details do not apply to any particular product which is supplied or offered for sale. The manufacturers reserve the right to vary their specification with or without notice and at such times and in such manner as they think fit. Major as well as minor changes may be involved. Every effort, however, is made to ensure the accuracy of the particulars contained in this brochure. Consult the Dealer with whom your

order is placed for details of the specification of any particular product. This publication shall not constitute in any circumstances whatsoever an offer by the Company to any person. All sales are made by the Distributor or Dealer concerned subject to and with the benefit of the standard Conditions of Sale and Warranty given by the Distributor or Dealer, copies of which may be obtained from him on request."

Courtesy of

www.hondafour.com



Honda4Fun

www.honda4fun.com

PREFACE

Welcome to the worldwide family of Honda riders. With the CB350F you have selected one of the finest high-speed touring motorcycles available today. Designed and engineered to meet the widest variety of riding styles and conditions, it will provide years of fun and dependable transportation. Before riding the bike, please read this manual carefully, and keep it the compartment under the seat for reference. Be sure to follow all instructions concerning opera-

INTRODUCTION

Vous voici membre de la famille mondiale Honda. Avec le CB350F vous avez choisi l'une des motos haute vitesse les plus agréables qui soient. Conçue et assemblée pour répondre à tous les styles et conditions de conduite, cette moto vous offrira des années de transport tranquille et agréable. Avant toute utilisation, veuillez lire la présente brochure, que vous conserverez dans le compartiment situé sous le siège. Assurez-vous de suivre toutes les indica-

tion, maintenance and selection of parts. If you have any questions your nearest Honda dealer will be glad to provide full information and assistance. He is equipped to offer every possible service.

NOTE: This is a general catalog for worldwide distribution, so your model may differ in certain details from the general descriptions which follow.

tions concernant le fonctionnement, l'entretien et le choix des pièces. Pour toutes questions éventuelles, le concessionnaire Honda le plus proche vous offrira les informations et l'aide nécessaires. Il est équipé pour répondre à tout service demandé.

NOTE: La présente brochure est un catalogue général de diffusion mondiale. Certains détails de votre moto peuvent différer de la description qui suit.

VORWORT

Willkommen in der weltweiten Familie der Honda-Fahrer. Mit Modell CB350F haben Sie eines der besten und schnellsten, heute erhältlichen Tourenmotorräder gewählt. Entworfen und ausgeführt, um den verschiedensten Fahrbedingungen und Verwendungsbereichen zu entsprechen, garantiert dieses Motorrad jahrelanges Vergnügen und zuverlässiges Fahren. Bevor Sie Ihr Motorrad fahren, lesen Sie bitte diese Bedienungsanleitung sorgfältig durch und bewahren sie im Behälter unter dem Sitz auf, um bei Gelegenheit nachschlagen zu können. Befolgen Sie genau die Anleitungen bezüglich Betrieb, Wartung und Aus-

wahl von Teilen.

Falls Sie irgendwelche Fragen haben, wird sich Ihr nächster Honda-Händler freuen, Ihnen mit Informationen und Hilfe dienen zu können. Er ist mit allen erforderlichen Geräten ausgerüstet, um alle Wartungsarbeiten ausführen zu können.

Anmerkung: Dies ist ein allgemeiner Katalog mit weltweitem Geltungsbereich. Ihr Modell konnte daher in bestimmten Einzelheiten von den in diesem Büchlein aufgeführten Angaben abweichen.

PREFAZIONE

Benvenuti nella grande famiglia di coloro che corrono su una HONDA. Con la CB350F avete scelto uno dei migliori motocicli da turismo ad alta velocità che esista oggi sul mercato. Ideata e costruita per soddisfare le esigenze delle più diverse condizioni e stili di corsa, questa motocicletta Vi consentirà di divertirVi per anni, fruendo contemporaneamente di un efficiente mezzo di trasporto.

Prima di montare in sella, leggete attentamente questo manuale, e conservatelo poi, per ogni evenienza, nell'apposito scompartimento sotto il sedile. AssicurateVi di seguire tutto le istru-

zioni qui indicate per il funzionamento, il mantenimento e l'eventuale sostituzione di parti. Per ogni problema che dovesse verificarsi, il più vicino rivenditore HONDA sarà a Vostra disposizione per informazioni ed assistenza, per tutte le necessità.

NOTA: Questo è un manuale generico, per la distribuzione in tutto il mondo, e quindi il Vostro modello potrà forse differire in qualche minimo particolare rispetto alla descrizione generale che segue.

PARTS AND CONTROLS.....	78
INSTRUMENT AND INDICATOR LAMPS.....	10
ELECTRICAL CONTROLS.....	14
MECHANICAL CONTROLS.....	22
FUEL AND OIL.....	30
PRE-RIDING INSPECTION.....	40
STARTING ENGINE.....	44
BREAK-IN PROCEDURE.....	46
RIDING THE MOTORCYCLE.....	48
MAINTENANCE.....	50
Oil and Filter Change.....	50
Oil Pump Strainer Cleaning.....	54
Spark Plugs.....	56
Contact Breaker Points.....	58
Air Cleaner Servicing.....	60
Drive Chain Adjustment.....	62
Front Brake Fluid.....	64
Rear Brake Adjustment.....	66
Front Wheel Removal.....	68
Rear Wheel Removal.....	70
Tire Pressure.....	72
Battery Care.....	74
Stoplight Switch Adjustment.....	76
Tool Kit.....	78
SPECIFICATIONS.....	80
MAINTENANCE SCHEDULE.....	89
WIRING DIAGRAM.....	90

TABLE DES MATIERES

ELEMENTS ET COMMANDES.....	8
COMPTEURS ET TEMOINS.....	10
COMMANDES ELECTRIQUES.....	14
COMMANDES MECANIQUES.....	22
ESSENCE ET HUILE.....	30
INSPECTION AVANT CONDUITE.....	40
DEMARRAGE DU MOTEUR.....	44
RODAGE.....	44
CONDUITE.....	46
ENTRETIEN.....	48
Vidange de l'huile et changement du filtre.....	50
Nettoyage du filtre de la pompe à huile.....	50
Bougies.....	54
Allumage.....	56
Entretien du filtre à air.....	58
Réglage de la chaîne de transmission.....	60
Fluide du frein avant.....	62
Réglage des freins arrière.....	64
Dépose de la roue avant.....	66
Dépose de la roue arrière.....	68
Pression des pneus.....	70
Batterie.....	72
Réglage du commutateur de feux arrière.....	74
Trousse à outil.....	76
SPECIFICATIONS.....	78
PROGRAMMÉ ENTRETIEN.....	80
SCHEMA ELECTRIQUE.....	89
	90

INHALTSVERZEICHNIS

TEILE UND BEDIENUNGSELEMENTE.....	9
INSTRUMENTE UND KONTROLLEUCHTEN.....	11
ELEKTRISCHE BEDIENUNGSELEMENTE.....	15
MECHANISCHE BEDIENUNGSELEMENTE.....	23
KRAFTSTOFF UND ÖL.....	31
ÜBERPRÜFUNG VOR DEM FAHREN.....	41
ANLASSEN DES MOTORS.....	45
EINFAHREN.....	47
FAHREN DES MOTORRADES.....	49
WARTUNG.....	51
Öl-und Filterwechsel.....	51
Reinigung des Ölpumpenfilters.....	55
Zündkerzen.....	57
Unterbrecherkontakte.....	59
Luftfilter.....	61
Einstellung der Antriebskette.....	63
Flüssigkeit der vorderradbremse.....	65
Einstellung der Hinterradbremse.....	67
Ausbau des Vorderrades.....	69
Ausbau des Hinterrades.....	71
Reifendruck.....	73
Batterie-Pflege.....	75
Einstellung des Stopplichtsaltars.....	77
Werkzeugsatz.....	79
TECHNISCHE DATEN.....	81
WARTUNGSTABELLE.....	89
SCHALTPLAN.....	90

INDICE

PARTI E COMANDI.....	9
STRUMENTAZIONE E LAMPADINE DI INDICAZIONE.....	11
COMANDI ELETTRICI.....	15
COMANDI MECCANICI.....	23
BENZINA ED OLIO.....	31
CONTROLLO PRIMA DELLA PARTENZA.....	41
PER AVVIARE IL MOTORE.....	45
PROCEDIMENTO PER IL RODAGGIO.....	47
DURANTE LA GUIDA.....	49
MANUTENZIONE.....	51
Cambio dell'olio o del filtro olio.....	51
Pulizia del filtro della pompa dell'olio.....	55
Candele.....	57
Puntine del ruttore.....	59
Manutenzione del filtro dell'aria.....	61
Regolazione della catena di trasmissione.....	63
Fluido del freno anteriore.....	65
Regolazione dei freni posteriori.....	67
Rimozione della ruota anteriore.....	69
Rimozione della ruota posteriore.....	71
Pressione dei pneumatici.....	73
Controllo della batteria.....	75
Regolazione dell'interruttore luci di stop.....	77
Scatola attrezzi.....	79
CARATTERISTICHE TECNICHE.....	81
PROGRAMMA DI MANUTENZIONE.....	89
SCHEMA ELETTRICO.....	90

PARTS AND CONTROLS

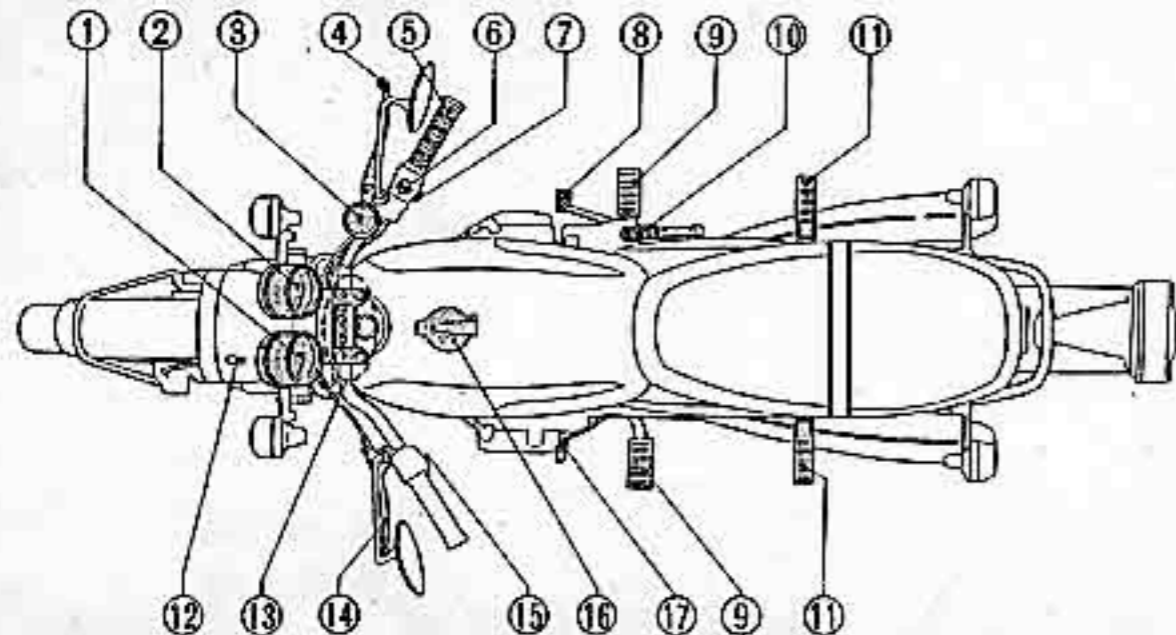

- | | | |
|---|--|--|
| ① Speedometer | ⑦ Headlight beam selector/
starter switch | ⑬ Indicator lamp cluster |
| ② Tachometer | ⑧ Rear brake pedal | ⑭ Clutch lever |
| ③ Brake fluid reservoir/
master cylinder | ⑨ Rider footrest | ⑮ Turn indicator control/
horn button |
| ④ Front brake lever | ⑩ Kick starter | ⑯ Fuel tank cap |
| ⑤ Throttle grip | ⑪ Passenger footrest | ⑰ Gear shift pedal |
| ⑥ Emergency switch | ⑫ Headlight on/off switch | |

ELEMENTS ET COMMANDES

- ① Compteur de vitesse
- ② Tachymètre
- ③ Réservoir de fluide de freins/maitre cylindre
- ④ Levier de freins avant
- ⑤ Poignée des gaz
- ⑥ Interrupteur d'urgence
- ⑦ Commande de phares/commutateur de démarrage
- ⑧ Pédale de freins arrières
- ⑨ Cale-pieds conducteur
- ⑩ Kick de démarrage
- ⑪ Cale-pieds passager
- ⑫ Marche/arrêt phare
- ⑬ Témoins lumineux
- ⑭ Levier d'embrayage
- ⑮ Commande de clignotant/klaxon
- ⑯ Capuchon du réservoir
- ⑰ Pédale de changement de vitesse

TEILE UND BEDIENTEILE

- ① Geschwindigkeitsmesser
- ② Drehzahlmesser
- ③ Bremsflüssigkeitsbehälter/Hauptbremszylinder
- ④ Vorderrad-Handbremshebel
- ⑤ Gasdrehgriff
- ⑥ Notschalter
- ⑦ Lichtabblendschalter Starterknopf
- ⑧ Hinterrad-Fußbremshebel
- ⑨ Fußrasten für Fahrer
- ⑩ Kickstarter
- ⑪ Fußrasten für Sozius
- ⑫ Scheinwerfer-Ein/Aus-Schalter
- ⑬ Kontroll- und Warndeuchten
- ⑭ Kupplungshebel
- ⑮ Blinklichtschalter Hornknopf
- ⑯ Kraftstofftankdeckel
- ⑰ Fußschalthebel

PARTI E COMANDI

- ① Indicatore di velocità
- ② Contagiri
- ③ Riserva dell'olio dei freni/cilindro mastro
- ④ Leva freno anteriore
- ⑤ Manopola comando gas
- ⑥ Interruttore di emergenza
- ⑦ Selettore luci anteriori/interruttore avviamento
- ⑧ Pedale del freno posteriore
- ⑨ Poggiapiedi del guidatore
- ⑩ Pedale di avviamento
- ⑪ Poggiapiedi per il passeggero
- ⑫ Interruttore luci anteriori
- ⑬ Quadro delle lampadine di indicazione
- ⑭ Leva della frizione
- ⑮ Comando del segnale di svolta/Claeson
- ⑯ Coperchio serbatoio benzina
- ⑰ Pedale del cambio

////////INSTRUMENT AND INDICATOR LAMPS////////

The instruments are grouped together above the headlight. The warning lamp cluster is between the handlebar mount clamps.

- | | |
|-------------------------|------------------------------|
| ① Speedometer | ⑥ Trip meter |
| ② Mileage indicator | ⑦ Turn signal indicator lamp |
| ③ Tachometer | ⑧ Oil pressure warning lamp |
| ④ Tachometer RED zone | ⑨ Neutral indicator lamp |
| ⑤ Trip meter reset knob | ⑩ High beam indicator lamp |

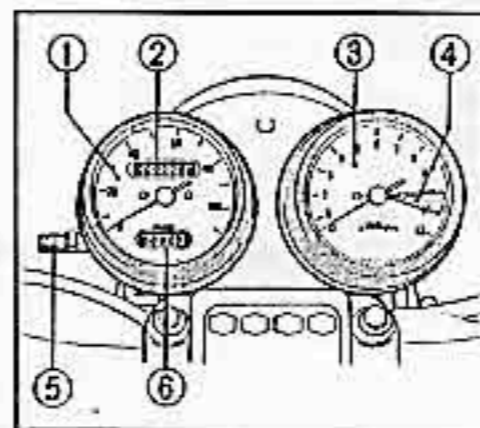

////////COMPTEURS ET TEMOINS////////

Les compteurs sont groupés au-dessus du phare. Le bloc témoin lumineux se trouve entre les griffes de montage du guidon.

- | | |
|--|------------------------------|
| ① Compteur de vitesse | ⑥ Totalisateur journalier |
| ② Distance parcourue | ⑦ Témoin de clignotants |
| ③ Tachymètre | ⑧ Témoin de pression d'huile |
| ④ Zone ROUGE du tachymètre | ⑨ Témoin de neutre |
| ⑤ Remise à zéro du totalisateur journalier | ⑩ Témoin de feux de route |

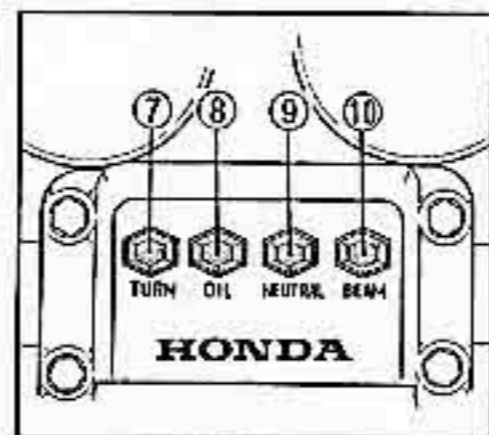

////////INSTRUMENTE UND KONTROLLEUCHTEN////////

Die Instrumente sind gemeinsam über dem Scheinwerfer angeordnet. Die Kontroll- und Warnleuchten befinden sich zwischen den Lenker-Befestigungsklemmen.

- | | |
|---------------------------------------|------------------------------|
| ① Geschwindigkeitsmesser | ⑥ Tageskilometerzähler |
| ② Kilometerzähler | ⑦ Blinklicht-Kontrollleuchte |
| ③ Drehzahlmesser | ⑧ Öldruck-Warnleuchte |
| ④ ROTE Zone des Drehzahlmessers | ⑨ Leerlauf-Anzeigeleuchte |
| ⑤ Tageskilometerzähler-Rückstellknopf | ⑩ Fernlicht-Kontrollleuchte |

////////STRUMENTI E LAMPADINE PER L'INDICAZIONE////////

Gli strumenti sono raggruppati insieme o montati sopra il fanale anteriore. Le lampadine spia e gli indicatori sono inseriti fra i due bracci del manubrio.

- | | |
|---------------------------------------|--------------------------------------|
| ① Indicatore di velocità | ② Contachilometri |
| ③ Contagiri | ④ Zona ROSSA del contagiri |
| ⑤ Azzeratore contachilometri parziale | ⑥ Contachilometri parziale |
| ⑦ Lampadine spia segnale di svolta | ⑧ Lampadina spia pressione dell'olio |
| ⑨ Lampadina spia posizione di folle | ⑩ Lampadina spia fari abbaglianti |

NOTES:

- ④ For the sake of safety and durability, NEVER run the engine so fast that the tachometer needle enters the RED zone.
- ⑤⑥ Use the trip meter to calculate mileage on trips, exact periods of time, etc. Reset to zero with the knob.

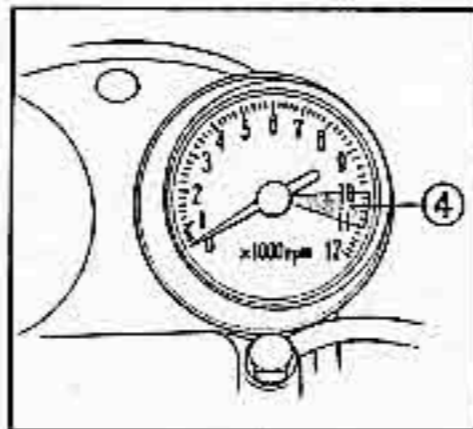

NOTES:

- ④ A titre de sécurité et de durabilité, NE JAMAIS faire tourner le moteur à une vitesse où l'aiguille du tachymètre pénètre dans la zone ROUGE.
- ⑤⑥ Le totalisateur journalier permet de calculer la distance parcourue lors d'une excursion donnée. Remise à zéro par bouton.

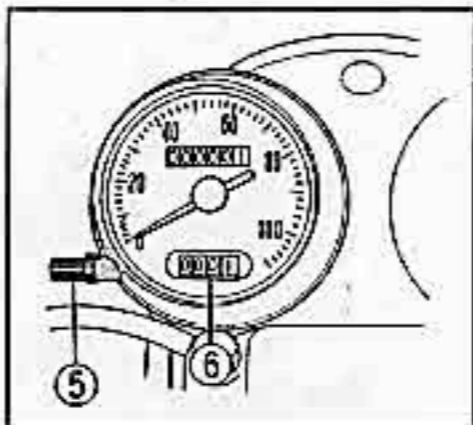

ANMERKUNGEN:

- ④ Aus Sicherheits- und Haltbarkeitsgründen lassen Sie den Motor NIE so schnell laufen, daß die Anzeigennadel des Drehzahlmessers in die ROTE Zone ausschlägt.
- ⑤⑥ Verwenden Sie den Tageskilometerzähler, um die zurückgelegte Entfernung, die benötigte Zeit, etc. zu bestimmen. Mit dem vorhandenen Knopf kann auf Null zurückgedreht werden.

NOTE:

- ④ Per ragioni di sicurezza e di durata del motore, non spingete mai la motocicletta a velocità tali per cui l'ago del contagiri entri nella zona ROSSA.
- ⑤⑥ Il contachilometri parziale può essere usato per calcolare distanze di viaggi, esatti periodi di tempo necessari per una certa percorrenza, ecc.. Fate uso dell'apposita manopola per rimetterlo a zero.

ELECTRICAL CONTROLS

Main Switch

The main switch ①, located on the left side of the fuel tank, has three positions: OFF, I and II.

OFF: Electric circuit open. Engine will not start, lights will not operate. Key can be removed.

I (ON): Electric circuit closed, both engine and lights will operate. Key cannot be removed.

II (Parking): Electric circuit open, except for taillight, which is on. Engine will not operate. Key can be removed.

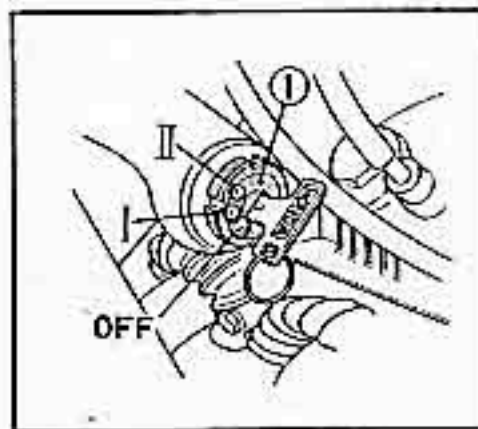

COMMANDES ELECTRIQUES

Contact-Interrupteur Général

Cet interrupteur, situé sur le côté gauche du réservoir d'essence, comporte trois positions: OFF, I et II.

OFF: Circuit électrique ouvert. Le moteur ne peut démarrer, ni les lampes s'allumer. La clé peut être retirée.

I (Marche): Circuit électrique fermé. Le moteur et les lampes peuvent fonctionner. La clé ne peut pas être retirée.

II (parking): Circuit électrique ouvert, excepté pour le feu arrière, reste allumé. Le moteur ne peut pas tourner. La clé peut être retirée.

ELEKTRISCHE BEDIENUNGSELEMENTE

Zündschloß

Das Zündschloß, angeordnet an der linken Seite unterhalb des Kraftstofftanks, hat drei Stellungen: OFF, I und II.

OFF: Elektrische Stromkreise geöffnet. Der Motor kann nicht angelassen werden, die Leuchten können nicht eingeschaltet werden. Schlüssel kann abgezogen werden.

I (ON): Elektrische Stromkreise geschlossen; Motor und Leuchten betriebsbereit, Schlüssel kann nicht abgezogen werden.

II (Parken): Elektrische Stromkreise geöffnet, mit Ausnahme des Schlußlichtes welches aufleuchtet. Motor kann nicht angelassen werden. Abziehen des Schlüssels möglich.

COMANDI ELETTRICI

Interruttore principale

L'interruttore principale si trova sul lato sinistro del serbatoio di benzina ed ha tre posizioni: OFF, I e II.

Posizione OFF: Il circuito elettrico è aperto ed il motore non può essere avviato. Le luci non funzionano. La chiave può essere tolta.

Posizione I (I): Il circuito elettrico è chiuso, e sia il motore che le luci possono essere fatti funzionare. La chiave *non* può essere estratta dall'interruttore.

Posizione II (Parcheggio): Il circuito elettrico è aperto, eccetto che per le luci di coda, che rimangono accese. Il motore non può funzionare. La chiave può essere tolta.

Emergency Switch

This three-position switch ① on the top of the right handle grip housing is mainly an emergency engine kill switch. When it is in the center position the ignition circuit is closed for engine running. Set to either side (off) and the circuit will be open so the engine will not operate. Do not use this switch when parking; turn off the Main Switch.

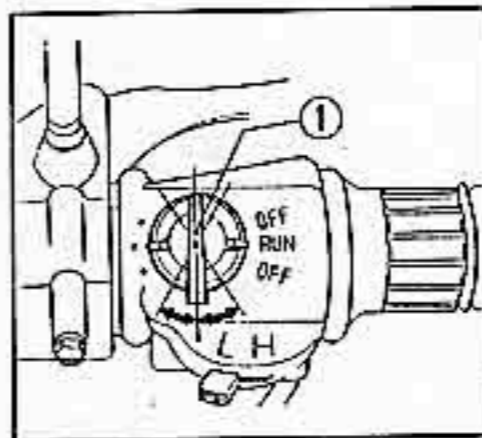

Interruteur de Secours

Cet interrupteur à trois positions ①, sur le bloc de la poignée droite, a pour effet d'entraîner un arrêt d'urgence du moteur. En position centrale, le circuit est fermé et le moteur peut tourner. En position latérale (arrêt), le circuit est ouvert et le moteur ne peut tourner. Ne pas utiliser cet interrupteur pour le parking; couper le contact général.

Notschalter

Dieser an der rechten Oberseite des Lenkergehäuses angeordnete Schalter mit drei Stellungen dient hauptsächlich als Notschalter zum Abstellen des Motors. In der Mittenstellung ist der Zündkreis geschlossen und der Motor läuft. Schalten in eine der beiden Seitenstellungen (Off) öffnet den Zündkreis und der Motor wird abgestellt. Zum Parken des Motorrades verwenden Sie nicht diesen Schalter; schalten Sie das Zündschloß aus.

Interruttore di emergenza.

Questo interruttore ① a tre posizioni si trova sulla parte superiore della destra del manubrio ed è essenzialmente un interruttore di emergenza per il motore. Quando si trova nella posizione di centro il circuito di accensione per il funzionamento del motore è chiuso. Spostandolo verso o destra o verso sinistra (off) il circuito viene aperto e il motore non può essere avviato.

Quando parcheggiate non fate uso di questo interruttore, ma spegnete l'interruttore principale.

Headlight Beam Switch

Selects ① either high (H) or low (L) headlight beams once the Headlight On/Off switch ② is set to ON. The taillight is on at both (H) and (L) settings.

NOTE: On U.S. specification models the light system has a third (Off) position, indicated by a red dot to the left of L.

Starter Switch

This pushbutton switch ③ is directly under the headlight beam switch. It operates the starter motor, so there is no need to kick-start the engine. For information on engine starting see p. 44.

Sélecteur d'éclairage

Sélection des feux de route (H) ou de croisement (L) lorsque l'interrupteur marche/arrêt du phare est en position ON. Le feu arrière est allumé en (H) comme en (L).

NOTE: Sur les modèles de spécifications U.S., le système d'éclairage comporte une troisième position (Arrêt), indiquée par un point rouge à gauche du L.

Démarrage

Ce bouton-poussoir se trouve directement en-dessous du sélecteur d'éclairage ③. Il déclenche le moteur de démarrage, de sorte qu'il n'est pas nécessaire de lancer le moteur au kick. Pour le démarrage, se reporter p. 44.

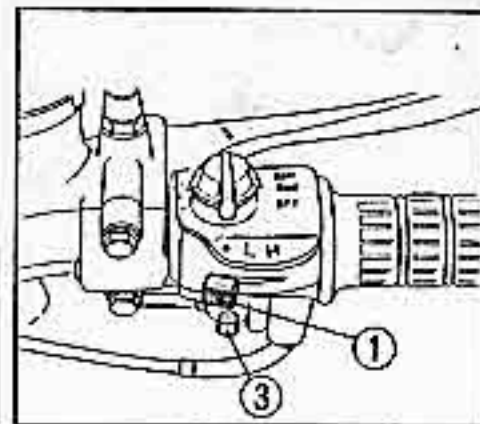
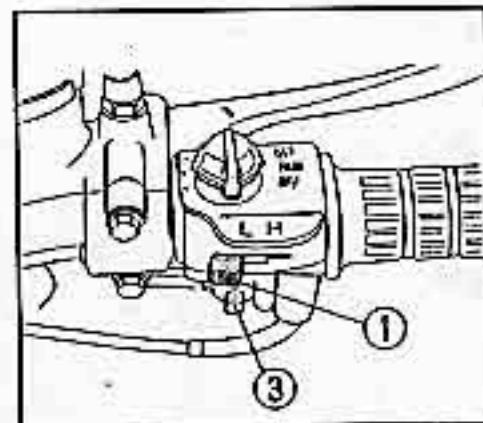

U.S.A. model

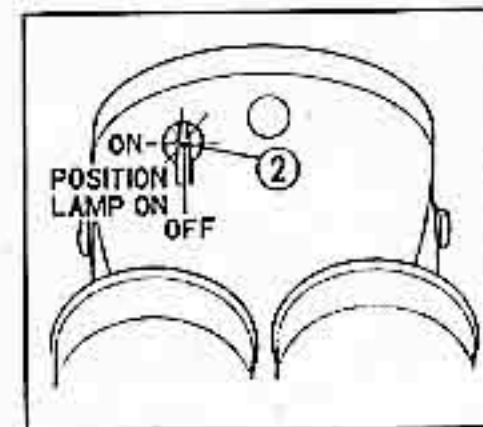

Scheinwerfer-Kontrollschalter

Nach dem Einschalten (ON) des Scheinwerfer-Ein/Aus-Schalters kann mit diesem Schalter zwischen Fernlicht (H) und Ablendlicht (L) gewählt werden. Das Schlußlicht leuchtet bei beiden Stellungen auf.

Anmerkung: Bei Modellen für die USA hat dieser Schalter eine dritte Stellung (Off), welche durch einen roten Punkt links von Stellung L gekennzeichnet ist.

Starter-Schalter

Dieser Druckknopfschalter ist direkt unter dem Scheinwerfer-Kontrollschalter ③ angeordnet. Mit diesem Schalter wird der Starter des Motors bedient, so daß der Kickstarter nicht betätigt werden muß. Anlassen des Motors siehe Seite 45.

Interruttore delle luci anteriori.

Dopo aver posto l'interruttore On/Off delle luci anteriori nella posizione ON ponete i fari nella posizione abbaglianti (H) o anabbaglianti (L) acendo uso dell'apposito selettore. In entrambe le posizioni (H) e (L) le luci posteriori di posizione rimangono accese.

Nota: Nelle istruzioni per i modelli destinati agli Stati Uniti, il sistema delle luci ha una terza posizione (Off), indicata da una tacca rossa alla sinistra della posizione (L).

Interruttore di avviamento.

Questo interruttore a bottone a pulsante si trova subito al disotto dell'interruttore ③ delle luci anteriori, e serve ad avviare il motore, per cui non è necessario far uso del pedale di accensione. Per altre informazioni sul procedimento di avviamento del motore, vedi pag. 45.

Turn Signal Switch

This sliding switch ① is located on the left handle grip switch housing, and can be operated without removing your hand from the grip. Switch to L to turn on the left turn flasher, R for right. After the turn is completed the switch must be manually reset to its center position.

Horn/Passing Lamp Control

When this switch ②, located just below the turn signal switch, is pressed the horn sounds. When it is pushed in the direction of the arrow the headlight flashes on to signal approaching cars or when passing.

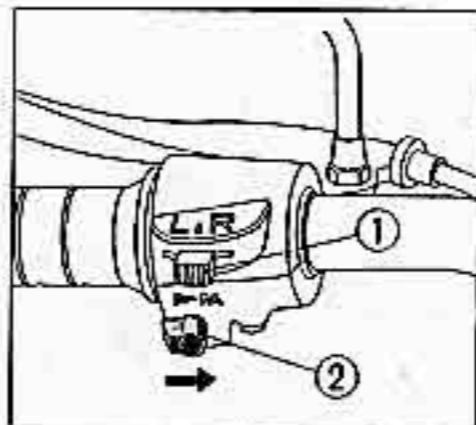

Commande de clignotants

Ce commutateur à patin ① se trouve sur le bloc de commande de la poignée gauche. Il peut être actionné sans lever la main de la poignée. Pousser vers "L" pour allumer le clignotant gauche, et vers "R" pour le clignotant droit. Après virage, le commutateur doit être ramené manuellement sur sa position centrale.

Klaxon/Appel de phare

Exercer une pression sur le commutateur ② situé juste au-dessous de la commande de clignotants pour klaxonner. Pour lancer un appel de phare, pousser le commutateur dans la direction de la flèche.

① Commande de clignotants ② Klaxon/Appel de phare

Blinklichtschalter

Dieser Schiebeschalter ① ist am linken Lenker-Schaltergehäuse angeordnet und kann bedient werden, ohne daß dazu die Hand vom Lenkergriff genommen werden muß. Durch Schalten auf Stellung L werden die linken Blinkleuchten eingeschaltet; R für die rechten Blinkleuchten. Nach dem Durchfahren der Kurve muß der Schalter manuell in seine Mittelstellung zurückgebracht werden.

Horn/Lichtupenschalter

Wenn dieser unter dem Blinklichtschalter angeordnete Schalter ② gedrückt wird, ertönt die Hupe. Durch Schieben in Richtung des Pfeiles leuchtet der Scheinwerfer auf und zeigt entgegenkommenden oder zu überholenden Fahrzeugen Ihre Position an.

① Blinklichtschalter ② Horn/Lichtupenschalter

Interruttore del segnale di svolta

Questo interruttore a scorrimento ① si trova sulla manopola sinistra del manubrio, e può essere fatto funzionare senza staccare la mano dalla manopola. Ponetelo nella posizione L per mettere in funzione il lampeggiatore sinistro, o nella posizione R per il destro. Dopo la svolta l'interruttore deve essere rimesso nella posizione centrale a mano.

Clacson/Comando delle luci di sorpasso.

Schiacciando questo interruttore ②, che si trova subito al disotto dell'interruttore del segnale di svolta, il segnale acustico entra in funzione. Premendo il pulsante nella direzione della freccia la luce anteriore può essere fatta lampeggiare per segnalazione, avvicinandosi ad altre automobili, o durante il sorpasso.

① Interruttore del segnale di svolta ② Clacson/Comando delle luci di sorpasso

MECHANICAL CONTROLS

Steering Lock

The steering lock ① is located on the steering column under the headlight case. Turn the handlebar all the way to the left or right, then lock it with the main switch key (insert the key, turn it 60° to the left, press in, then turn it back and pull it out). This is a theft prevention device.

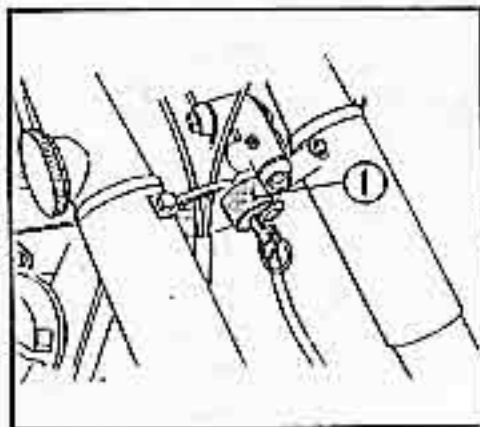

COMMANDES MECANIQUES

Verrouillage du Guidon

Le verrou est situé sur la colonne de direction au-dessous du boîtier de phare. Tourner le guidon à fond sur la gauche ou la droite, verrouiller à l'aide de la clé de contact (insérer la clé, tourner de 60° sur la gauche, pousser, tourner à droite et retirer la clé) afin de bloquer le dispositif anti-vol.

MECHANISCHE BEDIENUNGSELEMENTE

Lenkerschloß

Das Lenkerschloß ist an der Lenksäule unter dem Scheinwerfergehäuse angebracht. Drehen Sie den Lenker ganz nach links oder rechts und schließen Sie das Lenkerschloß mit dem Schlüssel des Zündschlosses (Schlüssel einstecken, und 60° nach links drehen, hineindrücken, Schlüssel zurückdrehen und abziehen). Das Lenkerschloß dient zur Diebstahlsicherung.

COMANDI MECCANICI

Blocco del volante

Il dispositivo per il blocco del volante si trova sul piantone del volante stesso, subito al disotto della cassa esterna del faro. Girate il volante completamente verso destra o verso sinistra e bloccatelo per mezzo della chiave dell'interruttore principale (inserite la chiave, giratela di 60° verso sinistra, premetela e riportatela poi nella posizione iniziale estraendola). Questo dispositivo è stato studiato soprattutto per prevenire i furti.

Tool Compartment

Under the seat is the air cleaner intake and tool kit (with a plastic cover ①). Press the cover to remove the tools.

NOTE: The tool kit and air cleaner must be kept dry. Do not splash water under the seat when washing the motorcycle.

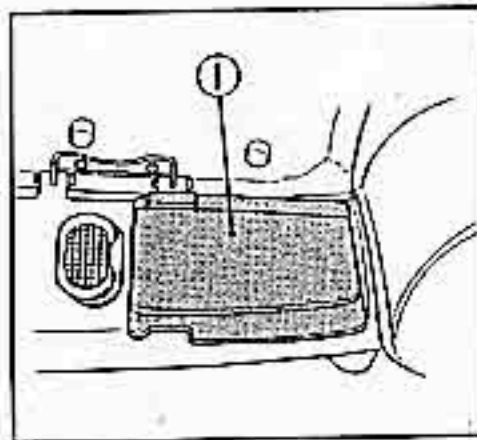

Compartiment pour Outils

Le siège abrite la prise d'air du filtre et la trousse à outils (protection en plastique). Exercer une pression sur le couvercle pour prendre les outils.

NOTE: La trousse à outils et le filtre à air doivent rester secs. Lors du nettoyage de la moto, ne pas projeter d'eau sous le siège.

Werkzeug-Behälter

Unter dem Sitz befinden sich der Luftfilter-Einlaß und der Werkzeugsatz (mit einem Plastikdeckel). Drücken Sie am Deckel, um die Werkzeuge zu entfernen.

Anmerkung: Werkzeugsatz und Luftfilter müssen trocken gehalten werden. Wenn Sie Ihr Motorrad waschen, sprühen Sie kein Wasser unter den Sitz.

Scopartimento attrezzi

Sotto il sedile si trova la presa del filtro dell'aria e la scatola degli attrezzi (in un involucro di plastica). Per estrarre gli attrezzi premete il coperchio.

Nota: La scatola degli attrezzi ed il filtro dell'aria devono essere mantenuti asciutti. Quando lavate la motocicletta non gettate acqua sotto il sedile.

Seat Lock & Helmet Holders

The seat lock ① is under the right side of the seat. Unlock it with the main switch key and raise the seat to expose the helmet holders ②. Hang your helmet(s) on the hook(s) and lock the seat to prevent helmet theft.

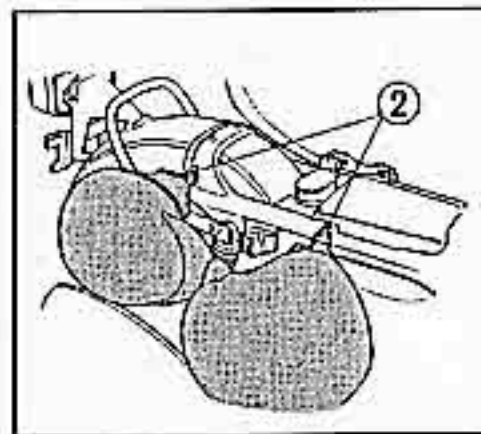
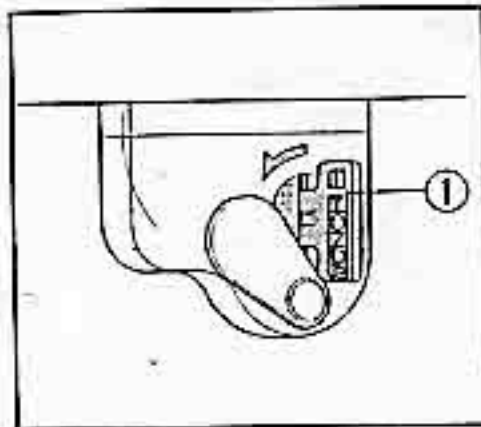

Blocage du Siège et Griffe pour Casques

Le verrou du siège ① se trouve sur le côté droit. Débloquent à l'aide de la clé de contact et lever le siège de façon à dégager les griffes ②. Accrocher le(s) casque(s) sur les griffes et bloquer le siège pour prévenir tout risque de vol.

Sitzverriegelung und Sturzhalthalter

Die Sitzverriegelung befindet sich an der rechten Seite unter dem Sitz. Schließen Sie die Verriegelung mit dem Schlüssel des Zündschlosses auf und heben Sie den Sitz an um Zugang zu den Sturzhalthaltern ② zu erhalten. Befestigen Sie Ihren Sturzhelm am Haken und verschließen Sie den Sitz, wodurch der Sturzhelm gegen Diebstahl gesichert wird.

Chiusura del sedile e portaelmetto

La chiusura del sedile ① si trova sotto il lato destro del sedile stesso. Potete aprire la chiusura per mezzo della chiave dell'interruttore principale. Sollevando poi il sedile appare il portaelmetto ②. Appendete l'elmetto ai ganci e chiudete poi il sedile per prevenire furti.

Rear Shock Absorber

The rear shock absorber ① has three settings to meet different types of road and riding conditions. Position I is for normal riding. II is for stronger damper spring strength, and III is maximum strength for heavy loads or rough roads. Adjust with the pin wrench ②.

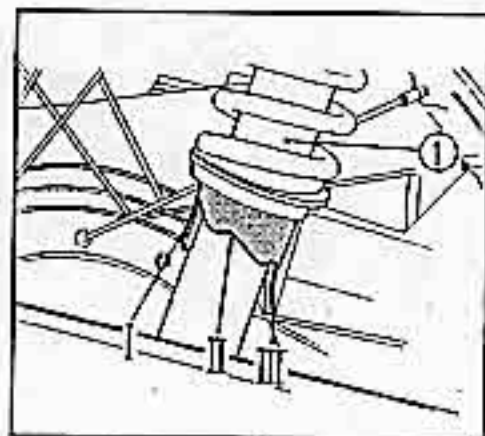

Amortisseur Arrière

L'amortisseur arrière ① peut adopter trois réglages en fonction de l'état de la route et des conditions de conduite. La position I correspond à une conduite normale, la position II assure une plus grande fermeté et la position III offre la résistance maximum pour charges sévères ou routes difficiles. Régler avec la clé à broche ②.

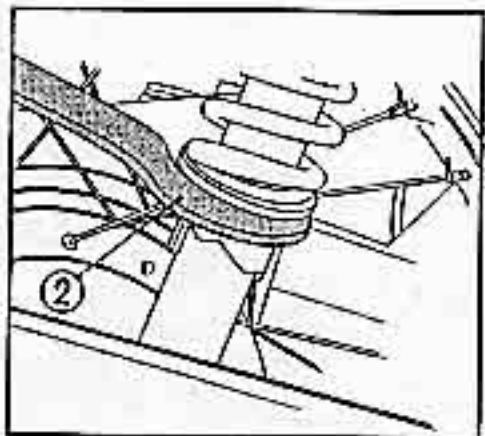

Hinterrad-Stoßdämpfer

Der Hinterrad-Stoßdämpfer kann in drei Positionen verstellt werden, um verschiedenen Straßenbedingungen und Fahranforderungen zu genügen. Position I ist für normales Fahren; II ist für verstärkte Federkraft des Stoßdämpfers, und III ist für größte Federkraft bei schweren Lasten oder schlechten Straßen. Stellen Sie den Stoßdämpfer mit dem Zapfenschlüssel ein.

Ammortizzatore posteriore

L'ammortizzatore posteriore ha tre posizioni diverse per adeguarsi a differenti tipi di strada e condizioni di marcia. La prima posizione (I) è per la marcia normale. La posizione II è per un più forte potere di assorbimento della molla, e la posizione III è la posizione di forza massima, da usare per carichi pesanti o su strade sconnesse. Provvedete alla regolazione per mezzo della apposita chiave.

///////FUEL AND OIL///////

Fuel Tank

The fuel tank holds 12ℓ (3.2 US gallons), including 2ℓ (0.5 US gallons) in the reserve supply. Press down ① on the cap ② and push in the lock ③ to open.

Use low-lead gasoline with 91 or more octance rating. If this is not available, leaded regular gasoline can be used.

Be sure to avoid getting dirt or water into the fuel tank when refueling.

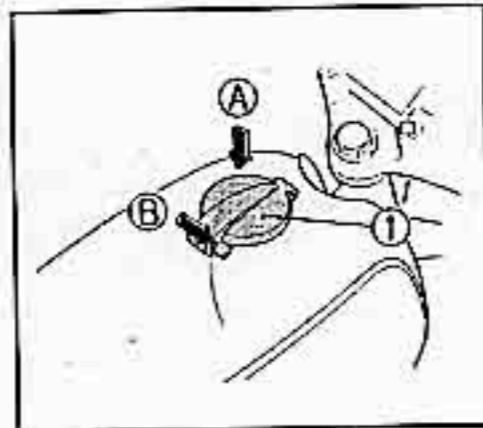

///////ESSENCE ET HUILE///////

Réservoir à Essence

La capacité du réservoir est de 12ℓ, y-compris 2ℓ dans la réserve. Pousser le capuchon ① et le verrou pour ouvrir.

Utiliser de l'essence à faible teneur en plomb et ayant un indice d'octane de 91 ou plus. L'essence ordinaire peut également être utilisée.

Prendre garde de ne pas introduire d'impuretés ni de l'eau dans le réservoir lors du plein.

///////KRAFTSTOFF UND ÖL///////

Kraftstofftank

Der Kraftstofftank hat ein Fassungsvermögen von 12 Liter, einschließlich 2 Liter Reserve. Um den Tank zu öffnen, drücken Sie am Kraftstofftankdeckel ① und stoßen Sie die Verriegelung hinein.

Verwenden Sie Benzin mit geringem Bleigehalt und einer Oktanzahl von 91 oder mehr. Falls solches Benzin nicht erhältlich ist, kann gebleites Normalbenzin verwendet werden.

Achten Sie beim Auftanken darauf, daß weder Schmutz noch Wasser in den Tank eindringen.

///////BENZINA E OLIO///////

Serbatoio benzina.

La capacità del serbatoio di benzina è di 12 litri, compresi i 2 litri di riserva. Per aprirlo premete sul coperchio ① e spingete in dentro la serratura.

Fate uso di benzina a bassa percentuale di piombo, con numero di ottani superiore a 91. Nel caso non poteste far uso di questo tipo di benzina potrete usare anche quella a normale percentuale di piombo.

Assicuratevi che durante le operazioni di rifornimento, sporczia o acqua non entrino nel serbatoio.

WARNING:

Gasoline is flammable, even explosive under certain conditions. Whenever the gas cap is open, be sure the engine is stopped and that there are no lighted cigarettes or other flame nearby.

ATTENTION:

L'essence est inflammable et peut exploser dans certaines conditions. Lorsque le capuchon est enlevé, le moteur doit être arrêté. Il ne doit pas se trouver de cigarettes allumées ou de flammes à proximité.

WARNING:

Benzin ist brennbar und unter bestimmten Bedingungen sogar explosiv. Bei geöffnetem Tankdeckel achten Sie daher darauf, daß der Motor abgestellt ist und daß sich keine brennenden Zigaretten oder offenen Flammen in der Nähe befinden.

ATTENZIONE:

La benzina è infiammabile ed esplosiva in certe particolari condizioni. Quando il coperchio del serbatoio è aperto, assicuratevi che il motore sia spento e che non ci siano sigarette accese od altre fiamme nelle vicinanze.



Fuel Valve

The fuel valve ① is under the left side of the fuel tank. When it is set to STOP fuel supply is cut off. It should be set to this position when the motorcycle is parked.

Turn to ON (straight down) for normal riding (gasoline will flow to the carburetor), or to RES if it is necessary to call on the reserve supply. The reserve fuel should be used only when it becomes clear that the regular supply has been exhausted.

The valve has a built-in filter screen and sediment bowl, both of which should be periodically cleaned.

Robinet à Essence

Le robinet à essence ① se trouve sous le flanc gauche du réservoir. En position STOP, l'arrivée d'essence est fermée. Cette position doit être assumée lorsque la moto est parquée.

Amener sur la position ON (vers le bas) pour la conduite normale (l'essence coule vers le carburateur), ou sur RES s'il est nécessaire de faire appel à la réserve. La réserve ne doit être utilisée que lorsqu'il est évident que l'alimentation normale est épuisée.

Le robinet comporte un filtre et un tac à dépôt, qui doivent être nettoyés périodiquement.

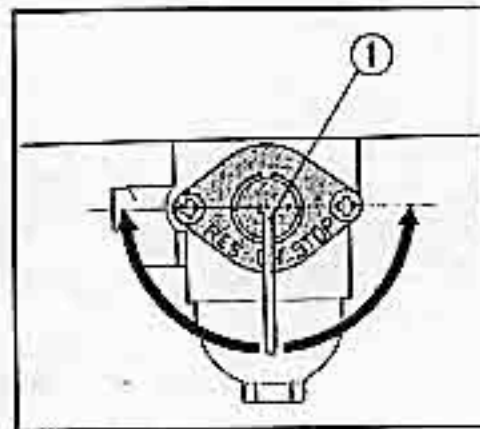

Kraftstoffhahn

Der Kraftstoffhahn ① befindet sich unter der linken Seite des Kraftstofftanks. Bei auf Stellung STOP gestelltem Kraftstoffhahn ist die Kraftstoffzufuhr unterbrochen. Wenn das Motorrad geparkt wird, sollte der Kraftstoffhahn in diese Stellung gebracht werden.

Für normales Fahren (Benzin fließt zum Vergaser) drehen Sie den Hahn in Position ON (gerade nach unten) oder in Position RES, wenn Kraftstoffzufuhr vom Reservetank erforderlich wird. Der Reservekraftstoff sollte nur verwendet werden, wenn der gesamte Kraftstoff im Normaltank verbraucht ist.

Der Hahn ist mit einem eingebauten Filtersieb und einem Abscheidungsgefäß ausgerüstet, welche beide regelmäßig gereinigt werden sollten.

Kraftstoffhahn

Valvola della benzina.

La valvola della benzina ① si trova sotto il lato sinistro del serbatoio. Quando questa viene messa nella posizione STOP il carburante non può passare dal serbatoio al carburatore. La valvola dovrà essere messa in questa posizione quando la motocicletta è parcheggiata.

Ponete la valvola nella posizione ON (diritto in basso) per la marcia normale (la benzina passerà così nel carburatore), o nella posizione RES quando dovete far uso della benzina di riserva. La riserva deve essere usata solamente quando appare evidente che il serbatoio è ormai esaurito.

La valvola ha un filtro incorporato ed una coppa a sedimento che richiedono un controllo ed una ripulitura periodici.

Engine Oil

Use only high detergent, premium quality motor oil certified on the container to be Service SE grade. It is not necessary to use additives; they will just increase operating expenses. Change the oil at regular intervals.

NOTE: Engine oil is a major factor affecting the performance and service life of the engine. Non-detergent or low-quality oils are specifically not recommended.

Huile Moteur

N'utiliser qu'une huile de première qualité, hautement détergente, de grade SE ou supérieur. Il n'est pas nécessaire d'utiliser d'additifs, qui n'ajoutent qu'aux frais de fonctionnement.

Effectuer la vidange à intervalles réguliers.

NOTE: L'huile moteur est d'une importance capitale pour les performances et la durée du moteur. Les huiles non-détergentes ou de pauvre qualité sont absolument décommandées.

Motoröl

Verwenden Sie nur hoch-detergentes Premium-Motoröl mit Grad SE oder höher, angegeben am Behälter. Die Verwendung von Zusatzmitteln ist nicht erforderlich; sie würden nur die Unterhaltskosten erhöhen. Ersetzen Sie das Öl in regelmäßigen Abständen.

Anmerkung: Motor-Öl beeinflusst Leistung und Lebensdauer des Motors. Nicht-detergente oder Motoröle schlechter Qualität dürfen nicht verwendet werden.

Olio del motore

Fate uso solamente di olio altamente detergente, della miglior qualità, di grado SE o superiore. L'uso di additivi non è necessario e contribuisce solamente all'aumento delle spese di esercizio.

Cambiate l'olio ad intervalli regolari.

Nota: L'olio del motore è uno dei fattori più importanti per le prestazioni e la durata del motore. Oli non detergenti o di cattiva qualità non sono raccomandabili.

Viscosity

Select an oil of the proper viscosity according to the average atmospheric temperature in the area. Change the oil to suit the season, if the temperature changes.

All-purpose Oils:

All temperatures: SAE 10W-40

Single-weight Oils

Above 59°F (15°C): SAE 30

32°-59°F (0°-15°C): SAE 20 or 20W

Below 32°F (0°C): SAE 10W

Viscosité

Choisir une huile de viscosité convenable compte-tenu de la température moyenne environnante. Changer d'huile en fonction de la saison, suivant les variations de température.

Huiles universelles:

Toutes températures: SAE 10W-40

Variante:

Plus de 15°C: SAE 30

0°-15°C: SAE 20 ou 20W

Moins de 0°C: SAE 10W

Viskosität

Wählen Sie Öl mit geeigneter Viskosität für die durchschnittliche Umgebungstemperatur in Ihrem Fahrgebiet. Wechseln Sie das Öl mit saisonbedingten Temperaturänderungen.

Mehrzweck-Öle:

Alle Temperaturen: SAE 10W-40

Einzelzweck-Öle:

Über 15°C: SAE 30

0° bis 15°C: SAE 20 oder 20W

Unter 0°C: SAE 10W

Viscosità.

Scogliete un olio di viscosità adatta alla temperatura atmosferica media della zona in cui Vi trovate. Cambiate la qualità dell'olio col variare delle stagioni, se la temperatura subisce modifiche sostanziali.

Olio multiscopi:

Tutte le temperature: SAE 10W-40

Oli specifici:

Sopra i 15°C: SAE 30

Fra 0° e 15°C: SAE 20 o 20W

Sotto i 0°C: SAE 10W

PRE-RIDING INSPECTION

Before riding each day, the following checks will only take a few minutes and could save time and expense in the long run. See the other sections of this manual if adjustments are required:

Engine Oil Level: Check the level, add if necessary (pg. 52).

Fuel: Check the amount, add if necessary (pg. 30).

Brakes: Check operation of both front and rear. Adjust if there is too much play (pg. 66).

INSPECTION AVANT CONDUITE

Avant la conduite, on effectuera les contrôles ci-après, qui ne demandent que quelques minutes et peuvent constituer, à long terme, une économie de temps et d'argent. Se reporter aux chapitres correspondant dans le cas où un réglage est nécessaire:

Niveau d'huile moteur: Contrôler le niveau, compléter si nécessaire (p. 52).

Essence: Vérifier la quantité, plein si nécessaire (p. 30).

Freins: Contrôler le fonctionnement à l'avant et à l'arrière. Régler si le jeu est trop important (p. 66).

ÜBERPRÜFUNG VOR DEM FAHREN

Prüfen Sie täglich vor Fahrtantritt die folgenden Punkte. Diese Überprüfung wird nur einige Minuten in Anspruch nehmen und wird Ihnen helfen, viel Zeit und Kosten zu sparen. Beachten Sie die Angaben in dieser Bedienungsanleitung, falls Einstellungen erforderlich werden sollten:

Motorölstand: Überprüfen Sie den Ölstand und füllen Sie Öl bei Bedarf nach (Seite 53).

Kraftstoff: Überprüfen Sie die Kraftstoffmenge und tanken Sie gegebenenfalls (Seite 31).

Bremsen: Überprüfen Sie Funktion von Vorderrad- und Hinterradbremse. Stellen Sie die Bremsen ein wenn das Spiel zu groß ist (Seite 67).

CONTROLLI PRIMA DELLA PARTENZA

Ogni giorno prima di montare in sella, i seguenti controlli Vi richiederanno solamente pochi minuti, ed a lungo andare potranno farVi risparmiare tempo e denaro. Se qualche regolazione è necessaria, vedete le altre sezioni di questo manuale.

Livello dell'olio del motore: controllate il livello dell'olio ed aggiungetene se necessario (vedi pag. 53).

Benzina: Controllare il serbatoio e provvedere eventualmente al rifornimento (pag. 31).

Freni: Controllatene il funzionamento, sia di quello anteriore che di quello posteriore. Provvedete alla regolazione se il gioco è eccessivo (pag. 67).

Tire Pressure: Check with a gauge (pg. 72).

Drive Chain: Check chain condition, measure slack. Lubricate if dry, replace if worn or damaged (pg. 62).

Throttle: Check operation at all handlebar angles, adjust play if necessary. Adjust cable routing or replace cable if throttle does not operate freely in all steering positions.

Lighting: Check headlight, tail/stoplight, turn signals. Replace defective bulbs.

Pression des pneus: Contrôler à l'aide d'un manomètre (p. 72).

Chaîne de transmission: Contrôle de l'état, mesure de la flèche. Graisser si besoin est, remplacer en cas d'usure ou de dommages (p. 62).

Papillon des gaz: Faire jouer pour toute position du guidon, régler le jeu si nécessaire. Vérifier le trajet du câble ou remplacer celui-ci si le papillon ne joue pas librement dans toutes les positions.

Eclairage: Vérifier l'éclairage à l'avant, à l'arrière, le stop et les clignotants. Remplacer les ampoules défectueuses.

Reifenndruck: Überprüfen Sie den Druck mit einem Manometer (Seite 73).

Antriebskette: Überprüfen Sie den Kettenzustand und messen Sie den Durchhang. Wenn trocken, schmieren Sie die Kette; wenn die Kette abgenutzt oder beschädigt ist, ersetzen Sie diese (Seite 63).

Vergaserbetätigung: Überprüfen Sie die Funktion bei allen Drehwinkeln des Lenkers; falls erforderlich, stellen Sie das Spiel ein. Falls die Funktion nicht bei allen Lenkerstellungen zufriedenstellend ist, stellen Sie den Gaszug ein oder ersetzen Sie diesen.

Beleuchtung: Überprüfen Sie Scheinwerfer, Schluß/Stoplicht, Blinkleuchten. Ersetzen Sie beschädigte Glühlampen.

Pressione dei pneumatici: Verificatela con l'apposito apparecchio (pag. 73).

Catena di trasmissione: Controllatene le condizioni e misuratene l'allentamento. Lubrificatela se secca, e sostituirla se consumata o danneggiata (pag. 63).

Farfalla: Controllate il funzionamento di tutte le manopole, e provvedete eventualmente alla regolazione del gioco. Regolate i cavi o sostituiteli se le manopole non possono muoversi liberamente in tutte le posizioni del manubrio.

Luci: Controllate le luci anteriori, quello di coda e di stop, i segnali di svolta, o sostituite le lampadine bruciate.

STARTING ENGINE

1. Turn the fuel tank valve to ON.
2. Turn the key in the main switch to ON and check that the neutral indicator lamp and red oil lamp light. If the oil lamp does not light, check its circuit and bulb.
3. The emergency engine kill switch should be set to RUN.
4. If the engine is cold, close the choke lever.
5. Twist the throttle grip slightly and press the starter button.
6. Warm up the engine at approx. 2,000 rpm until it runs smoothly with the choke open.

NOTE: If the oil pressure lamp does not go off within a few seconds after the engine starts, turn off immediately and check the oil level. If there is enough oil, have the lubrication system checked before running the engine.

DEMARRAGE

1. Amener le robinet du réservoir d'essence sur la position ON.
2. Amener la clé de contact de l'interrupteur général sur la position ON. Le témoin neutre et le témoin d'huile-rouge-doivent s'allumer. Si le témoin d'huile ne s'allume pas vérifier, le circuit et l'ampoule.
3. L'interrupteur d'arrêt d'urgence situé sur la poignée doit être en position RUN.
4. Lorsque le moteur est froid, fermer la prise d'air.
5. Tourner la poignée des gaz et presser le bouton de starter.
6. Laisser le moteur chauffer à environ 2.000t.m. jusqu'à ce qu'il tourne régulièrement avec la prise d'air ouverte.

REMARQUE: Si le témoin d'huile ne s'éteint pas dans les secondes qui suivent le démarrage du moteur, celui-ci doit être aussitôt arrêté et le niveau d'huile vérifié. Si la quantité d'huile est suffisante, le système de lubrification doit être vérifié avant de faire tourner le moteur.

ANLASSEN DES MOTORS

1. Den Kraftstoffhahn auf Position ON stellen.
2. Drehen Sie den Schlüssel des Zündschlusses auf Position ON und überprüfen Sie, ob die Leerlauf-Anzeigelampe und die rote Ölwarmlampe aufleuchten. Falls die Ölwarmlampe nicht aufleuchtet, überprüfen Sie den elektrischen Schaltkreis und die Glühbirne.
3. Den Abstellschalter am Lenkerhandgriff auf Position RUN stellen.
4. Falls der Motor kalt ist, schließen Sie die Starterklappe.
5. Drehen Sie am Gasdrehgriff und drücken Sie den Starterknopf.
6. Lassen Sie den Motor bei einer Drehzahl von ungefähr 2000 U/min warmlaufen bis er bei geöffneter Starterklappe rund läuft.

ANMERKUNG: Falls die Ölwarmlampe einige Minuten nach dem Anlassen des Motors nicht erlischt, stellen Sie den Motor sofort ab und überprüfen Sie den Ölstand. Falls genug Öl vorhanden ist, lassen Sie das Schmieröl überprüfen, bevor Sie den Motor wieder anlassen.

PER AVVIARE IL MOTORE

1. Ponete la valvola del serbatoio della benzina nella posizione ON.
2. Girate la chiave dell'interruttore principale nella posizione ON, e verificate che la lampadina spia della posizione di folle e la lampadina rossa dell'olio si accendano. Se la lampadina dell'olio non si accende verificate i circuiti ed il bulbo interno.
3. L'interruttore di chiusura sulla manopola deve essere posto nella posizione RUN.
4. Se il motore è freddo, chiudete la leva dello starter.
5. Girate la manopola del gas e premete il bottone di avviamento.
6. Riscaldare il motore a circa 2.000 giri/min. sino a che possa continuare a girare normalmente con lo starter aperto.

NOTA: Se la lampadina che indica la pressione dell'olio non si spegne nel giro di pochi secondi dopo l'accensione del motore, spegnetelo immediatamente e verificate il livello dell'olio. Se ne dovesse mancare, controllate tutto il sistema di lubrificazione prima di mettere in moto il motore.



BREAK-IN PROCEDURE

During the first 1,000 km (600 miles), operate your new CB350F so the engine neither pulls laboriously nor exceeds 80% of the maximum rpm in the respective gear. Avoid full throttle operation, and select your gear changes to spare the engine undue stress. Careful break-in procedure during the initial mileage will measurably extend the service life of the engine.

RODAGE

Au cours des premiers 1.000 kilomètres, utiliser la CB350F de façon à ce que le moteur ne travaille pas trop laborieusement, et ne tourne pas à plus de 80% de sa puissance sur chaque pignon. Eviter tout fonctionnement à plein gaz et toute contrainte trop lourde imposée au moteur. Un rodage soigné à l'origine donne au moteur une durée de vie prolongée.

EINFAHRENEUEN

Fahren Sie Ihre neue CB350F während der ersten 1.000 km so, daß der Motor weder überbelastet noch 80% der Höchstzahl des entsprechenden Ganges überstiegen werden. Vermeiden Sie fahren mit Vollgas und wählen Sie die Gänge so aus, daß der Motor nicht stark belastet wird. Vorsichtiges Einfahren während der angegebenen Kilometerzahl trägt zu einer beachtlichen Verlängerung der Lebensdauer des Motors bei.

PROCEDIMENTO PER IL RODAGGIO

Nel corso dei primi 1.000 km, fate funzionare la Vostra nuova CB350F in modo che il motore non sia sottoposto a sforzi eccessivi e comunque non sorpassi l'80% del massimo dei giri previsti per ciascuna delle marce. Evitate di marciare a tutto gas, e fate uso del cambio accortamente per non sottoporre il motore ad una tensione eccessiva. Un attento processo di rodaggio nel corso dei primi chilometri allungherà notevolmente la durata del motore.

Courtesy of



Honda4Fun

www.hondafour.com

www.honda4fun.com

//////RIDING THE MOTORCYCLE//////

1. When the motor is warm the bike is ready to ride.
2. Let the engine idle and hold in the clutch lever while shifting the pedal into low (1st) gear.
3. Release the clutch slowly while speeding the engine with the throttle grip. Proper balance of these two actions will assure a smooth start.
4. When a bit of speed is attained, squeeze the clutch again and shift to 2nd by raising the shift pedal. Do the same for the other gears.
5. Coordinate the throttle and brakes for smooth deceleration.
6. Both front and rear brakes should be used with the same force. If not, wheel lock can occur, causing you to lose control of the bike. In such a case, ease up on the brakes.

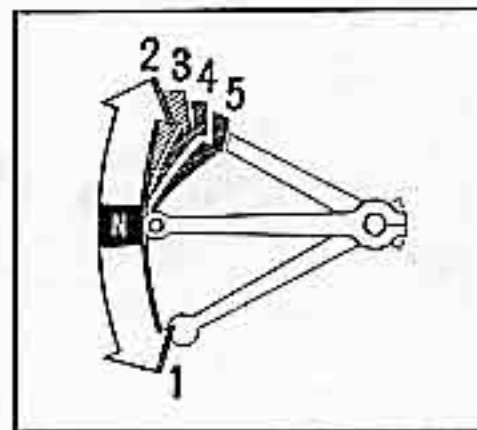

//////CONDUITE//////

1. Une fois le moteur chaud, la moto peut être utilisée.
2. Le moteur tournant au ralenti, presser le levier d'embrayage et faire passer la pédale sur la position de première.
3. Libérer progressivement l'embrayage tout en accélérant le moteur à l'aide de la poignée des gaz. L'équilibrage de ces deux actions assure un démarrage doux.
4. Lorsqu'une certaine vitesse est atteinte, presser de nouveau le levier d'embrayage et passer en seconde en amenant la pédale vers le haut. Procéder de même pour les autres vitesses.
5. Les mouvements de la poignée des gaz doivent être coordonnés à l'action des freins pour assurer une décélération en douceur.
6. Les freins avant et arrière doivent être actionnés avec la même force. Dans le cas contraire, un blocage de roue peut se produire, entraînant la perte de contrôle sur la moto. Dans cette éventualité, relâcher la pression sur les freins.

//////FAHREN DES MOTORRADES//////

1. Falls der Motor warm ist, ist das Motorrad bereit zum Fahren.
2. Lassen Sie den Motor im Leerlauf, halten Sie den angezogenen Kupplungs-Handgriff und schalten Sie mit dem Schaltpedal in den untersten ① Gang.
3. Geben Sie den Kupplungs-Handgriff langsam frei, während Sie gleichzeitig durch Drehen am Gasdrehgriff beschleunigen. Richtige Abstimmung dieser beiden Vorgänge garantiert glattes Anfahren.
4. Nach Erreichung einer bestimmten Geschwindigkeit ziehen Sie wieder am Kupplungs-Handgriff und legen Sie den 2. Gang durch Hochdrücken des Schaltpedals ein. Wiederholen Sie diesen Vorgang auch für die anderen Gänge.
5. Stimmen Sie Gas und Bremsen gegenseitig ab, um die Geschwindigkeit zu vermindern.
6. Sowohl die Vorderradbremse als auch die Hinterradbremse sollten mit gleicher Kraft betätigt werden. Falls dies nicht geschieht, könnte ein Rad blockiert werden und so verursachen, daß Sie die Kontrolle über das Motorrad verlieren. Geben Sie in solch einem Falle die Bremsen etwas frei.

//////DURANTE LA GUIDA//////

1. Quando il motore è caldo la motocicletta è pronta per essere montata.
2. Lasciate il motore al minimo premendo la leva della frizione ed inserendo il pedale nella posizione della prima.
3. Rilasciate lentamente la frizione aumentando contemporaneamente i giri del motore per mezzo della manopola. Una partenza dolce vi verrà assicurata dall'opportuno bilanciamento di queste due operazioni.
4. Dopo aver raggiunto una certa velocità, premete nuovamente la frizione e passate in seconda alzando l'apposito pedale. La stessa operazione verrà compiuta per il passaggio alle marce successive.
5. Coordinate il movimento del gas e dei freni per assicurare una decelerazione dolce e costante.
6. I due freni anteriore e posteriore devono essere usati con la stessa forza. In caso contrario potrebbe verificarsi il bloccaggio di una delle ruote, facendovi perdere il controllo del veicolo. In tale evenienza lasciate il freno.



MAINTENANCE

Oil and Filter Change

Clean engine oil is extremely important for long engine life, so the oil should be changed regularly, and always kept up to the proper level. Oil changes should be carried out while the engine is still warm (for faster draining), according to these steps:

1. Place an empty container of the right size under the crankcase, then remove the drain plug ① and filter bolt ②; use a 17mm wrench. Remove the filter.

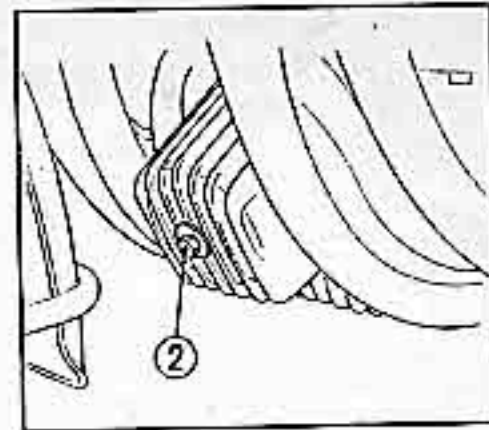
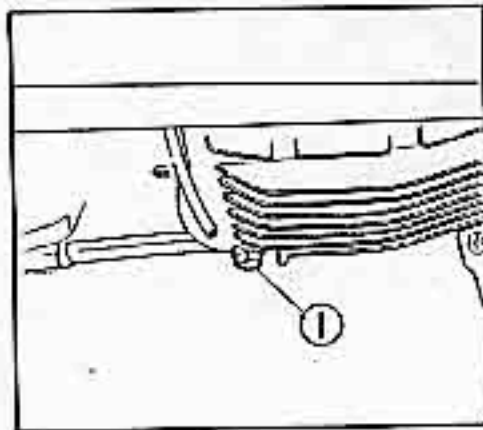

WARTUNG

Öl- und Filterwechsel

Reines Motoröl ist der Hauptfaktor für lange Lebensdauer des Motors. Daher sollte das Öl regelmäßig überprüft und auf geeignetem Niveau gehalten werden. Der Ölwechsel sollte bei warmem Motor (schneller Ölabfluß) entsprechend den folgenden Angaben erfolgen:

1. Stellen Sie ein leeres Gefäß richtiger Größe unter das Kurbelwellengehäuse. Entfernen Sie die Ablassschraube ① und die Filterschraube ②; verwenden Sie dafür einen 17mm Schlüssel. Entfernen Sie den Filter.

ENTRETIEN

Vidange et changement de filtre

La propreté de l'huile est essentielle pour une durée de service prolongée. L'huile doit être vidangée régulièrement, et toujours maintenue au niveau adéquat. La vidange doit être effectuée alors que le moteur est encore chaud (vidange plus rapide) de la façon suivante:

1. Disposer un réceptacle du côté droit sous le carter, puis retirer l'écrou de vidange ① et le boulon du filtre ② avec une clé de 17mm. Déposer le filtre.

MANUTENZIONE

Cambio dell'olio e del filtro

Per una lunga vita del motore è indispensabile che l'olio che si usa sia sempre pulito. L'olio dovrà quindi essere cambiato periodicamente, e mantenuto sempre al giusto livello. Il cambio dell'olio deve essere fatto mentre il motore è ancora caldo (per un rapido drenaggio), svolgendo le seguenti operazioni:

1. Ponete un recipiente vuoto di dimensioni adeguate sotto la carcassa per raccogliere l'olio. Togliete la spina di drenaggio ① e il dado del filtro ② con una chiave da 17mm. Togliete anche il filtro.



2. After the oil is almost all drained, operate the kick starter (engine off) several time to flush the rest.
3. After draining, reinstall the plug; check that it seals firmly.
4. Reinstall the filter and make sure the cover seals firmly.
5. Fill with approx. 3.5ℓ (3.7US qt.) of premium quality oil (see p. 38 for the type of oil). Start the engine and run for several minutes, then stop it and check the oil level with the dipstick ③. Add oil if necessary.

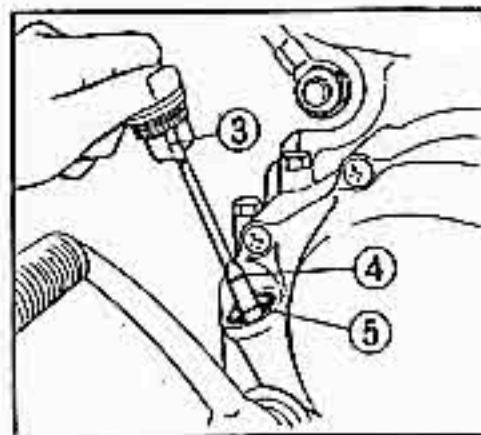

2. Une fois l'huile écoulée, faire jouer le kick de démarrage plusieurs fois (moteur à l'arrêt) afin de chasser le reste.
3. Après vidange, remettre l'écrou en place en le serrant fermement.
4. Disposer le filtre et s'assurer que le couvercle ferme bien.
5. Faire le plein d'environ 3,5ℓ d'huile de première qualité (Voir p. 38 le type d'huile). Faire tourner le moteur plusieurs minutes et vérifier le niveau d'huile à l'aide de la jauge ③. Compléter si nécessaire.

2. Nachdem das Öl fast vollständig abgelaufen ist, betätigen Sie den Kickstarter (Motor aus) einige Male, um das restliche Öl herauszudrücken.
3. Nach dem Ablassen des Öles die Ablassschraube wieder einschrauben; auf richtige Dichtung achten.
4. Filter wieder montieren und Dichtung überprüfen.
5. Füllen Sie ungefähr 3,5 Liter Premiumöl HD ein (Öltyp siehe Seite 39). Lassen Sie den Motor an und fahren Sie das Motorrad für einige Minuten; danach überprüfen Sie den Ölstand mit dem Meßstab ③. Falls erforderlich füllen Sie Öl nach.

2. Quando l'olio è completamente fuoriuscito dalla coppa, premete varie volte il pedale di avviamento (a motore spento) per far uscire il rimanente.
3. Dopo il drenaggio rimettete la spina e verificate che sia ben chiusa.
4. Rimettete il filtro ed assicuratevi che il coperchio sia ben chiuso.
5. Riempite con circa 3,5 litri di olio di qualità superiore (vedi pag. 39). Mettete in moto il motore e lasciatelo acceso per qualche minuto, poi fermatelo e controllate il livello dell'olio con l'apposita stecca ③. Aggiungetene se necessario.

Oil Pump Strainer Cleaning

The oil pump strainer is located under the oil pump inside the crankcase oil pan. Remove the ten pan bolts and the pan, then dismantle the strainer. Clean the strainer and the sump pan thoroughly before reinstalling.

This operation must be performed by a qualified mechanic and should be done during the first 24 months or 12,000 miles (20,000 km) of service.

Nettoyage du Filtre de la Pompe à Huile

Ce filtre est situé sous la pompe à huile dans la cuve du carter. Dévisser les dix écrous de la cuve, déposer la cuve et le filtre. Nettoyer soigneusement le filtre et le fond de carter avant le remontage.

Ce travail doit être effectué par un mécanicien qualifié au cours des 24 premiers mois ou 20.000 km. de service.

Ölpumpensieb-Reinigung

Das Ölpumpensieb befindet sich unter der Ölpumpe, innerhalb der Ölwanne im Kurbelwellengehäuse. Entfernen Sie die zehn Schrauben und, die Ölwanne und bauen Sie das Ölpumpensieb aus. Vor dem Einbau reinigen Sie die Ölwanne und das Ölpumpensieb gründlich.

Diese Arbeit muß während der ersten 24 Monate oder 20.000 km von einem qualifizierten Mechaniker ausgeführt werden.

Pulizia del filtro della pompa dell'olio

Il filtro della pompa dell'olio si trova sotto la pompa stessa all'interno della coppa. Rimuovete la coppa togliendo i dieci bulloni di chiusura ed estraete il filtro della pompa. Ripulite accuratamente il filtro e la coppa e rimettete tutto a posto.

Questa operazione deve essere eseguita da un meccanico qualificato nel corso dei primi 24 mesi o 20.000 km. di uso del veicolo.

Spark Plugs

Standard CB350F plugs : NGK D-8ESL or Denso X24ES. For most riding conditions this heat range is proper, but if you are going to ride at high speeds for long periods, or near maximum power in hot climates, change for a colder heat range.

1. Remove the leads and take out each plug (use the special wrench in the tool kit).
2. Inspect the electrodes and center porcelain of each plug for deposits, erosion or carbon fouling. If the erosion or deposit is heavy, replace the plug. Clean a carbon- or wet-fouled plug with a plug cleaner, or else use a wire brush, wash with solvent and let dry.
3. Adjust the gap ① to 0.6-0.7 mm (0.024-0.028"). Measure with a thickness gauge and adjust by bending the side electrode ③.

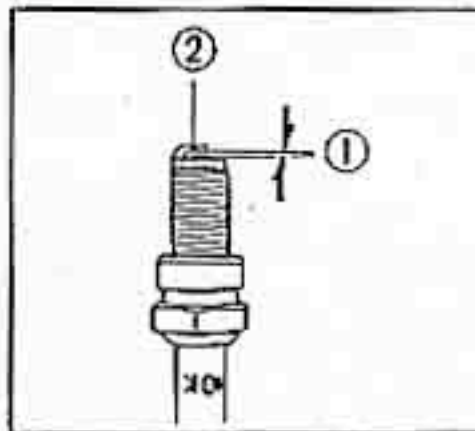

Bougies

Bougies standards CB 350F: NCK D-8ESL ou Denso X 24ES. Cette gamme de température convient pour la plupart des conditions de conduite. Lors d'une conduite à haute vitesse en période prolongée ou à proximité de la puissance maximum sous climat chaud, adopter une gamme de température plus basse.

1. Détacher les câbles et retirer chaque bougie (à l'aide de la clé spéciale de la trousse à outil).
2. Vérifier les électrodes et la zone centrale, susceptibles d'être couvertes de dépôts, de calamine, ou érodées. Remplacer la bougie lorsque celle-ci est trop érodée ou encrassée. Utiliser une brosse à bougie pour le nettoyage, ou une brosse métallique; rincer avec solvant et laisser sécher.
3. Ajuster l'écart ① des électrodes à 0,6-0,7 mm. Mesurer à l'aide d'une jauge d'épaisseur et ajuster en courbant l'électrode latérale ②.

Zündkerzen

Standardzündkerzen für Modell CB350F, NGK D-8ESL oder Denso X24ES. Für die meisten Fahrbedingungen ist der Wärmebereich dieser Zündkerzen ausreichend. Wenn aber das Motorrad für längere Zeit mit hoher Geschwindigkeit oder mit Höchstleistung bei warmem Klima gefahren wird, müssen Zündkerzen mit einem höheren Wärmewert verwendet werden.

1. Kabelstecker abziehen und alle Zündkerzen herausschrauben (den Spezialschlüssel des Werkzeugsatzes verwenden).
2. Die Elektroden und den mittleren Porzellankörper der Zündkerzen auf Ablagerungen, abgebrannte Elektroden oder Rußbildung überprüfen. Falls starke Ablagerungen oder abgebrannte Elektroden festgestellt werden, müssen die Zündkerzen ersetzt werden. Verrostete oder verölzte Zündkerzen mit einem Zündkerzenreiniger oder einer Drahtbürste reinigen; mit Lösungsmittel waschen und trocknen lassen.
3. Den Elektrodenabstand ① auf 0,6 bis 0,7 mm einstellen. Abstand mit einer Fühlerlehre messen und Masse-Elektrode ② gegebenenfalls durch Biegen einstellen.

Candele

Le candele normalmente usate sulla CB350F sono le NGK D-8ESL o le Denso X24ES. Nella maggior parte dei casi il grado termico di queste candele è ampiamente soddisfacente. Tuttavia, se la motocicletta viene usata per lunghi periodi ad alte velocità ed al massimo della potenza in climi molto caldi, le candele dovrebbero essere cambiate con altre aventi un numero inferiore di grado termico.

1. Staccate i fili e togliete le candele con la speciale chiave fornita nella scatola degli attrezzi.
2. Ispezionate gli elettrodi e l'isolatore di porcellana di ogni candela per verificare l'esistenza di depositi, elettrodi corrosi o incrostazioni di carbone. Se i depositi o la corrosione è eccessiva, sostituite la candela. Una candela sporca di carbone o umida va invece ripulita per mezzo dell'apposito pulitore, o eventualmente con una spazzola di fili di acciaio, lavata con solvente e lasciata asciugare.
3. Regolate la distanza fra gli elettrodi a 0,6-0,7 mm, misurandola con un calibro a sensibilità. Tale regolazione può essere fatta piegando opportunamente l'elettrodo laterale ②.



Contact Breaker Points

1. Remove the cover.
2. Open the points ① with your finger and examine. Pitted or burned points should be replaced and condensers checked. Gray discoloration can be cleaned with a point file (carefully). Then clean with cellophane paper, business card or point cleaner.
3. Rotate the crankshaft clockwise and check the maximum gap for each point set with a thickness gauge. Standard gap is 0.3-0.4 mm (0.012-0.016").
4. To adjust, loosen the proper breaker plate lock screws ② and move the plate. Then retighten the screws.

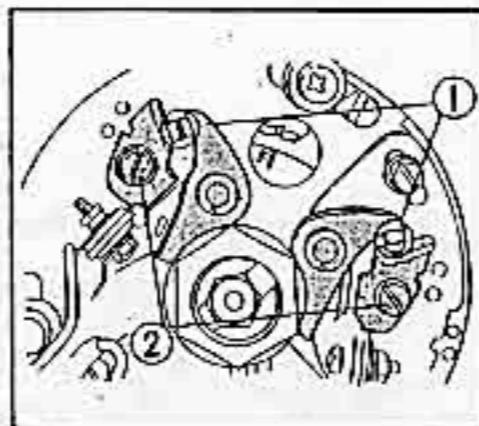

Allumage-vis Platinees

1. Déposer le cache.
2. Ouvrir les contacts ① avec les doigts et inspecter. Les contacts attaqués ou brûlés doivent être remplacés et les condensateurs vérifiés. Les taches grises peuvent être éliminées à la lime (avec précaution); nettoyer ensuite au papier cellophane, à l'aide d'un carton ou d'un batonnet.
3. Faire tourner l'arbre à cames vers la droite et contrôler l'écart maximum des vis à l'aide d'une jauge d'épaisseur. L'écartement standard est de 0,3-0,4 mm.
4. Pour régler, desserrer la vis de blocage ② du support de tête et faire jouer le support. Resserrer ensuite la vis.

Unterbrecherkontakte

1. Deckel abnehmen.
2. Die Unterbrecherkontakte ① mit dem Finger öffnen und danach überprüfen. Sind sie verschmutzt und eingebraunt, müssen sie ausgewechselt und die Kondensatoren überprüft werden. Graue Verfärbung kann mittels der Kontaktfeile gereinigt werden (vorsichtig). Danach mit Papier und Kontaktreinigungsmittel reinigen.
3. Die Kurbelwelle im Uhrzeigersinn drehen und den größten Unterbrecherkontaktabstand mit einer Fühlerlehre messen. Der Abstand sollte 0,3 bis 0,4 mm betragen.
4. Zum Einstellen die entsprechende Befestigungsschraube ② der Unterbrecherkontaktplatte lösen und die Unterbrecherkontaktplatte verstellen. Danach Befestigungsschraube wieder festziehen.

Puntine del Ruttore

1. Rimuovete il coperchio.
2. Aprite le puntine ① con le dita ed esaminatelo. Se sono bruciate o affumicate dovranno essere sostituite, e sarà necessario anche controllare i condensatori. Una leggera scolorazione grigia potrà essere rimossa facendo uso, con attenzione, di un raschietto. Al termine di questa operazione, ripulite il tutto con carta di cellophane, o con altra carta non cerata, o con il ripulitore apposito.
3. Ruotate l'albero in senso orario e controllate con un calibro a sensibilità, la massima distanza di ogni gruppo di puntine. La distanza media ideale è di 0,3-0,4 mm.
4. Per la regolazione, allentate le viti che fermano il piatto stesso o rimuovetelo. Dopo la regolazione, avvitate di nuovo strettamente le viti di chiusura ③.

Air Cleaner Servicing

1. Raise seat, remove tool compartment and air cleaner cover.
2. Lift out air cleaner retaining clip ②. Remove air cleaner ③ and clean by tapping, brushing lightly with a soft brush and then blowing air from the inside.

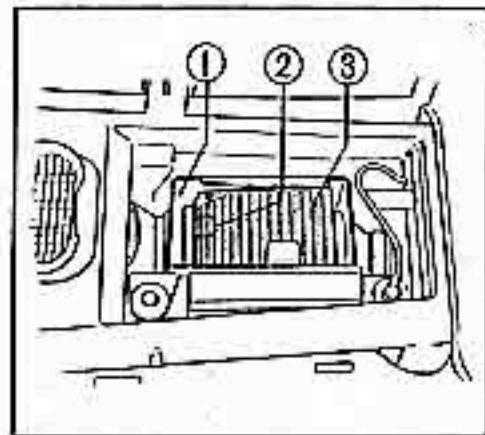

Filtre à air

1. Lever le siège, déposer le compartiment à outils et le couvercle du filtre.
2. Lever le clip de maintien ② du filtre à air. Retirer le filtre ③ et procéder au nettoyage: secouer, brosser légèrement avec une brosse douce et souffler sur la face interne (voir illustration).

Luftfilter

1. Sitz anheben, Werkzeugbehälter und Luftfilterdeckel entfernen.
2. Die Halteklammer ② des Luftfilters entfernen, den Luftfilter ③ herausnehmen und durch Abklopfen, Abbürsten mit einer weichen Bürste sowie durch Ausblasen von der Innenseite mit Luft (siehe Abbildung) reinigen.

Filtro Dell'aria

1. Sollevare il sedile, e togliete la scatola degli attrezzi e la copertura del filtro dell'aria.
2. Fate scorrere via la pinzetta ② che trattiene il filtro e togliete quest'ultimo ③. Pulitelo scuotendolo e spazzolando leggermente con una spazzola morbida e soffiando poi dell'aria dalla parte interna (vedi illustrazione).

Drive Chain Adjustment

1. Raise the bike on the stand and rotate the rear wheel until the least amount of chain lower section slack is observed.
2. Check the play in the chain at this point. It should move up and down at the center no less than 20 mm (3/4").
3. To adjust remove the rear axle nut cotter pin ① and loosen the axle nut ②. Then loosen the adjusting bolt lock nuts ③.
4. Turn the adjusting bolts ④ to regulate chain slack. Turn both bolts and make sure the chain adjuster brackets ⑤ on both sides are at the same index mark ⑥ locations.

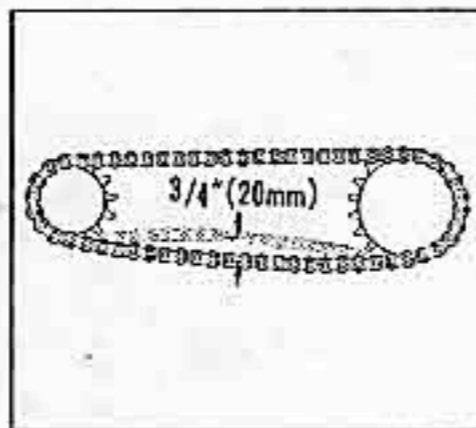

Réglage de la chaîne de transmission

1. Lever la moto sur son pied et faire tourner la roue arrière jusqu'à ce que la chaîne présente la flèche la plus restreinte sur sa portion inférieure.
2. Vérifier le jeu de la chaîne en ce point. Le jeu vertical doit alors être inférieur à 20mm.
3. Pour le réglage, enlever la goupille fendue de l'écrou d'axe arrière ① et desserrer l'écrou d'axe ②. Desserrer ensuite les écrous de blocage du boulon de réglage.
4. Tourner les boulons de réglage ④ pour ajuster le jeu de la chaîne. Tourner en même temps les deux boulons et s'assurer que les supports ⑤ des deux côtés se trouvent sur les mêmes repères.

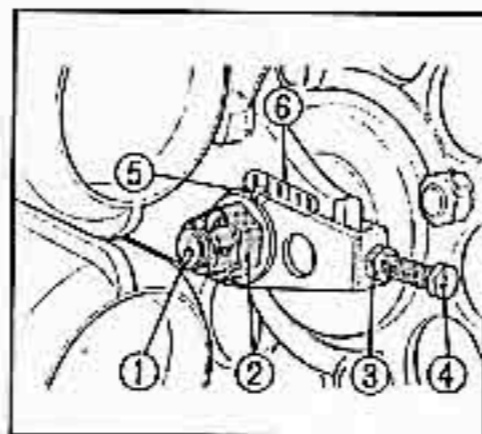

Einstellung der Antriebskette

1. Stellen Sie das Motorrad am Mittelständer ab und drehen Sie das Hinterrad so lange, bis der Durchhang des unteren Kettenteiles so gering wie möglich ist.
2. Überprüfen Sie den Durchhang der Kette in dieser Stellung. Die Kette sollte in der Mitte um nicht weniger als 20mm nach oben und unten bewegt werden können.
3. Um die Kette einzustellen, entfernen Sie Splint ① der Hinterrad-Achsmutter und lösen Sie die Achsmutter ②. Danach lösen Sie die Gegenmutter ③ der Einstellschraube.
4. Drehen Sie an den Einstellschrauben ④, um den Durchhang der Antriebskette richtig einzustellen. Drehen Sie beide Schrauben und achten Sie darauf, daß die Ketteneinstellbügel ⑤ auf beiden Seiten auf die gleiche Markierung ⑥ gestellt sind.

Regolazione Della Catena di Trascinamento

1. Sollevare la motocicletta sull'apposito treppiede e ruotare la ruota posteriore sino a che si raggiunge il minimo abbassamento della parte inferiore della catena.
2. A questo punto controllare il gioco della catena. Questa deve potersi muovere su e giù nella parte centrale per non più di 20mm.
3. Per la regolazione, rimuovete la coppiglia ① del dado dell'assale posteriore ed allentate il dado stesso ②. Allentate poi i dadi di chiusura del bullone di regolazione ③.
4. Ruotate i bulloni di regolazione ④ per modificare l'allentamento della catena. Ruotate entrambi i bulloni di regolazione ed assicuratevi che le lancette del regolatore della catena ⑤ su entrambi i lati si trovino nella stessa posizione rispetto alle tacche dell'indice ⑥.

Front Brake Fluid

Check the fluid level regularly, according to the maintenance schedule. Remove the reservoir cap, washer and diaphragm. Fill to the level mark ① inside the reservoir if necessary. Use SAE J1703 Brake Fluid. Reinstall diaphragm, washer and cap securely.

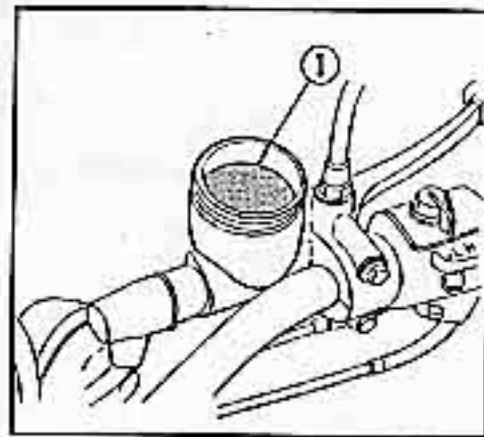

Fluide de frein avant

Vérifier le niveau de fluide de frein de façon régulière, conformément au tableau d'entretien. Enlever le bouchon du réservoir, la rondelle et le diaphragme. Compléter le plein jusqu'au repère ① porté à l'intérieur du réservoir si nécessaire. Utiliser le fluide de frein SAE J1703. Remettre en place et resserrer le diaphragme, la rondelle et le bouchon.

Bremsflüssigkeit der Vordarradbremse

Überprüfen Sie den Flüssigkeitsstand in regelmäßigen Abständen entsprechend der Wartungstabelle. Entfernen Sie Behälterdeckel, Unterlagsscheibe und Membran. Falls erforderlich, füllen Sie Flüssigkeit bis zu der an der Innenseite des Behälters angebrachten Markierung ① auf. Verwenden Sie SAE J1703 Bremsflüssigkeit. Danach montieren Sie wieder Membran, Unterlagsscheibe und Behälterdeckel.

Fluido del Freno Anteriore

Controllate periodicamente il livello del fluido, seguendo il programma di manutenzione. Togliete il coperchio, il filtro ed il diaframma. Se necessario provvedete a riempire il serbatoio sino alla tacca ①. Fate uso di fluido per freni SAE J1703. Al termine dell'operazione, riinstallate nuovamente il diaframma ed il filtro e riavvitate il coperchio.

Rear Brake Adjustment

Check the pedal ① free travel by putting the bike on the center stand, rotating the wheel by hand and noting the distance the pedal tip can be pushed before the brake takes hold. Normal play: 20-30 mm (0.8-1.2 in.). If necessary, adjust with the nut ② (clockwise: decreased play). Before adjustment, set the pedal height with the stopper bolt ④; loosen the lock nut ③ to adjust, then retighten.

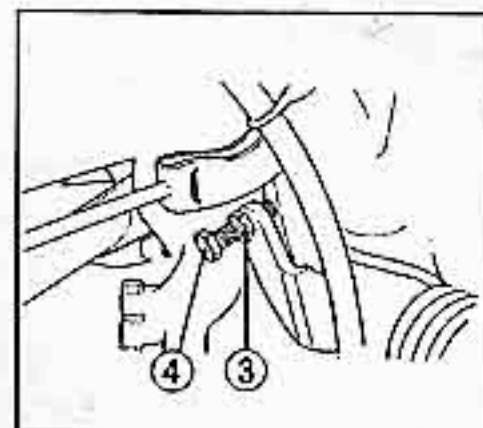
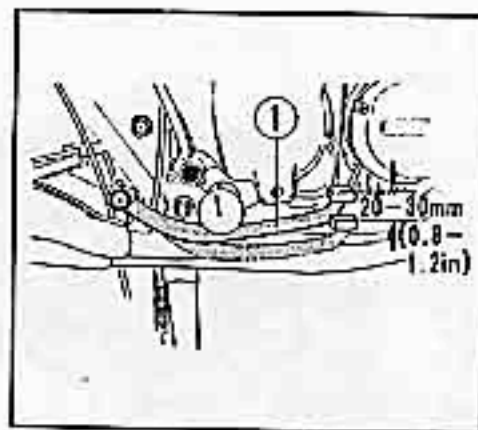

Einstellung der Hinterradbremse

Zur Prüfung des Spiels am Fußbremshebel ① das Motorrad am Mittelständer aufbocken und das Rad von Hand drehen. Den Weg des Fußbremshebelspiels bis zum Beginn der Bremsung messen. Normalspiel: 20 bis 30 mm. Falls eine Einstellung erforderlich ist, erfolgt diese durch Drehen der Einstellmutter ② (Drehen im Uhrzeigersinn ergibt kleineres Spiel). Vor der Einstellung die Hebelhöhe mit der Einstellschraube ④ einstellen; Kontermutter ③ lösen und Einstellung vornehmen, danach wieder festziehen.

Réglage du Frein Arrière

Vérifier le libre jeu de la pédale ① en calant la moto sur son support central; faire tourner la roue à la main et noter la distance que parcourt l'extrémité de la pédale lorsqu'elle est enfoncée, avant que le frein entre en prise. Course normale: 20-30 mm. Régler si nécessaire à l'aide de l'écrou ② (vers la droite: diminution de la course). Avant réglage, ajuster la hauteur de la pédale au moyen du boulon d'arrêt ④; desserrer l'écrou de blocage ③ pour effectuer le réglage, puis le resserrer.

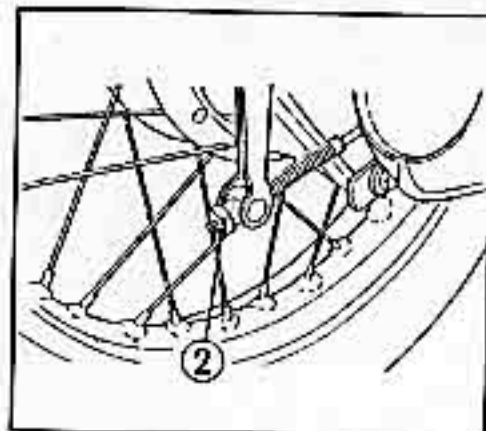

Regolazione del freno posteriore

Controllate il gioco del pedale ① ponendo la motocicletta ferma sul suo supporto centrale, e facendo girare la ruota a mano verificare la distanza che la punta del pedale può percorrere prima che i freni facciano presa. Il gioco normale è di circa 20-30 mm. Se necessario potete procedere alla regolazione per mezzo del bullone ②: la rotazione in senso orario fa diminuire il gioco.

Prima della regolazione, ponete l'altezza del pedale per mezzo del bullone di arresto ④; allentate il dado ③ di chiusura per procedere alla regolazione, e poi riavvitate.

Front Wheel Removal

1. Raise the wheel with a support under the engine.
2. Remove speedometer cable set screw ① and cable ② from hub assembly.
3. Remove axle holder fixing nuts ③, then the front wheel assembly will come off.

Reverse the sequence for reinstallation.

NOTE: With the front wheel removed, friction pads can be taken out of the caliper assembly and checked. Be careful not to press the brake lever when wheel is removed; the caliper piston may come out, spilling brake fluid. Then the whole brake system must be disassembled.

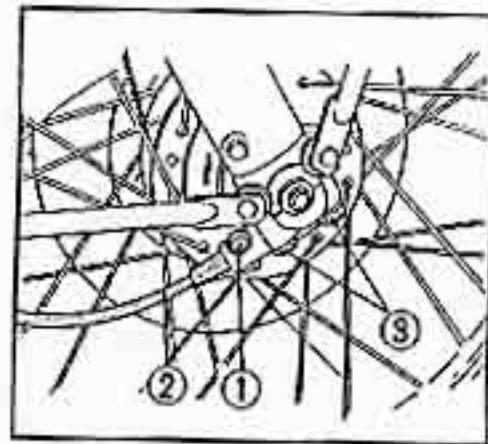

Dépose de la Roue Avant

1. Lever la roue en disposant un support sous le moteur.
2. Enlever la vis de maintien ① du câble du compteur de vitesse, et le câble ② lui-même du moyeu.
3. Déposer les écrous de fixation ③ du support d'axe, et dégager la roue avant.

Pour le montage, suivre une séquence inverse d'opérations.

NOTE: Une fois la roue avant déposée, les patins de friction peuvent être retirés pour inspection de leurs griffes. Prendre garde de ne pas presser le levier de frein lorsque la roue est déposée, le piston pouvant se dégager et provoquer une perte de fluide de freins. Dans ce cas, tout le système de freinage doit être démonté.

Ausbau des Vorderrades

1. Rad vom Boden abheben, indem Sie eine entsprechende Stütze unter den Motor legen.
 2. Einstellschraube ① der Geschwindigkeitsmesser-Welle und Welle ② aus der Nabe ausbauen.
 3. Befestigungsmuttern ③ der Vorderachsklammschalen abschrauben und Vorderrad herausnehmen.
- Der Einbau des Vorderrades erfolgt in umgekehrter Reihenfolge.

ANMERKUNG: Bei ausgebautem Vorderrad können die Bremsplatten aus dem Bremsattel herausgenommen und überprüft werden. Achten Sie darauf, daß der Handbremshebel bei ausgebautem Vorderrad nicht betätigt wird, da sonst der Bremskolben herausgedrückt wird und Bremsflüssigkeit verlorengeht. Wenn dies geschieht, muß das gesamte Bremssystem instandgesetzt werden.

Rimozione della ruota anteriore

1. Sollevare la ruota ponendo un sostegno sotto il motore.
 2. Rimuovete la vite ① ed il cavo ② del tachimetro dal complesso del mozzo della ruota.
 3. Rimuovete i dadi ③ che tengono il sostegno dell'assale, ed in tal modo il complesso della ruota anteriore può essere rimosso della forcella.
- Per rimettere la ruota al suo posto eseguite le operazioni sopradescritte in senso inverso.

NOTA: Con la ruota anteriore tolta, i cuscinetti di frizione del freno possono essere estratti dall'insieme del morsetto ed esaminati. Fate attenzione a non tirare la leva del freno quando la ruota è stata separata dalla motocicletta, perchè ciò potrebbe far furiuscire il pistone dal morsetto del cilindro, con conseguente perdita del fluido del freno. Se ciò dovesse verificarsi sarà necessario procedere allo smontaggio ed alla regolazione di tutto il sistema frenante.

Rear Wheel Removal

1. Raise the bike on the center stand.
2. Remove the rear brake adjusting nut ① and rod from the brake arm ②.
3. Remove torque arm lock pin ③, nut ④, washer ⑤ and bolt ⑥.
4. Remove cotter pin ⑦, loosen axle nut ⑧.
5. Loosen adjusting bolt lock nuts ⑨, remove bolts ⑩ and turn down adjusting plate ⑪. Remove rear fork cap bolts and end caps.

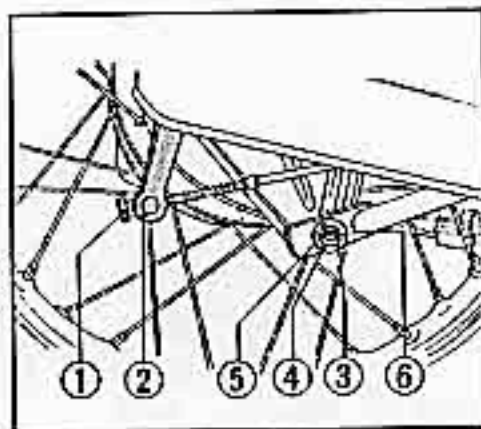

Dépose de la Roue Arrière

1. Elever la moto sur son support central.
2. Enlever l'écrou de réglage du frein arrière ① et la barre joignant la tige de frein ②.
3. Dégager la goupille de blocage ③ de la jambe de force, l'écrou ④, la rondelle ⑤ et le boulon ⑥.
4. Enlever la clavette et desserrer l'écrou d'axe ⑦.
5. Desserrer les écrous de blocage ⑧ du boulon de réglage, déposer les boulons ⑩ et tourner les plaques de réglage vers le bas. Déposer les caches et les boulons borgnes de la fourche arrière.

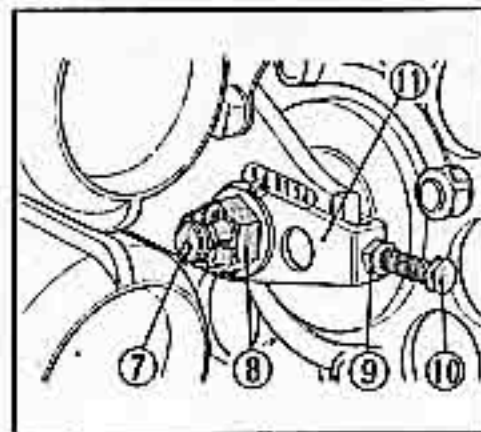

Ausbau des Hinterrades

1. Motorrad am Mittelständer aufbocken.
2. Einstellmutter ① der Hinterradbremse abschrauben und Gestänge vom hinteren Bremshebel ② abnehmen.
3. Stift ③ der Bremsankerplatte, Mutter ④, Unterlagscheibe ⑤ und Schraube ⑥ entfernen.
4. Splint ausbauen und Achsmutter ⑦ lösen.
5. Kontermutter ⑧ der Hinterradeinstellschraube lösen, Einstellschrauben ⑨ entfernen und Einstellplatte nach unten drehen. Befestigungsschrauben der Hinterradgabelkappe und Endkappen abnehmen.

Rimozione della (posteriore) posteriore

1. Sollevare la motocicletta sul supporto centrale.
2. Togliere il dado di regolazione del freno posteriore ① e l'asta dal braccio del freno ②.
3. Rimuovete la coppia di chiusura del braccio di torsione ③, il dado ④, la rondella ⑤ ed il bullone ⑥.
4. Togliere la coppia ed allentare il dado dell'assale ⑦.
5. Allentare i dadi di fissaggio del bullone di regolazione ⑧, rimuovere i bulloni ⑩ ed abbassare il piatto di regolazione. Togliere poi i bulloni di corona e le parti di copertura della forcella posteriore.

6. Push wheel forward, lift chain off sprocket, then pull wheel back clear of fork.
To reinstall, reverse this procedure and then adjust drive chain tension (see pg. 62).

Tire Pressure

Correct tire inflation pressure will provide best road stability and riding comfort, as well as longest tire life. Follow this table:

Cold Tire Pressure	psi (kg/cm ²)	
Driver only.....	Front: 28 (2,0)	Rear: 31 (2,2)
Driver and passenger.....	Front: 31 (2,2)	Rear: 34 (2,4)
Tire size.....	Front: 3,00-18	Rear: 3,50-18

6. Pousser la roue vers l'avant, lever la chaîne au-dessus du pignon et dégager la roue de la fourche vers l'arrière.

Pour le montage, suivre la séquence inverse et procéder au réglage de tension de la chaîne (Voir p. 62).

Pression des Pneus

Une pression correcte des pneus assure la stabilité, le confort de la conduite Et la durée des pneus. Prendre pour base:

Pression des pneus à froid	(kg./cm ²).	
Conducteur seul.....	Avant: 2,0	Arrière: 2,2
Conducteur et passager.....	Avant: 2,2	Arrière: 2,4
Dimensions des pneus.....	Avant: 3,00-18	Arrière: 3,50-18

6. Rad nach vorne drücken, Kette vom Kettenrad abheben und danach das Rad nach hinten aus der Gabel herausziehen

Einbau des Hinterrades erfolgt in umgekehrter Reihenfolge dieser Beschreibung. Nach dem Einbau muß die Spannung der Antriebskette eingestellt werden (siehe Seite 63).

Reifendruck

Richtiger Reifendruck garantiert beste Straßenlage, guten Fahrkomfort und lange Lebensdauer der Reifen. Halten Sie die nachfolgenden Reifendrücke ein:

Reifendruck (kalter Zustand)	kg/cm ²	
Nur Fahrer	Vorne: 2,0	Hinten: 2,2
Fahrer und Sozius	Vorne: 2,2	Hinten: 2,4
Reifengröße	Vorne: 3,00-18	Hinten: 3,50-18

6. Spingete la ruota in avanti, sollevate la catena dalle ruote dentate e tirate poi la ruota fuori dalla forcella verso la parte posteriore.

Per rimettere a posto la ruota ripetete queste operazioni in senso inverso e regolate poi la tensione della catena di trasmissione (vedi pag. 63).

Pressione dei pneumatici.

Una corretta pressione nel gonfiamento dei pneumatici assicurerà il massimo di stabilità, conforto alla guida e durata dei pneumatici stessi.

Seguito le indicazioni della tabella:

Pressione pneumatici a freddo	psi (kg./cm. ²)	
Solo guidatore	Anteriore: 28 (2,0)	Posteriore 31 (2,2)
Guidatore e passeggero	Anteriore: 31 (2,2)	Posteriore 34 (2,4)
Dimensioni dei pneumatici	Anteriore: 3,00-18	Posteriore 3,50-18

Battery Care

Check the battery by pushing and turning the right cover screw 90° in either direction, then raising the cover. Check the electrolyte level; it should be between the two level lines. If it is low, refill (distilled water is best for battery life) by removing the cap ③ from each cell to be filled. Use a syringe or plastic funnel. Do not overfill.

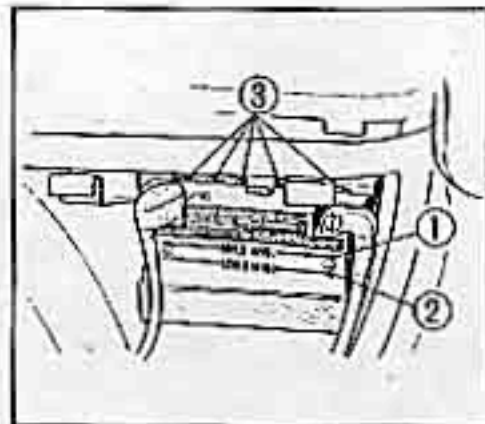

Batterie

Exercer une pression sur la vis droite du couvercle de la batterie, et tourner à 90° pour lever le couvercle. Le niveau d'électrolyte doit s'établir entre les deux lignes repères. S'il est trop bas, faire le plein (eau distillée recommandée) après avoir ôté le capuchon de chaque cellule. Utiliser une seringue ou un entonnoir en plastique. Ne pas dépasser le niveau supérieur.

Batterie-Pflege

Überprüfen Sie die Batterie durch Drehen der rechten Dockschraube um 90° in irgend-eine Richtung und Öffnen des Deckels. Überprüfen Sie den Elektrolytstand; er sollte sich zwischen den beiden Niveaulinien befinden. Falls das Niveau zu niedrig ist, entfernen Sie die Kappen ③ von jeder Zelle und füllen Sie destilliertes Wasser auf. Verwenden Sie dazu eine Spritze oder einen Kunststofftrichter. Achtung, nicht überfüllen.

Controllo della batteria

Controllate la batteria spingendo o girando di 90° la vite destra di copertura in una delle due direzioni. Sollevate poi il coperchio. Controllate il livello del liquido: questo deve trovarsi fra le due tacche indicate. Se è troppo basso riempite (acqua distillata è il meglio per la durata della batteria) opportunamente rimuovendo il coperchietto ③ di ognuna delle cellette che deve essere riempita. Fate uso di una siringa o di un tubetto di plastica e fate attenzione a non riempire troppo.

Stoplight Switch Adjustment

There are independent switches for the front and rear brakes, a mechanical type on the right side behind the engine (rear) and a pressure type on the front brake hose joint.

To adjust, first make sure the brakes are properly adjusted. Then turn on the main switch.

Rear brake: Raise the bike on the center stand and spin the wheel by hand. Press the brake; the stop light should come on just before the brake begins to grab. Adjust this lighting point by turning the adjusting nut ② up or down.

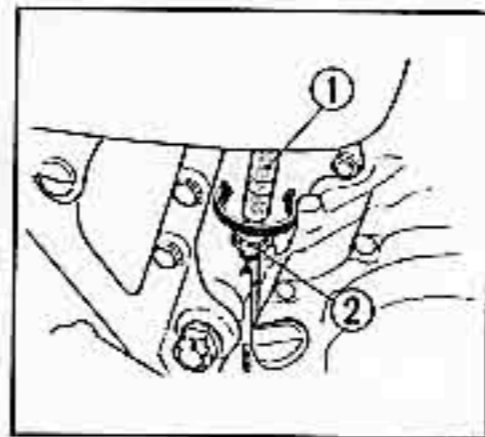

Réglage des Commutateurs de Feu Stop

Les commutateurs sont indépendants pour les freins avant et arrière, mécanique sur le côté droit derrière le moteur (arrière), et à pression sur le joint du manchon de frein avant.

Avant de procéder au réglage, s'assurer que les freins sont correctement réglés. Puis mettre le contact.

Frein arrière: Elever la moto sur son support central et faire tourner la roue à la main. Presser la pédale de frein; la lampe doit s'allumer juste avant que le frein en prise. Ajuster si nécessaire en tournant l'écrou de réglage ② vers le haut ou vers le bas.

Einstellung des Stoplichtschalters

Getrennte Schalter für Vorderrad- und Hinterradbremsen sind vorhanden, ein mechanischer Schalter an der rechten Seite hinter dem Motor (Hinterradbremse) und ein Druckschalter an der Bremsschlauchverbindung der Vorderradbremse.

Zuerst überzeugen Sie sich, daß die Bremsen richtig eingestellt sind. Danach schalten Sie das Zündschloß ein. Hinterradbremse: Bocken Sie das Motorrad am Mittelständer auf und drehen Sie das Rad mit der Hand. Betätigen Sie den Fußbremshebel; das Stoplicht sollte aufleuchten, gerade bevor die Bremse zu fassen beginnt. Stellen Sie diesen Punkt durch Hin- oder Hinaufschrauben der Einstellmutter ② ein.

Regolazione dell'interruttore delle luci di stop

Esistono interruttori indipendenti per i freni anteriori e posteriori, uno del tipo meccanico sul lato destro dietro il motore (posteriore) ed uno del tipo a pressione sul giunto di base del freno anteriore.

① Livello superiore ② Livello inferiore ③ Coperchi delle cellette
Per la regolazione assicuratevi prima che i freni siano già stati opportunamente regolati. Accendete poi l'interruttore principale.

Freno posteriore: Sollevate la motocicletta sul supporto centrale e fate girare la ruota a mano. Premete il freno: la luce di stop deve accendersi un attimo prima che il freno cominci a far presa. Regolate il punto di accensione del segnale di stop avvitando o svitando opportunamente il dado di regolazione ②.

Tool Kit

The tool kit ① is in a special compartment under the seat. It holds, which are sufficient for most adjustments and repairs:

- 10×12 and 14×17 open-end wrenches
- Pliers
- No. 2 (-), No. 2 and 3 (+) screwdrivers
- Screwdriver grip and handle
- 26mm wrench with handle lever
- Spark plug wrench. Pin wrench.
- 10×12 box wrench. Tool bag.

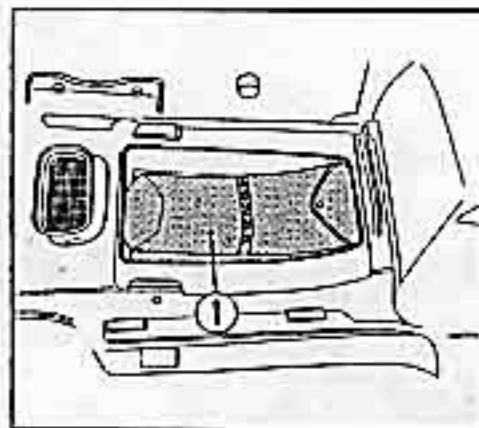

Trousse à Outils

La trousse se trouve dans un compartiment spécial sous le siège. Elle contient les outils suivants, qui suffisent pour la plupart des réglages et réparations:

- Clés ouvertes 10×12 et 14×17.
- Pinces.
- Tournevis N° 2 (-), N° 2 et 3 (+).
- Griffe et manche de tournevis.
- Clé de 26 mm à levier.
- Clé à bougie. Clé à ergot.
- Clé à douille 10×12. Sac de rangement.

Werkzeugsatz

Der Werkzeugsatz befindet sich in einem Behälter unter dem Sitz. Diese Werkzeuge reichen für die meisten Einstellungen und Reparaturen:

- 10×12 und 14×17 Gabelschlüssel
- Zange
- Schraubenzieher Nr. 2, Kreuzschlitzschraubenzieher Nr. 2 und Nr. 3
- Griff und Hebelgriff für Schraubenzieher
- 26 mm Schlüssel mit Hebelgriff
- Zündkerzenschlüssel. Hakenschlüssel.
- 10×12 Steckschlüssel. Werkzeugtasche

Cassetta degli attrezzi

La cassetta degli attrezzi si trova in uno speciale compartimento al disotto del sedile. Vi sono contenuti i seguenti attrezzi che sono sufficienti per la maggior parte delle regolazioni e delle riparazioni:

- Chiavi a fine aperta 10×12 e 14×17 mm.
- Pinze
- Cacciaviti No. 2 (-), e No. 2 e 3 (+)
- Braccio a manopola per cacciaviti
- Chiave da 26 mm. con leva per l'uso
- Chiave per le candele. Chiave a pinza
- Chiave a tubo 10×12, Borsa degli attrezzi

	(1)		(2)			
			1 month	3 months	6 months	12 months
	500 miles	800 miles	1,500 miles	3,000 miles	5,000 miles	10,000 miles
	1,000 km	1,000 km	2,500 km	5,000 km	10,000 km	
(3)	●		○			
(4)	●			○		
(5)					○	
(6)					○	
(7)	●			○		
(8)	●			○		
(9)	●			○		
(10)		●		○		
(11)					○	
(12)	●			○		
(13)	●			○		
(14)	●			○		
(15)	●			○		
(16)	●			○		
(17)	●			○		
(18)	●			○		
(19)	●			○		
(20)	●			○		
(21)	●			○		
(22)	●			○		
(23)	●			○		
(24)	●			○		
(25)	●			○		
(26)	●			○		
(27)	●			○		
(28)	●			○		
(29)	●			○		
(30)	●			○		
(31)	●			○		
(32)	●			○		
(33)	●			○		
(34)	●			○		
(35)	●			○		
(36)	●			○		
(37)	●			○		
(38)	●			○		
(39)	●			○		
(40)	●			○		
(41)	●			○		
(42)	●			○		
(43)	●			○		
(44)	●			○		
(45)	●			○		
(46)	●			○		
(47)	●			○		
(48)	●			○		
(49)	●			○		
(50)	●			○		
(51)	●			○		
(52)	●			○		
(53)	●			○		
(54)	●			○		
(55)	●			○		
(56)	●			○		
(57)	●			○		
(58)	●			○		
(59)	●			○		
(60)	●			○		
(61)	●			○		
(62)	●			○		
(63)	●			○		
(64)	●			○		
(65)	●			○		
(66)	●			○		
(67)	●			○		
(68)	●			○		
(69)	●			○		
(70)	●			○		
(71)	●			○		
(72)	●			○		
(73)	●			○		
(74)	●			○		
(75)	●			○		
(76)	●			○		
(77)	●			○		
(78)	●			○		
(79)	●			○		
(80)	●			○		
(81)	●			○		
(82)	●			○		
(83)	●			○		
(84)	●			○		
(85)	●			○		
(86)	●			○		
(87)	●			○		
(88)	●			○		
(89)	●			○		
(90)	●			○		
(91)	●			○		
(92)	●			○		
(93)	●			○		
(94)	●			○		
(95)	●			○		
(96)	●			○		
(97)	●			○		
(98)	●			○		
(99)	●			○		
(100)	●			○		

MAINTENANCE SCHEDULE

- (1) INITIAL SERVICE PERIOD
- (2) REGULAR SERVICE PERIOD

- Perform at every indicated month or mileage interval, whichever occurs first.
- (1) ENGINE OIL—Change
- (4) OIL FILTER ELEMENT—Replace
- (5) OIL FILTER SCREEN—Clean
- (6) SPARK PLUGS—Clean and adjust gap or replace if necessary.
- (7) CONTACT POINTS AND IGNITION TIMING—Clean, check, and adjust or replace if necessary.
- (8) VALVE TAPPET CLEARANCE—Check, and adjust if necessary.
- (9) CAM CHAIN TENSION—Adjust
- (8) PAPER AIR FILTER ELEMENT—Clean
- (14) PAPER AIR FILTER ELEMENT—Replace
- (15) (Service more frequently if operated in dusty areas)
- (16) CARBURETORS—Check, and adjust if necessary.
- (17) THROTTLE OPERATION—Inspect cables, check, and adjust free play.
- (18) FUEL FILTER SCREEN—Clean
- (19) FUEL LINES—Check
- (20) CLUTCH—Check operation, and adjust if necessary.
- (21) DRIVE CHAIN—Check, lubricate, and adjust if necessary.
- (22) BRAKE FLUID LEVEL—Check, and add fluid if necessary.
- (23) BRAKE SHOES/PADS—Inspect, and replace if worn.
- (24) BRAKE CONTROL LINKAGE—Check linkage, and adjust free play if necessary.
- (25) WHEEL RIMS AND SPOKES—Check, tighten spokes and true wheels, if necessary.
- (26) TIRES—Inspect and check air pressure.
- (27) FRONT FORK OIL—Drain and refill
- (28) FRONT AND REAR SUSPENSION—Check operation.
- (29) REAR FORK BUSHING—Grease, check for excessive looseness.
- (30) STEERING HEAD BEARINGS—Adjust
- (31) BATTERY—Check electrolyte level, and add water if necessary.
- (32) LIGHTING EQUIPMENT—Check and adjust if necessary.

- (4) ALL NUTS, BOLTS, AND OTHER FASTENERS—Check security and tighten if necessary.
- (5) Items marked * should be serviced by an authorized Honda dealer, unless the owner has proper tools and is mechanically proficient. Other maintenance items are simple to perform and may be serviced by the owner.
- ** INITIAL SERVICE PERIOD 300 MILES
- *** INITIAL SERVICE PERIOD 2,500 MILES

PROGRAMME D'ENTRETIEN

- (1) PERIODE INITIALE D'UTILISATION
- (2) ENTRETIEN REGULIER

- A effectuer aux intervalles de temps ou de distance parcourue indiqués
- (1) HUILE MOTEUR—Changer
- (4) ECRAIN FILTRE A HUILE—Nettoyer
- (5) BOUCIES—Nettoyer, ajuster l'écart ou remplacer si nécessaire
- (7) VIS PLATINES ET ALLUMAGE—Vérifier, régler si nécessaire
- (8) JEU DE SOUPAPE—Vérifier et ajuster si nécessaire.
- (9) TENSION CHAÎNE A CAMS—Ajuster.
- (8) ELEMENT PAPIER FILTRE A AIR—Nettoyer
- (14) ELEMENT PAPIER FILTRE A AIR—Changer
- (15) Entretien plus fréquent en zones poussiéreuses
- (16) CARBURATEURS—Vérifier, régler si nécessaire.
- (17) PAPILLON DES GAZ—Contrôler l'état des câbles. Vérifier, et régler le libre jeu.
- (18) ECRAIN FILTRE A ESSENCE
- (19) CONDUITS D'ESSENCE—Vérifier.
- (20) EMBRAYAGE—Vérifier le fonctionnement, régler si nécessaire.
- (21) CHAÎNE DE TRANSMISSION—Vérifier l'état, lubrifier et ajuster si nécessaire.
- (22) NIVEAU FLUIDE DE FREINS—Vérifier et compléter si nécessaire.
- (23) PASTILLES/MACHOIRES DE FREINS—Vérifier et remplacer en cas d'usure.
- (24) ACCORD DE COMMANDE DES FREINS—Vérifier l'état et ajuster pour obtenir un jeu libre si nécessaire.
- (25) MANTE ET RAYONS DE ROUES—Vérifier, Serrer les rayons et les roues si nécessaire.
- (26) PNEUS—Vérifier l'état des pneus et la pression d'air.
- (27) HUILE DE FOURCHE AVANT—Vidanger et faire le plein.
- (28) SUSPENSION AVANT ET ARRIERE—Vérifier le bon fonctionnement.
- (29) AMORTISSEUR DE FOURCHE ARRIERE—Graisser, contrôler qu'il n'y a pas de jeu excessif.
- (30) ROULEMENTS TEIE DE DIRECTION—AJUSTER.
- (31) BATTERIE—Vérifier le niveau d'électrolyte, ajouter de l'eau si nécessaire.
- (32) ECLAIRAGE—Vérifier et ajuster si nécessaire.
- (33) ECROUS, BOURLONS ET AUTRES FIXATIONS—Vérifier aux fins de sécurité et serrer si nécessaire.

- (4) Les éléments précédés du repère * doivent être contrôlés aux soins d'un représentant Honda autorisé lorsque le propriétaire ne possède pas les outils appropriés et n'est pas qualifié techniquement. Les autres opérations sont assez simples pour être effectuées par le propriétaire.
- ** PERIODE INITIALE D'UTILISATION 300 km.
- *** PERIODE INITIALE D'UTILISATION 2.500 km.

ANFÄNGLICHES

- (1) WARTUNGSHINTERVALL
- (2) NORMALE WARTUNGSHINTERVALL

- Ausführen nach den angeführten Monaten oder Kilometer, was immer zuerst eintritt
- (1) MOTORÖL—Ersetzen
- (4) ÖLNEBELMANT—Ersetzen
- (5) ZÜNDKERZEN—Reinigen
- (7) ZÜNDKERZEN—Reinigen und gegebenenfalls Elektroabstand abstellen oder Zündkerze ersetzen.
- (8) NIPPEN/SCHRAUBEN UND ZÜNDKERZEN—Reinigen und Abwärtigen und gegebenenfalls einstellen oder ersetzen.
- (9) VERSTÄRKERSTELLUNG
- (10) KOCKER/PAPIERNEBELMANT—Spannung einstellen.
- (14) LUTKTES PAPIERNEBELMANT—Reinigen.
- (15) LUTKTES PAPIERNEBELMANT—Ersetzen
- (16) Öter erforderlich, wenn in staubigen Gebieten gefahren wird.
- (17) VERGASER—Überprüfen und gegebenenfalls einstellen.
- (18) FUNKTION DES GASZUGS—Gegebenfalls überprüfen und freies Spiel kontrollieren und gegebenenfalls einstellen.
- (19) ERATSIONHINTERSEHER—Reinigen.
- (20) ERATSIONHINTERSEHER—Überprüfen.
- (21) EMBRAYUNG—Funktion überprüfen und gegebenenfalls einstellen.
- (22) ANHILERSCHERTE—Überprüfen, schrauben und gegebenenfalls einstellen.
- (23) BREMS/ÖSSCHNITTSTAND—Überprüfen und gegebenenfalls Einsticht nachfüllen.
- (24) BREMSBELAG/BREMSEN—Überprüfen und bei Verschleiß austauschen.
- (25) BREMSSTÄNGE—Gegebenfalls überprüfen und falls erforderlich freies Spiel einstellen.
- (26) RADNAGELN UND STRAHLEN—Überprüfen und falls erforderlich Speichen spannen und Räder ausrichten.
- (27) REIFEN—Überprüfen und Freiländerluftstellen.
- (28) VORDERGABELÖL—Austauschen und auffüllen.
- (29) VORDER- UND HINTERRADABWÄRTIGUNG—Funktion überprüfen.
- (30) HINTERRADGABELNAGELN—Freies und auf Übermäßiges Spiel überprüfen.
- (31) LENKERLAGERUNG—Ersetzten.
- (32) BATTERIE—Elektrolyteniveau überprüfen und falls erforderlich destilliertes Wasser nachfüllen.
- (33) BELEUCHTUNGS-AUSSTATTUNG—Überprüfen und gegebenenfalls einstellen.
- (34) ANSCHLÜSSE, SCHRAUBEN UND ANDERE BEFESTIGUNGSELEMENTE—Sicher überprüfen und gegebenenfalls festziehen.

- (4) Die mit * markierten Wartungsarbeiten sollten von einem berechneten Honda Händler ausgeführt werden, falls der Besitzer keine geeigneten Werkzeuge oder mechanische Kenntnisse hat. Die anderen Wartungsarbeiten sind einfach auszuführen und können von Besitzer durchgeführt werden.
- ** ANFÄNGLICHES WARTUNGSHINTERVALL 300 km
- *** ANFÄNGLICHES WARTUNGSHINTERVALL 2.500 km

PROGRAMMA DI MANUTENZIONE

- (1) PERIODO INIZIALE DI CONTROLLO
- (2) PERIODO DI CONTROLLO REGOLARE

- Controlli da eseguire dopo i mesi o il chilometraggio indicati, considerando il caso che si verifica prima.
- (3) OLIO DEL MOTORE—Cambio.
- (4) ELEMENTO DEL FILTRO DELL'OLIO—Sostituzione.
- (5) SCHERMO DEL FILTRO DELL'OLIO—Pulizia.
- (6) CANDLE—Pulitura e regolazione della distanza, d'assistenza, se necessario.
- (7) PUNTIME DI CONTATTO E TEMPO DI ACCENSIONE—Pulire, verificare p regolare o sostituire se necessario.
- (8) GIOCO DELLA PUNTERIA—Verificare e regolare se necessario.
- (9) TENSIONE DELLA CATENA DELLE CAMME—Regolare.
- (8) ELEMENTO DI CARTA DEL FILTRO DELL'ARIA—Pulire.
- (14) ELEMENTO DI CARTA DEL FILTRO DELL'ARIA—Sostituire
- (15) provvedere più frequentemente se usato la motocicletta in zone particolarmente polverose
- (16) CARBURATORI—Controllare o regolare se necessario.
- (17) FUNZIONAMENTO DELLA FARFALLA—Verificare i cavi, Controllare e regolare il gioco
- (18) SCHERMO DEL FILTRO DEL COMBUSTIBILE—Pulire.
- (19) CONDUTTUR DEL COMBUSTIBILE—Controllare.
- (20) FRIZIONE—Controllare il funzionamento e regolare, se necessario.
- (21) CATENA DI TRASMISSIONE—Controllare, lubrificare a regolare se necessario.
- (22) LIVELLO DEL FLUIDO DEI FRENI—Controllare ed aggiungere se necessario.
- (23) FRENI—Scarpe e Cuscinetti. Verificare o sostituire se necessario.
- (24) CONTROLLO COLLEGAMENTI FRENI—Verificare i collegamenti e modificare il gioco se necessario.
- (25) RAGGI E MOZZI DELLE RUOTE—Controllare e stringere i raggi se necessario.
- (26) PNEUMATICI—Controllare i pneumatici e la relativa pressione dell'aria.
- (27) OLIO DELLA FORCELLA ANTERIORE—Sostituire.
- (28) SOSPENSIONI ANTERIORI E POSTERIORI—Controllare il funzionamento.
- (29) MOLLEGGIAMENTO DELLA FORCELLA POSTERIORE—Ingrassare, e verificare che il sostegno non sia eccessivo.
- (30) CUSCINETTI DEL VOLANTE Regolare.
- (31) BATTERIA—Controllare il livello del liquido, ed aggiungere se necessario.
- (32) APPARECCHIATURA DI ILLUMINAZIONE—Verificare e regolare, se necessario.
- (33) TUTTI I DADI, I BULLONI E GLI ALTRI ELEMENTI DI FISSAGGIO—Verificare la chiusura, e stringerli se necessario.

- (4) La voci indicate con * devono essere affidate ad un negoziante autorizzato della Honda, a meno che il proprietario non disponga degli attrezzi necessari ed abbia una buona esperienza meccanica. Tutte le altre voci che riguardano la manutenzione sono di facile realizzazione e possono essere eseguite dallo stesso proprietario.
- ** Periodo iniziale di controllo 300 km.
- *** Periodo iniziale di controllo 2.500 km.

CB 350 F General Export Type

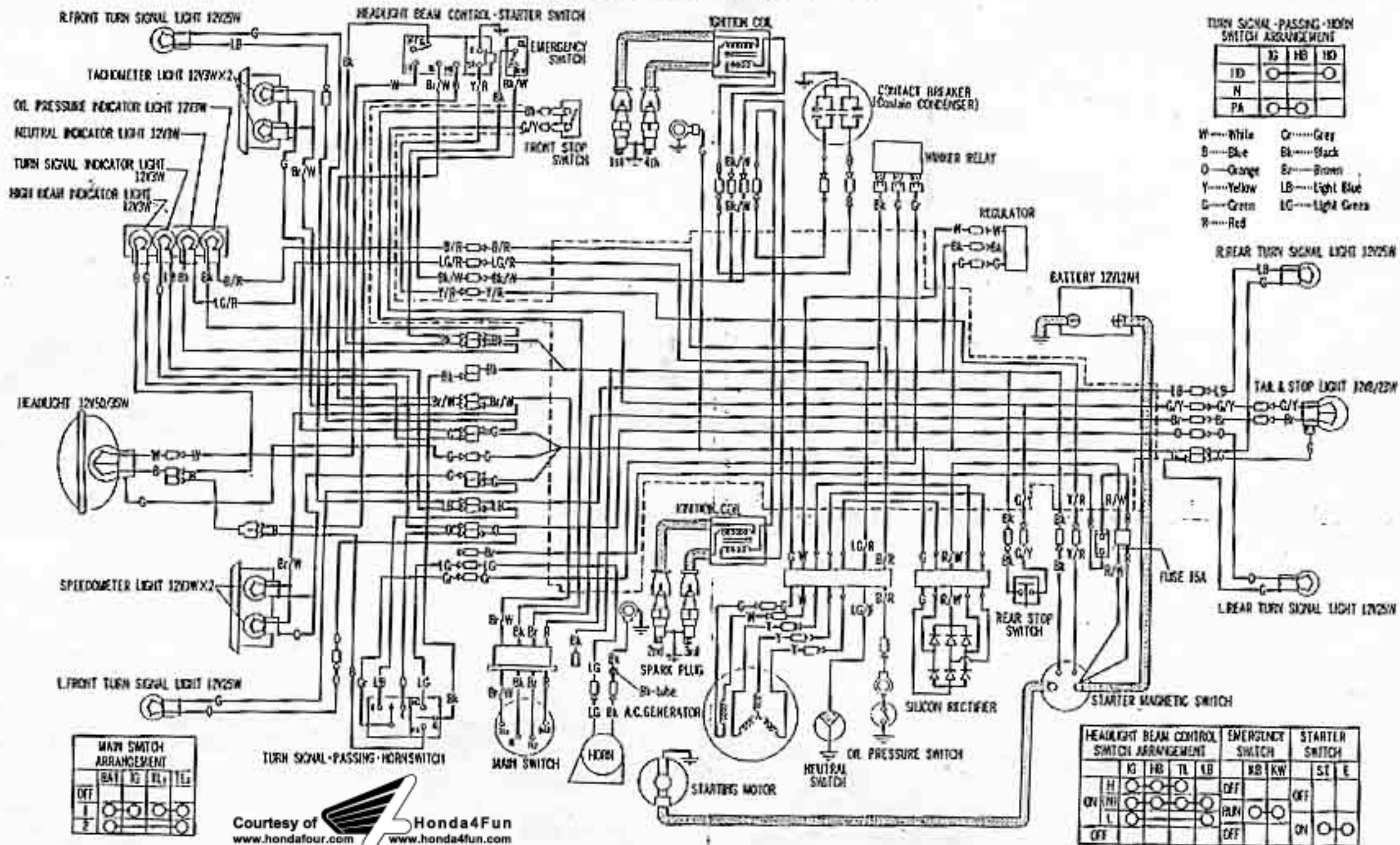



HONDA MOTOR CO.,LTD.

3232302

モーター 11 620007512 K2

PRINTED IN JAPAN