

CB750F2

HONDA

OWNER'S MANUAL

MANUEL DE EXPLICATIONS

MANUEL DU CONDUCTEUR

FAHRER-HANDBUCH

Courtesy of

[www.honda4fun.com](http://www.honda4fun.com)



Honda4Fun

[www.honda4fun.com](http://www.honda4fun.com)

- The following abbreviations stand for:
- Las abreviaciones siguientes significan:
- Les abreviations suivantes signifient:
- Die folgenden Abkürzungen bedeuten:

E	U.K.	Reino Unido	Royaume-Uni	Großbritannien	E
G	Germany	Alemania	Allemagne	Deutschland	G
F	France	Francia	France	Frankreich	F
ED	Europe	Europa	Europe	Europa	ED
U	Australia	Australia	Australie	Australien	U
SA	South Africa	África del Sur	Afrique du sud	Südafrika	SA
D	Except above countries	Todos los otros países	Tous les autres pays	Mit Ausnahme der obgen Länder	D

- The specifications may vary with destinations.
- Las especificaciones pueden variar según el lugar de destino.
- Les caractéristiques peuvent varier selon les pays de distribution.
- Die technischen Daten können je nach Bestimmungsland unterschiedlich sein.

Courtesy of

[www.hondafour.com](http://www.hondafour.com)



Honda4Fun

[www.honda4fun.com](http://www.honda4fun.com)

- ALL INFORMATION, ILLUSTRATIONS, DIRECTIONS AND SPECIFICATIONS INCLUDED IN THIS PUBLICATION ARE BASED ON THE LATEST PRODUCT INFORMATION AVAILABLE AT THE TIME OF APPROVAL FOR PRINTING. HONDA MOTOR CO., LTD. RESERVES THE RIGHT TO MAKE CHANGES AT ANY TIME WITHOUT NOTICE AND WITHOUT INCURRING ANY OBLIGATION WHATEVER.

NO PART OF THIS PUBLICATION MAY BE REPRODUCED WITHOUT WRITTEN PERMISSION.

- TODAS LAS INFORMACIONES, ILUSTRACIONES, DIRECCIONES, Y ESPECIFICACIONES CONTENIDAS EN ESTA PUBLICACION SE BASAN EN LAS ULTIMAS INFORMACIONES DE LOS PRODUCTOS DE HONDA DISPONIBLES EN EL MOMENTO DE APROBACION DE PUBLICACION. LA HONDA MOTOR CO., LTDA. SE RESERVA EL DERECHO DE CAMBIAR EN CUALQUIER MOMENTO SIN NOTICIAS PREVIAS Y SIN INCURRIR NINGUNA OBLIGACION A NUESTRA PARTE.

NINGUNA PARTE DE ESTA PUBLICACION NO PODRA REPRODUCIRSE SIN AUTORIZACION ESCRITA.

- TOUS LES RENSEIGNEMENTS, ILLUSTRATIONS, INSTRUCTIONS ET SPECIFICATIONS QUE PRESENTENT CETTE PUBLICATION SONT ELABORES A PARTIR DES RENSEIGNEMENTS DES MODELES LES PLUS RECENTS DISPONIBLES AU MOMENT DE L'APROBATION D'IMPRESSION. HONDA MOTOR CO. LTD. SE RESERVE LE DROIT D'APPORTER DES MODIFICATIONS A TOUT MOMENT SANS PREAVIS ET SANS ENGAGEMENT PARTICULIER DE SA PART.

AUCUN PASSAGE DE CETTE PUBLICATION NE PEUT ETRE REPRODUIT SANS L'ASSENTI-MENT FOURNI PAR ECRIT.

- ALLE ANGABEN, ABBILDUNGEN, ANLEITUNGEN UND TECHNISCHE DATEN IN DIESER DRUCKSCHRIFT GRUNDEN SICH AUF DER NEUESTEN PRODUKT-INFORMATION, DIE ZUR ZEIT DER DRUCKGENEHMIGUNG ERHÄLTICH WAR. FIRMA HONDA MOTOR CO., LTD. BEHALT SICH DAS RECHT VOR, JEDERZEIT OHNE VORANKUNDIGUNG ANDERUNGEN VORZUNEHMEN, OHNE DABEI IRGENDWELCHE VERPFLICHTUNGEN EINZUGEHEN. KEIN TEIL DIESER DRUCKSCHRIFT DARF OHNE SCHRIFTLICHE GENEHMIGUNG ABGEDRUCKT WERDEN.

## PREFACE

This booklet is your guide to the basic operation and maintenance of your new motorcycle.

Please take the time to read the Owner's Manual carefully. As with any fine machine, proper care and maintenance are essential for trouble-free operation and optimum performance.

Your authorized Honda dealer will be glad to provide further information or assistance and is equipped to handle your future service needs.

Thank you for selecting a Honda. We wish you many miles of continued riding pleasure in the years ahead.

## INTRODUCCION

Este manual le servirá para su guía al efectuar la operación y mantenimiento básico de su nueva motocicleta.

Sírvase tomar suficiente tiempo para leer este Manual de Explicaciones con cuidado. Como con todas las máquinas de mecanismo preciso, la atención adecuada y mantenimiento son esenciales para obtener una marcha segura y rendimiento óptimo.

Su Distribuidor HONDA tendrá sumo gusto en suministrarle completa información y asistencia. El está en condiciones de prestarle un pronto y satisfactorio servicio.

Le agradecemos mucho por su selección de HONDA y le aseguramos, al mismo tiempo, que esta motocicleta le ofrecerá muchos años de transporte agradable y confiable.

## INTRODUCTION

Le présent manuel vous servira de guide pour la conduite et l'entretien fondamental de votre nouvelle motocyclette.

Veuillez prendre le temps suffisant pour lire ce manuel avec soin. Comme avec toutes les machines de haute précision, l'attention et le soin adéquats que vous apporterez à votre moto vous assureront une conduite libre et un rendement optimum.

Votre concessionnaire HONDA vous offrira avec plaisir les informations et l'assistance éventuelle: il est équipé pour répondre à tous les services demandés.

Nous vous remercions pour votre choix d'une HONDA, et nous vous assurons que la moto de votre nouvelle acquisition vous offrira des années de transport sûr et agréable.

Prier de se référer aux étiquettes gommées de traduction française des directions poinçonnées ou indiquées en anglais pour la conduite, qui sont collées sur la moto.

## EINLEITUNG

Diese Broschüre soll Sie über die grundsätzliche Bedienung und Instandhaltung Ihres neuen Motorrads informieren. Nehmen Sie sich bitte die Zeit, das Fahrer-Handbuch sorgfältig durchzulesen. Wie für jede gute Maschine sind auch für dieses Motorrad die richtige Pflege und Wartung für einen störungsfreien Betrieb und optimale Leistung unerlässlich.

Ihr Honda-Fachhändler würde sich freuen, Ihnen weitere Ratschläge und Hilfe zu geben, außerdem ist er gut ausgerüstet, um später anfallende Wartungsarbeiten einwandfrei ausführen zu können.

Wir danken Ihnen dafür, daß Sie sich für ein Honda-Motorrad entschieden haben. Wir wünschen Ihnen in den kommenden Jahren viele Kilometer reinen Fahrvergnügens.

## CONTENTS

MOTORCYCLE SAFETY.....	8	Carburetor adjustment.....	120
SAFE RIDING RULES.....	8	Clutch adjustment.....	122
PROTECTIVE APPAREL.....	12	Drive chain.....	126
MODIFICATIONS.....	12	Front and rear brakes.....	130
LOADING AND ACCESSORIES.....	14	Front and rear suspension inspection.....	138
TIRES: TUBELESS.....	26	Side stand.....	138
SUSPENSION.....	38	Front wheel removal.....	140
EQUIPMENT AND CONTROLS.....	44	Rear wheel removal.....	144
FUEL AND OIL.....	78	Battery care.....	148
PRE-RIDE INSPECTION.....	86	Fuse replacement.....	156
STARTING THE ENGINE.....	90	Stoplight switch adjustment.....	160
BREAK-IN PROCEDURE.....	94	Headlight bulb replacement.....	162
RIDING THE MOTORCYCLE.....	96	Storage tank drain.....	164
MAINTENANCE.....	98	Tool kit.....	166
Engine oil.....	98	MAINTENANCE SCHEDULE.....	169
Spark plug.....	106	SPECIFICATIONS.....	170
Valve clearance.....	110	WIRING DIAGRAM.....	171
Cam chain adjustment.....	114		
Air cleaner.....	116		
Throttle operation.....	118		

## INDICE

SEGURIDAD CON LA MOTOCICLETA...	8	Filtro de aire.....	116
REGLAS DE SEGURIDAD EN		Operación del acelerador.....	118
LA CONDUCCION.....	8	Ajuste del carburador.....	120
APARATO DE PROTECCION.....	12	Ajuste del embrague.....	122
MODIFICACIONES.....	12	Cadena de transmisión.....	126
CARGA Y ACCESORIOS.....	14	Frenos delantero y trasero.....	130
NEUMATICOS: SIN CAMARA.....	26	Inspección de las suspensiones	
SUSPENSION.....	38	delantera y trasera.....	138
EQUIPOS Y CONTROLES.....	45	Soporte lateral.....	138
COMBUSTIBLE Y ACEITE.....	78	Desmontaje de la rueda delantera.....	140
INSPECCION ANTES DE LA		Desmontaje de la rueda trasera.....	144
PUESTA EN MARCHA.....	86	Mantenimiento de la batería.....	148
ARRANQUE DEL MOTOR.....	90	Reemplazo de los fusibles.....	156
RODAJE.....	94	Ajuste del interruptor de la luz	
CONDUCCION.....	96	de freno.....	160
MANTENIMIENTO.....	98	Reemplazo de la bombilla del faro.....	162
Aceite para motor.....	98	Purga del depósito.....	164
Bujía.....	106	Juego de herramientas.....	166
Luz de válvulas.....	110	PROGRAMA DE MANTENIMIENTO.....	169
Ajuste de la cadena de levas.....	114	ESPECIFICACIONES.....	170
		DIAGRAMA DE ALAMBRADO.....	171

## TABLE DES MATIERES

SECURITE MOTOCYCLISTE.....	9	Fonctionnement de	
REGLES DE SECURITE.....	9	la poignée des gaz.....	119
HABILLEMENT PROTECTEUR.....	13	Réglage du carburateur.....	121
MODIFICATIONS.....	13	Réglage de l'embrayage.....	123
CHARGEMENT ET ACCESSOIRES.....	15	Chaîne de transmission.....	127
PNEUS: SANS CHAMBRE A AIR.....	27	Freins avant et arrière.....	131
SUSPENSION.....	39	Inspection des suspensions	
EQUIPMENT ET COMMANDES.....	45	avant et arrière.....	139
ESSENCE ET HUILE.....	79	Béquille latérale.....	139
INSPECTION AVANT CONDUITE.....	87	Dépose de la roue avant.....	141
DEMARRAGE DU MOTEUR.....	91	Dépose de la roue arrière.....	145
RODAGE.....	95	Entretien de la batterie.....	149
CONDUITE.....	97	Remplacement des fusibles.....	157
ENTRETIEN.....	99	Réglage du commutateur	
Huile moteur.....	99	du feu stop.....	161
Bougie d'allumage.....	107	Remplacement de l'ampoule du	
Jeu aux soupapes.....	111	phare.....	163
Réglage de la chaîne de distribution.....	115	Tuyau de vidange.....	165
Filtre à air.....	117	Trousse à outils.....	167
		PROGRAMME D'ENTRETIEN.....	169
		CARACTERISTIQUES.....	170
		SCHEMA ELECTRIQUE.....	171

## INHALTSVERZEICHNIS

SICHERHEIT BEIM		Luftfilter.....	117
MOTORRADFAHREN.....	9	Bedienung des Gasdrehgriffes.....	119
REGELN FÜR SICHERES FAHREN.....	9	Einstellung des Vergasers.....	121
SCHUTZBEKLEIDUNG.....	13	Einstellung der Kupplung.....	123
FAHRZEUGVERÄNDERUNGEN.....	13	Antriebskette.....	127
LADEN UND ZUBEHÖR.....	15	Vorder- und Hinterradbremse.....	131
REIFEN: SCHLAUCHLOS.....	27	Überprüfung der vorderen	
AUFHÄNGUNG.....	39	und hinteren Federung.....	139
AUSSTATTUNG UND BEDIENUNGS-		Seitenständer.....	139
ELEMENTE.....	45	Ausbau des Vorderrades.....	141
BENZIN UND ÖL.....	79	Ausbau des Hinterrades.....	145
ÜBERPRÜFUNG VOR DEM FAHREN.....	87	Pflege der Batterie.....	149
ANLASSEN DES MOTORS.....	91	Auswechseln der Sicherung.....	157
EINFAHREN.....	95	Einstellung des Bremslichtschalters.....	161
FAHREN DES MOTORRADES.....	97	Auswechseln der Scheinwerfer-	
WARTUNG.....	99	Glühlampe.....	163
Motoröl.....	99	Sammeltankablass.....	165
Zündkerze.....	107	Werkzeugsatz.....	167
Ventilspiel.....	111	WARTUNGSTABELLE.....	169
Einstellung der Steuerkette.....	115	TECHNISCHE DATEN.....	170
		SCHALTBILD.....	171

## MOTORCYCLE SAFETY

**WARNING:** Motorcycle riding requires special efforts on your part to ensure your safety. Know these requirements before you ride.

### SAFE RIDING RULES

1. Always make a pre-ride inspection (page 86) before you start the engine. You may prevent an accident or equipment damage.
2. Many accidents involve inexperienced riders. Most countries require a special motorcycle riding test or license. Make sure you are qualified before you ride. NEVER lend you motorcycle to an inexperienced rider.
3. Many car/motorcycle accidents happen because the car driver does not "see" the motorcyclist.

## SEGURIDAD CON LA MOTOCICLETA

**ATENCION:** El subir en motocicleta requiere especiales esfuerzos para asegurar su seguridad personal. Conozca tales requisitos antes de subir en la motocicleta.

### REGLAS DE SEGURIDAD EN LA CONDUCCION

1. Realizar siempre una inspección previa (página 86) antes de arrancar el motor. De este modo podrá prevenir accidentes y daños en el equipo.
2. Muchos accidentes están relacionados con motoristas que no tienen experiencia. La mayor parte de los países requieren un examen especial de conducción en motocicleta o una licencia. Asegúrese de que usted está cualificado antes de subir en la motocicleta. NO PRESTE jamás su motocicleta a un motorista sin experiencia.
3. Muchos de los accidentes de automóviles/motocicletas ocurren porque el conductor del automóvil no "ve" al motorista. Cerciórese de hacerse visible para evitar accidentes en los que usted no tendría la culpa:

## SECURITE MOTORCYCLISTE

**ATTENTION:** Conduire une motocyclette demande des efforts et une attention spéciale de votre part pour assurer votre propre sécurité. Il importe de connaître ces exigences avant d'enfourcher la machine.

### REGLES DE SECURITE

1. Avant de mettre le moteur en marche, procédez à une inspection avant conduite (page 87) qui pourra vous éviter un accident ou des dégats à la moto.
2. La plupart des accidents arrivent à des conducteurs inexpérimentés. Bon nombre des pays exigent un essai de conduite ou un permis spécial pour moto. Avant de conduire une machine, d'acquérir les qualifications nécessaires et il NE faut JAMAIS confier la motocyclette à un conducteur novice.
3. Nombreux sont les accidents entre automobilistes et motocyclettes se produisent du fait que le chauffeur du véhicule automobile ne "voit" pas le motocycliste. Dès lors, veillez à vous rendre "visible", car ceci peut suffire à vous éviter un accident:

## SICHERHEIT BEIM MOTORRADFAHREN

**WARNUNG:** Motorradfahren erfordert besondere Aufmerksamkeit von Ihnen, damit Ihre Sicherheit gewährleistet ist. Vor Antritt der Fahrt sollten Sie folgende Punkte berücksichtigen.

### REGELN FÜR SICHERES FAHREN

1. Vor Antritt der Fahrt ist das Fahrzeug gemäß der Anweisung auf (Seite 87) zu überprüfen. Hierdurch können mögliche Störungen im Fahrbetrieb vermieden werden.
2. Unerfahrene Fahrer sind im Straßenverkehr stärker gefährdet. Zu Ihrer eigenen und anderer Sicherheit bitten wir Sie, Ihr fahrerisches Können immer der jeweiligen Verkehrssituation anzupassen. Insbesondere als Motorradfahrer sollte Ihr Verhalten im Straßenverkehr gegenüber anderen Verkehrsteilnehmern stets höflich und vorbildlich sein.
3. Viele Automobil/Motorradunfälle sind darauf zurückzuführen, daß der Motorradfahrer nicht rechtzeitig erkannt wird.



Make yourself conspicuous to help avoid the accident that is not your fault:

- Wear bright or reflective clothing.
  - Don't drive in another motorist's "blind spot".
4. Obey all national, and local laws and regulations.
    - Excessive speed is a factor in many accidents. Obey the speed limits, and NEVER travel faster than conditions warrant.
    - Signal before you make a turn or lane change. Your size and maneuverability can surprise other motorists.
  5. Don't let other motorists surprise you. Use extra caution at intersections, parking entrances and exits, and driveways.
  6. Keep both hands on the handlebars and both feet on the footrest while riding. A passenger should hold on to the motorcycle or the rider with both hands, and keep both feet on the passenger footrests.

---

• Póngase siempre ropas que reflejen la luz.

• No conduzca en lugares "ciegos" para otros motoristas.

4. Obedezca todas las leyes y normas nacionales, del estado y locales.
  - La velocidad excesiva es un factor común en muchos accidentes. Obedezca los límites de velocidad y no vaya NUNCA más rápido de lo que las condiciones garanticen.
  - Señalice antes de girar o cambiar de carril. Su tamaño y forma de maniobrar pueden sorprender a otros motoristas.
5. No deje que otros motoristas le sorprendan. Tenga especial precaución en intersecciones, en entradas y salidas de estacionamientos, y en carreteras.
6. Mantenga ambas manos en el manillar y ambos pies en los pedales cuando esté conduciendo. Los pasajeros deberán asirse a la motocicleta o al conductor con ambas manos, y poner los pies en los pedales para pasajero.

• Portez un habillement clair ou réfléchissant la lumière.

• Ne conduisez jamais dans des lieux où vous risqueriez de surprendre un autre conducteur du fait qu'il ne dispose pas d'une bonne visibilité.

4. Observez toutes les signalisations et règles de conduite relatives à la circulation routière.

• L'excès de vitesse est la cause de nombreux accidents. Respectez les limitations de vitesse et NE vous déplacez JAMAIS à une vitesse supérieure aux besoins du moment.

• Indiquez à l'avance votre intention de prendre un virage ou de changer de voie, car les autres conducteurs risquent d'être surpris par vos déplacements soudains.

5. Ne vous laissez pas surprendre par les mouvements des autres véhicules. Redoublez d'attention aux carrefours, à l'entrée ou à la sortie d'une aire de stationnement ou encore sur les voies à circulation rapide.

6. Maintenez toujours les deux mains sur le guidon et les deux pieds sur les repose-pieds pendant la conduite. Tout passager arrière devra se tenir fermement à la machine ou au conducteur et maintenir les deux pieds à plat sur les repose-pieds.

---

• Tragen Sie helle oder reflektierende Kleidung.

• Fahren Sie nicht im toten Winkel anderer Verkehrsteilnehmer.

4. Befolgen Sie die geltende Straßenverkehrsordnung (StVO).

• Überhöhte Geschwindigkeit ist der Hauptgrund für viele Unfälle. Beachten Sie die Geschwindigkeitsbegrenzungen und fahren Sie nie schneller, als es die Gegenbenheiten erlauben.

• Zeigen Sie rechtzeitig an, wenn Sie abbiegen oder die Spur wechseln wollen. Ihre Wendigkeit kann andere Verkehrsteilnehmer überraschen.

5. Versuchen Sie möglichst immer defensiv zu fahren und beobachten Sie stets die Fahrweise anderer Verkehrsteilnehmer. Nach dem Motto "Vertrauen ist gut, Kontrolle ist besser", Besondere Vorsicht ist geboten an Abzweigungen, an Ein- und Ausfahrten und auf Autobahnen.

6. Fassen Sie den Lenker mit beiden Händen und behalten Sie während der Fahrt beide Füße auf den Fußrasten. Der Beifahrer sollte sich mit beiden Händen am Fahrer oder Haltegriff festhalten und beide Füße immer auf den Fußrasten lassen.



## PROTECTIVE APPAREL

1. Most motorcycle accident fatalities are due to head injuries: **ALWAYS** wear a helmet. You should also wear a face shield or goggles as well as boots, gloves, and protective clothing. A passenger needs the same protection.
2. The exhaust system becomes very hot during operation, and it remains hot after operation. Never touch any part of the hot exhaust system. Wear clothing that fully covers your legs.
3. Do not wear loose clothing which could catch on the control levers, footrests, drive chain or wheels.

## MODIFICATIONS

**WARNING:** Modification of the motorcycle, or removal of original equipment may render the vehicle unsafe or illegal. Obey all national and local equipment regulations.

## APARATO DE PROTECCION

1. La mayoría de accidentes de motocicletas con resultados fatales se deben a heridas en la cabeza: póngase siempre el casco. Se tiene también que poner un protector para la cara o gafas protectoras, así como botas guantes y ropa de protección. Los pasajeros necesitan la misma protección.
2. El sistema de escape de gases se calienta mucho durante el funcionamiento, y permanece caliente después de la operación. No tocar jamás ninguna parte del sistema de escape. Póngase ropas que cubran completamente las piernas.
3. No se ponga ropas sueltas que se puedan enganchar en las palancas de control, mandos de los pies, cadenas de transmisión o en las ruedas.

## MODIFICACIONES

**ATENCION:** La modificación de la motocicleta o la extracción de piezas del equipo de origen puede hacer ilegal o reducir la seguridad del vehículo. Obedezca todas las normas sobre los equipos que impone la nación el estado o la localidad.

## HABILLEMENT PROTECTEUR

1. Bon nombre d'accidents de moto provoquent des blessures à la tête et c'est pourquoi le port du casque est **INDISPENSABLE**. En outre, portez une visière ou des lunettes, de même que des bottes, des gants et des vêtements assurant une protection adéquate. Tout passager du siège arrière doit être revêtu d'un équipement analogue.
2. Le circuit d'échappement devient très chaud en roulant et il le reste après utilisation de la moto. C'est pourquoi, il est recommandé d'éviter de le toucher et de porter un pantalon couvrant parfaitement les jambes.
3. Ne portez jamais de vêtements lâches, qui risquent d'accrocher les commandes, les repose-pieds, la chaîne de transmission ou les roues.

## MODIFICATIONS

**ATTENTION:** Il se peut que des modifications apportées à la machine ou la dépose d'équipements qui s'y trouvaient rendent dangereuse ou illégale l'utilisation de celle-ci. Conformez-vous à tous les règlements nationaux, provinciaux ou locaux en matière d'équipements de la motocyclette.

## SCHUTZBEKLEIDUNG

1. Die meisten tödlichen Motorradunfälle werden durch Kopfverletzungen verursacht. Daher **STETS** einen Schutzhelm tragen. Darüber hinaus empfiehlt es sich, einen Gesichtsschutz oder Brille sowie Stiefel, Handschuhe und andere schützende Kleidungsstücke zu tragen. Dies gilt ebenfalls für den Beifahrer.
2. Während des Fahrens wird die Auspuffanlage sehr heiß und kühlt nach beendeter Fahrt langsam ab. Berühren Sie nie einen Teil der Auspuffanlage. Tragen Sie Kleidung, die Ihre Beine völlig bedeckt.
3. Keine losen Kleidungsstücke tragen, die sich in den Handgriffen, den Fußstützen, der Antriebskette oder den Rädern verfangen könnten.

## FAHRZEUGVERÄNDERUNGEN

**WARNUNG:** Technische Veränderungen der Serienausstattung am Motorrad sind nur im Rahmen der gesetzlichen Bestimmungen der Straßenverkehrszulassungsordnung (StVZO) erlaubt.



## LOADING AND ACCESSORIES

**WARNING:** To prevent an accident, use extreme care when adding and riding with accessories and luggage. The addition of accessories and luggage can reduce a motorcycle's stability, performance and safe operating speed. Remember these performances may be reduced by installation of non-Honda accessories, improper loading, poor road or weather conditions, etc.

These general guidelines may help you decide whether or how to equip your motorcycle, and how to load it safely.

## CARGA Y ACCESORIOS

**ATENCIÓN:** Para evitar accidentes, tenga extremos cuidados cuando conduzca con accesorios añadidos o con carga. La adición de accesorios y de carga puede reducir la estabilidad, rendimiento y velocidad de operación segura de la motocicleta. Y recuerde, estas funciones pueden reducirse con la instalación de accesorios que no sean Honda, con carga inadecuada, neumáticos gastados y condición general de la motocicleta, mala carretera o malas condiciones atmosféricas, etc.

Estas guías generales pueden ayudarle en la decisión de cómo equipar su motocicleta, y cómo cargarla con seguridad.

## CHARGEMENT ET ACCESSOIRES

**ATTENTION:** Des accidents sont souvent causés par le chargement de bagages et la pose supplémentaire d'accessoires sur la machine. Faites preuve d'une grande prudence dans ces cas, parce que la stabilité, les performances et la sécurité à grande vitesse se dégradent. Rappelez-vous aussi que les performances diminuent du fait de la pose supplémentaire d'accessoires qui ne sont pas préconisés par Honda, par un chargement inapproprié de bagages, par l'emploi de pneus non convenablement gonflés, par l'état général de la machine, les conditions routières et climatiques, etc.

Les principes généraux suivants pourront vous aider à décider s'il y a lieu ou non d'installer des accessoires et comment le faire, le cas échéant. Il vous sera également indiqué des conseils de chargement des bagages afin de supprimer le danger.

## LADEN UND ZUBEHÖR

**WARNUNG:** Die Montage von Zubehör, insbesondere Verkleidungen und das Fahren mit Gepäck können die Leistung, Fahrstabilität und somit die Fahricherheit negativ beeinflussen. Vernünftigerweise sollte man bei voll beladener Maschine unter der 130 km/h Grenze bleiben. Beim Fahren mit seitlich angebrachten Päcktaschen sollten diese selbstverständlich immer gleich schwer beladen sein. Bitte prüfen Sie vor Antritt der Fahrt auch den Reifenzustand sowie Luftdruck und die Federbeineinstellung, bzw. Vorspannung.

Diese allgemeinen Richtlinien können Ihnen bei der Entscheidung behilflich sein, ob oder wie Sie Ihr Motorrad ausrüsten bzw. wie Sie es sicher laden sollen.



## Loading

The combined weight of the curb weight, rider, passenger, luggage and additional accessories must not exceed 445 kg (981 lbs), Zul Ges Gewicht. Luggage weight alone should not exceed 27 kg (60 lbs).

1. Keep luggage and accessory weight low and close to the center of the motorcycle. Load weight equally on both sides to minimize imbalance. As weight is located farther from the motorcycle's center of gravity, handling is proportionally affected.
2. Adjust tire pressure (TIRES, page 26) and rear shock absorber springs (SUSPENSION, page 38) to suit load weight and riding conditions.

## Carga

El peso combinado peso en posición parada, del conductor, del pasajero, de la carga y de los accesorios adicionales no tiene que exceder de 445 kg (981 lbs), Zul Ges Gewicht. El peso de la carga por sí sola no deberá exceder de 27 kg (60 lbs).

1. Mantener el peso de la carga y de los accesorios bajo y cerca del centro de la motocicleta. El peso de carga por igual en ambos lados para reducir desequilibrios. A medida que el peso se coloca apartado del centro de gravedad de la motocicleta, la conducción queda proporcionalmente afectada.
2. Ajustar la presión de los neumáticos (NEUMATICOS, página 26) y los resortes del amortiguador trasero (SUSPENSION, página 38) de acuerdo con la carga y condiciones de conducción.

## Chargement

La capacité de charge de la machine, poids en charge, c'est-à-dire le poids total du conducteur, les poids du passager, du chargement et des accessoires supplémentaires ne doivent pas dépasser 445 kg (981 lb), Poids Total en Charge de la machine. A lui seul, le poids du chargement ne doit pas dépasser 27 kg (60 livres).

1. Disposez le poids de la charge et des accessoires aussi bas et aussi près du centre de la machine que possible. Répartissez le poids de façon égale des deux côtés pour éviter tout déséquilibre. La difficulté de manoeuvrer la moto est directement proportionnelle à l'éloignement de la charge par rapport au centre de gravité de la machine.
2. Ajustez la pression des pneus (voir PNEUS, page 27) la résistance des ressorts d'amortisseurs (voir SUSPENSION, page 39), en fonction du poids du chargement et des conditions de roulage.

## Laden

Das Gesamtgewicht von Fahrzeug Fahrfertiges Gewicht, Fahrer, Beifahrer, Gepäck und Zubehör darf das zulässige Fahrzeug-Gesamtgewicht nicht überschreiten.

1. Achten Sie darauf, daß das Gewicht des Gepäcks gering ist und möglichst in der Nähe des Schwerpunktes des Motorrads mitgeführt wird. Falls das Gepäck vom Schwerpunkt des Motorrads weit entfernt ist, werden die Fahreigenschaften verschlechtert.
2. Stellen Sie den Reifendruck (REIFEN, Seite 27), den hinteren Stoßdämpfer- und den Vorderradgabel-Luftdruck (AUFHÄNGUNG, Seite gemäß 39) dem zugelassenen Gewicht und den Fahrbedingungen ein.

3. Luggage racks are for light weight items. Do not carry more than 9 kg (20 lbs) of luggage on a rack behind the seat. Bulky items too far behind the rider can cause wind turbulence that impairs handling.
4. All cargo and accessories must be secure for stable handling. Re-check cargo security and accessory mounts frequently.
5. Do not attach large, heavy items to the handlebars, front forks, or fender. Unstable handling or slow steering response may result.

- 
3. Los portaequipajes son para objetos de peso ligero. No lleve más de 9 kg (20 lbs) de carga en un portaequipajes de detrás del asiento. Los objetos abultados demasiado apartados detrás del conductor pueden causar turbulencia del viento afectando inversamente la conducción.
  4. Toda la carga y accesorios deberán fijarse con seguridad para una conducción estable. Compruebe de nuevo la seguridad de la carga y la instalación de los accesorios con frecuencia.
  5. No ponga objetos grandes y pesados en el manillar, en las horquillas frontales ni en el guardabarro. Esto podría resultar en conducción inestable o respuesta lenta de la dirección.

3. Les porte-bagages à l'arrière du siège sont prévus pour des charges ne dépassant pas 9 kg. Des bagages encombrants, éloignés du siège du conducteur, risquent de provoquer des tourbillons de vent et de gêner la conduite.
4. Pour que la conduite reste sûre, il importé que les bagages et les accessoires soient solidement arrimés. Vérifiez fréquemment le montage des accessoires et l'installation des objets chargés sur la machine.
5. N'attachez pas d'objets lourds et encombrants sur le guidon, la fourche avant ou le garde-boue, car ils gêneraient la conduite et réduiraient la stabilité.

- 
3. Gepäckträger sind für leichte Gegenstände vorgesehen. Auf einem Gepäckträger hinter der Sitzbank nicht mehr als 9 kg Gepäck befördern. Durch sperrige Gegenstände, die sich zu weit hinter dem Fahrer befinden, kann Luftdurchwirbelung verursacht werden, die das Lenken beeinträchtigt.
  4. Gepäck und Zubehör müssen ausreichend gesichert werden, damit ein stabiles Fahrverhalten erreicht wird. Überprüfen Sie vor Antritt jeder Fahrt die Befestigung des Gepäcks und des Zubehörs.
  5. Bringen Sie keine Gegenstände am Lenksystem (Lenker, Gabelholm etc.) an. Instabiles Fahrverhalten oder verzögertes Ansprechen der Lenkung könnte sonst die Folge sein.

6. Do not exceed maximum capacity load of Honda accessories.

Fairing pockets: 2 kg (5 lbs) each side

7. Honda fairing is designed for CB750F and CB900F only. Do not install it on any other motorcycle.  
8. Do not store articles between fairing and motorcycle. They may interfere with steering causing loss of control.

---

6. No exceda la capacidad máxima de carga de los accesorios Honda.

Bolsas: 2 kg (5 lbs.) en cada lado

7. El carenado Honda está diseñado sólo para la CB750F y CB900F. No lo instale en ninguna otra motocicleta.  
8. No poner artículos entre las bolsas y la motocicleta. Podrían interferir la dirección causando la pérdida del control.

6. Ne dépassez jamais la capacité de charge maximale des accessoires Honda, à savoir:

Poches de carénage: 2 kg (5 lbs) de chaque côté

7. Le carénage Honda n'est destiné qu'à la CB750F et CB900F. Ne pas l'installer sur une autre machine  
8. Ne placez pas d'objets entre le carénage et la machine, car ils gêneraient la conduite et feraient perdre l'équilibre.

---

6. Die maximale Tragfähigkeit von Honda-Zubehörteilen nicht überschreiten.

Verkleidungstaschen: 2 kg/pro Seite

7. Die Honda-Verkleidung ist nur für die CB750F und CB900F ausgelegt. Nicht an einem anderen Motorrad anbringen.  
8. Keine Gegenstände zwischen Verkleidung und Motorrad verstauen, weil sie das Lenken behindern und dadurch die Herrschaft über das Motorrad verloren gehen kann.

Courtesy of



Honda4Fun

[www.honda4fun.com](http://www.honda4fun.com)

[www.honda4fun.com](http://www.honda4fun.com)

## Accessories

Genuine Honda accessories have been specifically designed for and tested on this motorcycle. Because the factory cannot test all other accessories, you are personally responsible for proper selection, installation, and use of non-Honda accessories. Always follow the guidelines under Loading above, and these:

1. Carefully inspect the accessory to make sure it does not obscure any lights, reduce ground clearance and banking angle, or limit suspension travel, steering travel or control operation.
2. Large fork-mounted fairings or large handlebar-mounted windshields, or poorly designed or improperly mounted fairings or windshields can produce aerodynamic forces that cause unstable handling. Do not install fairings that decrease cooling air flow to the engine.

## Accesorios

Los accesorios originales de Honda han sido especialmente diseñados y probados para esta motocicleta. Puesto que la fábrica no puede probar todos los demás accesorios, usted es personalmente responsable de la selección, instalación y utilización adecuada de los accesorios que no sean Honda. Siga siempre las guías mencionadas anteriormente sobre la Carga, y las siguientes:

1. Inspeccionar minuciosamente el accesorio para cerciorarse de que no tapa ninguna luz, no reduce el espacio libre al suelo ni el ángulo de inclinación, la carrera límite de la suspensión, carrera de la dirección ni la operación de control.
2. Bolsas grandes instaladas en las horquillas o pantallas contra el viento, así como bolsas de mal diseño o inadecuadamente instaladas pueden producir fuerzas aerodinámicas que causan conducción inestable. No instale bolsas que reduzcan la corriente de aire de enfriamiento del motor.

## Accessoires

Les accessoires Honda d'origine ont été spécialement étudiés et essayés pour cette motocyclette. Comme il nous est impossible de procéder à des essais pour tous les accessoires disponibles sur le marché, vous êtes personnellement responsable de leur choix éventuel, de leur installation et de leur emploi. Respectez toujours les principes généraux énoncés sous "Chargement", ainsi que les suivants:

1. Inspectez convenablement l'accessoire envisagé et assurez-vous qu'il ne cache pas les lampes, qu'il ne réduit pas la garde au sol ou l'angle de virage et qu'il ne limite pas la course de la suspension, celle de la direction ou l'accès aux commandes.
2. Des carénages ou des pare-brise de grandes dimensions montés sur fourche avant, de même que des carénages mal conçus ou mal montés peuvent produire des phénomènes aérodynamiques, provoquant l'instabilité de la machine. N'installez pas non plus de carénages qui pourraient réduire le passage de l'air de refroidissement du moteur.

## Zubehör

Original HONDA-Zubehör wurde speziell entworfen und an diesem Motorrad getestet. Da HONDA nicht das Zubehörangebot aller Zubehör-Hersteller überprüfen kann, sind Sie persönlich verantwortlich für Ihre Wahl, Anbringung und den Gebrauch von Zubehör, das von HONDA nicht ausdrücklich empfohlen wird. Befolgen Sie stets die oben genannten Richtlinien für das Beladen und die folgenden Punkte:

1. Prüfen Sie Zubehör sorgfältig, ob es nicht Lampen verdeckt, die Bodfreiheit verringert oder den Schräglagewinkel, den Federweg, den Lenkeinschlag oder die Bedienung der Kontroll-Instrumente begrenzt.
2. Große Verkleidungen oder Frontscheiben, die am Lenksystem (Lenker, Gabelhorle etc.) befestigt sind, oder deren Bauart ungünstig ist, sowie schlecht montierte Verkleidungen, können aerodynamische Kräfte verursachen, die instabiles Fahrverhalten zur Folge haben. Installieren Sie keine Verkleidungen, die den Kühlluftstrom für den Motor beeinträchtigen.

3. Accessories which alter your riding position by moving hands or feet away from controls may increase reaction time in an emergency.
4. Do not add electrical equipment that will exceed the motorcycle's electrical system capacity. A blown fuse could cause a dangerous loss of lights or engine power at night or in traffic.

- 
3. Los accesorios que alteran su posición de conducción haciéndole mover las manos o los pies de los controles pueden incrementar en tiempo de reacción en un caso de emergencia.
  4. No añada equipos eléctricos que pudieran exceder la capacidad del sistema eléctrico de la motocicleta. Un fusible fundido puede causar una pérdida peligrosa de las luces o de potencia del motor por la noche o en el tráfico.

1. Des accessoires obligeant à modifier la position des mains et des pieds par rapport aux commandes risquent d'augmenter le temps de réaction en cas d'urgence.
4. L'installation d'équipements électriques supplémentaires peut amener à dépasser la capacité du circuit électrique. Un fusible sauté peut devenir cause d'une dangereuse perte d'éclairage ou de puissance du moteur, alors que l'on se trouve en pleine circulation.

- 
3. Wenn durch Zubehör die Sitzposition in der Weise beeinträchtigt wird, daß die Bedienelemente schlecht zu erreichen sind, wird die Reaktionszeit in einem Notfall verlängert.
  4. Montieren Sie keine elektrische Ausrüstung, welche die Leistungsfähigkeit der Lichtmaschine übersteigt. Eine durchgebrannte Sicherung kann die Gefahr des Verlustes des Lichts oder einen Motorstillstand zur Folge haben.



## TIRES: TUBELESS

This motorcycle is equipped with tubeless tires, valves, and wheel rims. Use only tire marked "TUBELESS" and tubeless valves on rims marked "TUBELESS TIRE APPLICABLE".

### Inspection:

Proper air pressure will provide maximum stability, riding comfort and tire life. Check the pressures frequently and adjust if necessary.

- NOTE:**
- Check tire pressure when the tires are "cold," before you ride.
  - Tubeless tires have some degree of selfsealing ability if they are punctuated, and leakage is often very slow. Inspect very closely for punctures, especially if the tire is not fully inflated.

Check the tires for cuts, imbedded nails or other sharp objects. Check the rims for dents or deformation. If there is any damage, see your authorized Honda dealer for repair, replacement, and balancing.

## NEUMATICOS: SIN CAMARA

Esta moto está equipada con neumáticos sin cámara, válvulas, y llantas de rueda. Use sólo los neumáticos marcados "TUBELESS" (sin cámara) y las válvulas para neumáticos sin cámara para llantas marcadas "TUBELESS TIRE APPLICABLE" (Aplicable a neumático sin cámara).

### Inspección:

La presión adecuada de aire proporciona la máxima estabilidad, confort de conducción y vida útil de los neumáticos. Revise frecuentemente la presión de neumáticos y ajústela, si necesario.

- NOTE:**
- Revise la presión del neumático cuando éste está todavía "frio" antes de comenzar la conducción.
  - Los neumáticos sin cámara tienen hasta cierto punto cierre automático si reciben un pinchazo, y las fugas de aire son aménudo muy reducidas, especialmente si los neumáticos no están completamente hinchados.

Revise los neumáticos para detectar algunos cortes, clavos embudidos u otros objetos afilados. Revise las llantas para detectar abolladuras o deformaciones. Si se observa algún daño, consulte a su concesionario HONDA respecto a las reparaciones, recambio, y puesta en equilibrio.

## PNEUS: SANS CHAMBRE A AIR

Cette moto est équipée avec les pneus sans chambre, les valves et les jantes. Ne se servir que les pneus marqués "TUBELESS" (sans chambre) et les valves pour pneus sans chambre sur les jantes marquées "TUBELESS TIRE APPLICABLE" (utilisable pour pneu sans chambre).

### Inspection:

Une pression d'air adéquate donne le maximum de stabilité, de confort de conduite et de longévité des pneus. Contrôler souvent la pression des pneus et la régler, au cas échéant.

- NOTE:**
- Contrôler la pression des pneus lorsqu'ils sont encore "froids" avant de commencer la conduite.
  - Dans une certaine mesure, les pneus sans chambre restent étanches, même s'ils sont crevés et le dégonflage s'effectue souvent petit à petit. Examinez attentivement la présence éventuelle de fuites, surtout si les pneus ne sont pas très gonflés.

Contrôler l'état des pneus pour déceler des coupes, des clous enfoncés ou des autres objets tranchants. Contrôler les jantes pour déceler quelques bosselures ou déformation. S'il y a quelques dommages, consulter votre concessionnaire HONDA pour lui demander le service de réparation, remplacement et équilibrage.

## REIFEN: SCHLAUCHLOS

Dieses Motorrad ist mit schlauchlosen Reifen, Ventilen und Radfelgen ausgestattet. Nur mit "SCHLAUCHLOS" bezeichnete Reifen und schlauchlose Ventile an Felgen verwenden, die mit "FÜR SCHLAUCHLOSE REIFEN GEEIGNET" gekennzeichnet sind.

### Überprüfung:

Durch richtigen Luftdruck sind maximale Stabilität, Fahrkomfort und lange Reifenlebensdauer gewährleistet. Den Reifendruck häufig überprüfen und erforderlichenfalls ausgleichen.

- ZUR BEACHTUNG:**
- Den Reifendruck vor dem Fahren bei "kalten" Reifen überprüfen.
  - Schlauchlose Reifen sind bis zu einem gewissen Grad selbstabdichtend, wenn sie durchstochen werden, und die Luft entweicht oft sehr langsam. Diese sehr genau auf Einstiche überprüfen, besonders wenn sie nicht ganz aufgepumpt sind.

Die Reifen auf Schnitte, eingedrückte Nägel oder andere spitze Gegenstände überprüfen. Die Felgen auf Hindrücke oder Verformung überprüfen. Falls irgendeine Beschädigung festzustellen ist, wenden Sie sich an einen autorisierten Honda-Fachhändler wegen Reparatur, Auswechseln und Auswuchten.

Dry weight	kg (lbs)	243 (536)
Curb weight (wet)	kg (lbs)	262 (578)
Vehicle capacity load	kg (lbs)	183 (403)
Zul Ges Gewicht	kg (lbs)	445 (981)

		Front	Rear
Tire size		3.25H19-4PR	4.00H18-4PR
Cold tire pressures kPa (kg/cm <sup>2</sup> , psi)	Driver only	225 (2.25, 32)	225 (2.25, 32)
	Driver and one passenger	225 (2.25, 32)	280 (2.80, 40)
Tire brand TUBELESS ONLY BRIDGESTONE DUNLOP		S703 F11	G504 K127

Peso en vacío	kg (lbs)	243 (536)
Peso en posición parada	kg (lbs)	262 (578)
Capacidad de carga del vehículo	kg (lbs)	183 (403)
Zul Ges Gewicht	kg (lbs)	445 (981)

		Delantero	Trasero
Tamaño de los neumáticos		3,25H19-4PR	4,00H18-4PR
Presiones de neumático frío kPa (kg/cm <sup>2</sup> )	Conductor sólo	225 (2,25)	225 (2,25)
	Conductor y acompañante	225 (2,25)	280 (2,80)
Marca del neumático SOLAMENTE NEUMATICO SIN CAMARA BRIDGESTONE DUNLOP		S703 F11	G504 K127

Poids à sec	kg (lbs)	243 (536)
Poids en charge (humide)	kg (lbs)	262 (578)
Capacité de charge de la machine	kg (lbs)	183 (403)
Poids total en charge de la machine	kg (lbs)	445 (981)

		Avant	Arrière
Dimension de pneu		3,25H19-4PR	4,00H18-4PR
Pression du pneu à froid en kPa (kg/cm <sup>2</sup> )	Conducteur seul	225 (2,25)	225 (2,25)
	Conducteur et un compagnon	225 (2,25)	280 (2,80)
Marque de pneu PNEU SANS CHAMBRE A AIR UNIQUEMENT BRIDGESTONE DUNLOP		S703 F11	G504 K127

Trockengewicht	kg (lbs)	243 (536)
Fahrfertiges Gewicht (aufgetankt)	kg (lbs)	262 (578)
Fahrzeugtragfähigkeit	kg (lbs)	183 (403)
Zul Ges Gewicht	kg (lbs)	445 (981)

		Vorn	Hinten
Reifengröße		3,25H19-4PR	4,00H18-4PR
Luftdruck bei kalten Reifen in kPa (kg/cm <sup>2</sup> )	Nur Fahrer	225 (2,25)	225 (2,25)
	Fahrer und ein Beifahrer	225 (2,25)	280 (2,80)
Reifenmarke NUR FÜR SCHLAUCHLOSE REIFEN BRIDGESTONE DUNLOP		S703 F11	G504 K127



**WARNING:**

- Improper tire inflation will cause abnormal tread wear and create a safety hazard. Underinflation may result in the tire slipping on, or coming off of the rim.
- Operation with excessively worn tires is hazardous and will adversely affect traction and handling.

Replace tires before tread depth at the center of the tire reaches the following limit:

Minimum tread depth	
Front:	1.5 mm (1/16 in)
Rear:	2.0 mm (3/32 in)

**ATENCION:**

- La inflación no correcta del neumático produce desgaste anormal a la banda de rodamiento y trae un riesgo a la seguridad de conducción. La inflación insuficiente puede ocasionar un patinaje del neumático o su desprendimiento de la llanta.
- La conducción con neumáticos excesivamente desgastados es peligrosa y afectará adversamente a la tracción y control de la moto.

Recambiar los neumáticos antes de que la profundidad de la franja central alcance el límite siguiente:

Profundidad mínima de la franja	
Delantero:	1.5 mm (1/16 pulgadas)
Trasero:	2.0 mm (3/32 pulgadas)

**ATTENTION:**

- L'inflation inadéquate des pneus entraîne des usures anormales des surfaces de roulement et produira des risques à la sécurité. L'inflation insuffisante peut entraîner des patinages des pneus ou leur délogement des jantes.
- La conduite avec les pneus trop usés est dangereux et affectera adversement la traction et la manie-ment.

Remplacez les pneus si la profondeur de leurs dessins au centre atteint la limite suivante:

Profondeur minimale du dessin du pneu	
Avant:	1,5 mm
Arrière:	2,0 mm

**WARNUNG:**

- Falscher Reifendruck führt zu anormaler Abnutzung der Lauffläche und gefährdet die Sicherheit. Durch zu niedrigen Reifendruck kann verursacht werden, daß der Reifen wandert oder sich von der Felge löst.
- Fahren mit zu stark abgefahrenen Reifen ist gefährlich und beeinträchtigt Traktion und Lenkung.

Die Reifen auswechseln, bevor die Profiltiefe in der Reifenmitte die folgenden Grenzwerte erreicht:

Minimale Profiltiefe	
Vorn:	1,5 mm
Hinten:	2,0 mm

#### Repair:

Puncture of tubeless tires may be fixed externally for emergency. See your authorized Honda Dealer for the correct method before you encounter actual failure on the road.

#### **WARNING:**

- Do not exceed 60 km/h (40 mph) for the first 24 hours after the repair carried out, otherwise repair failure, or tire deflation may result.
- It is important, after a repair has been carried out to the tires, to pay special attention when riding at high speed as the tire performance may deteriorate.
- If you wish to have temporary repair or you have any doubt regarding a repair, please consult HONDA dealers or your local tubeless tire specialist.

#### Reparación:

Los pinchazos en las ruedas sin cámaras pueden repararse externamente en caso de emergencia. Visite a su concesionario Honda autorizado respecto al método correcto antes de que se encuentre en avería en la carretera.

#### **ATENCIÓN:**

- No exceda de 60 km/h durante las primeras 24 horas siguientes a la reparación, ya que de otra manera pueden producirse fallos en la parte reparada o desinflarse los neumáticos.
- Es importante, después de haberse realizado la reparación de neumáticos, el poner una atención especial cuando se conduzca a altas velocidades ya que el rendimiento puede deteriorarse.
- Si usted desea hacer una reparación temporal o tiene alguna duda referente a la reparación, consulte por favor con su concesionario local HONDA o su especialista local de neumáticos sin cámara.

#### Réparation:

Il est possible de réparer extérieurement une crevaison d'un pneu tubeless en cas d'urgence. Avant de rencontrer un problème sur le route, consulter le concessionnaire Honda, qui indiquera la méthode à appliquer.

#### **ATTENTION:**

- Après une réparation, ne pas dépasser 60 km/h pendant les 24 premières heures, car la réparation risque de sauter et le pneu de se dégonfler.
- Après la réparation d'un pneu, il est important d'y prêter une attention particulière lors d'une conduite à grande vitesse, car la performance du pneu risque de se détériorer.
- Pour une réparation provisoire ou en cas de doute sur une réparation, s'adresser à un concessionnaire Honda ou à un spécialiste de pneus tubeless.

#### Reparatur:

Punktierte schlauchlose Reifen können im Notfall von außen repariert werden. Fragen Sie Ihren autorisierten Honda-Händler nach der korrekten Reparaturmethode, bevor Ihnen ein Defekt auf der Straße zustößt.

#### **WARNUNG:**

- Während der ersten 24 Stunden nach der Reparatur nicht schneller als 60 km/h fahren, da andernfalls die Reparaturstelle aufbrechen und die Luft aus dem Reifen entweichen kann.
- Nach einer Reifenreparatur ist es wichtig, besonders vorsichtig bei hohen Geschwindigkeiten zu sein, da der Reifen in seiner Fahrleistung beeinträchtigt sein kann.
- Wenn Sie den Reifen vorübergehend reparieren lassen wollen oder Bedenken gegen eine Reparatur haben, fragen Sie Ihren HONDA-Händler oder den nächsten Spezialisten für schlauchlose Reifen.

#### Replacement:

See your authorized Honda Dealer.

#### **WARNING:**

- The use of tires other than those listed on the tire information label may adversely affect handling.
- Do not install tube-type tires on tubeless rims. The beads may not seat and the tires could slip on the rims, causing tire deflation.
- Proper wheel balance is necessary for safe, stable handling of the motorcycle. Do not remove or change any wheel balance weights. When wheel balancing is required, see your authorized Honda dealer. Wheel balancing is required after tire repair or replacement.
- Foreign object intrusion of tire face will reduce the performance of any tire. Subsequent repair may not restore original safety factor.

#### Reemplazo:

Consulte a su concesionario HONDA

#### **ATENCION:**

- El uso de los neumáticos otros que los enumerados en la etiqueta informativa de neumáticos puede traer malas influencias al control de la moto.
- No monte los neumáticos con cámaras de aire en las llantas para los sin cámara. Puede ser que el talón no se siente bien y los neumáticos pueden patinarse en las llantas, llevando por fin, un pinchazo del neumático.
- Un buen equilibrio de las ruedas es necesario para la conducción segura y estable de la moto. No quite ni modifique ninguno de los contrapesos de las ruedas. Cuando es necesario poner las ruedas en equilibrio, consulte a su concesionario HONDA. Una vez realizada alguna reparación o reemplazo del neumático, es necesario efectuar la puesta en equilibrio de las ruedas.
- La intrusión de materias extranjeras a la superficie del neumático impide buen funcionamiento de cualquier neumático. La reparación la siga no podría restituir el factor de seguridad que tenía

#### Remplacement:

Consultez votre concessionnaire HONDA autorisé.

#### **ATTENTION:**

- L'utilisation des pneus autres que ceux énumérés sur l'étiquette informative des pneus peut entraîner des mauvaises influences sur le contrôle de la moto.
- Ne pas monter les pneus à chambre à air sur les jantes pour ceux sans chambre. Les talons ne seront pas bien assis et les pneus peuvent patiner sur les jantes, entraînant une crevaison du pneu. Il est nécessaire d'avoir un bon équilibrage des roues pour une conduite sûre et stable de la moto. Ne pas enlever ni modifier aucun contre-poids des roues. Lorsque telle modification est requise, consulter votre concessionnaire HONDA. Il faut contrôler l'équilibrage lorsqu'un pneu est réparé ou remplacé.
- L'intrusion des matières étrangères dans la surface du pneu empêche un bon fonctionnement de tous les pneus. La réparation suivante ne pourrait pas restituer le facteur de sécurité d'origine.

#### Auswechseln:

Wenden Sie sich an einen autorisierten Honda-Fachhändler.

#### **WARNUNG:**

- Durch Verwendung von anderen Reifen als auf dem Reifenhinweisschild angegeben kann das Lenken beeinträchtigt werden.
- Keine Schlauchreifen auf schlauchlose Felgen montieren, weil es sonst vorkommen kann, daß die Wülste nicht richtig sitzen und die Reifen auf den Felgen gleiten, was zu einer Reifenpanne führt.
- Ein richtiges Auswuchten der Räder ist für eine sichere, stabile Lenkung des Motorrads erforderlich. Keine Radausgleichsgewichte entfernen oder ändern. Falls die Räder ausgewuchtet werden müssen, wenden Sie sich an einen autorisierten Honda-Fachhändler. Die Räder müssen nach dem Reparieren oder Auswechseln der Reifen ausgewuchtet werden.
- Durch Eindringen von Fremdkörpern in die Reifenfläche wird die Leistung jedes Reifens beeinträchtigt. Spätere Reparaturen können den ursprünglichen Sicherheitsfaktor nicht wiederherstellen.

**CAUTION:**

- If the tire sidewall is punctured or damaged, the tire must be replaced.
- Do not try to remove tubeless tires without special tools and rim protectors. You may damage the rim sealing surface or disfigure the rim.

**PRECAUCION:**

- Si la pared lateral del neumático está pinchado o dañado, éste debe reemplazarse por uno nuevo.
- No intente a desmontar el neumático sin cámara sin servise de herramientas especiales y de dispositivo de protección de la llanta. Podrá traer un daño a la superficie de sellado de la llanta o deformación a la misma.

**PRECAUTION:**

- Si le mur latéral du pneu est crevé ou endommagé, ce dernier doit être remplacé par un neuf.
- Ne pas essayer à démonter les pneus sans chambre sans se servir des outils spéciaux et des dispositifs de protection de la jante. On risque d'endommager la surface de scellement de la jante ou de déformer la jante.

**VORSICHT:**

- Bei durchlöcherter oder beschädigter Reifenseitenwand muß der Reifen ausgewechselt werden.
- Nicht versuchen, schlauchlose Reifen ohne Spezialwerkzeuge und Felgenschützer zu entfernen, weil sonst die Felgendichtungsfläche beschädigt oder die Felge verformt werden können.

Courtesy of



Honda4Fun

[www.hondafour.com](http://www.hondafour.com)

[www.honda4fun.com](http://www.honda4fun.com)

## SUSPENSION

### Rear Shock Absorbers

This motorcycle has the "ADJUSTABLE FVQ" shock absorbers. Each shock absorber has three adjustable sections, spring adjuster (1), damper tension adjuster (2) and damper compression adjuster lever (3), for different loads or riding conditions. Spring adjustment should be performed before adjusting the damper, which mainly depends on the weight of riders and luggage. Position "1" is for light load. With the number increasing, the spring becomes stiffer.

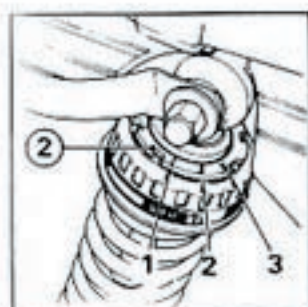
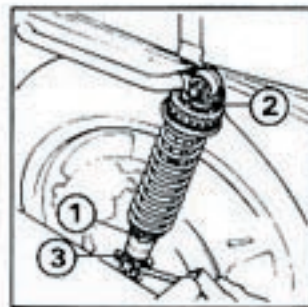

### Amortisseurs arrière

Cette machine est dotée d'amortisseurs "ADJUSTABLE FVQ". Chacun d'eux comporte trois dispositifs de réglage qui sont: la bague de tarage du ressort (1), le réglage de tension d'amortisseur (2) et le levier de réglage de compression d'amortisseur (3). Ces dispositifs permettent de s'adapter aux différentes charges ou conditions de pilotage. Le réglage du ressort doit être effectué avant celui de l'amortisseur. Il dépend principalement du poids du pilote/passager et de la charge transportée. La position "1" est destinée à une charge légère. Lorsque le chiffre augmente, le ressort devient plus dur.

### Amortiguadores traseros

Esta motocicleta está equipada con amortiguadores traseros tipo "FVQ AJUSTABLES". Cada amortiguador tiene tres secciones ajustables, para diferentes cargas o condiciones de manejo, ajustador del muelle (1) ajustador de la tensión del amortiguador (2), y ajustador de la compresión del amortiguador (3). El ajuste del muelle debe ser llevado a cabo antes de ajustar el amortiguador, lo cual depende mayormente en los pesos de los conductores y el equipaje. La posición "1" es para carga pesada. Incrementando el número, el muelle aumenta su rigidez.

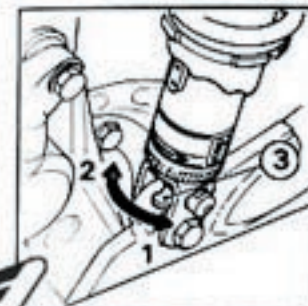
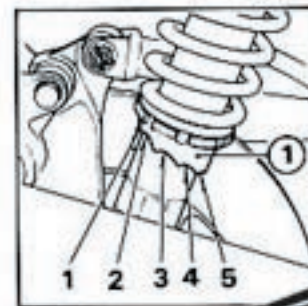

### Hinterradfederbeine

Dieses Motorrad ist mit den einstellbaren "FVQ-Federbeinen" ausgestattet. Jedes Federbein besitzt drei einstellbare Bereiche: Federeinsteller (1), Dämpfer-(Spannungs-) Einsteller (2) und Dämpferkompressions-Einstellhebel (3) für unterschiedliche Belastungs- oder Fahrverhältnisse. Die Federeinstellung sollte vor der Dämpfereinstellung vorgenommen werden, welche hauptsächlich vom Gewicht des Fahrers und der Ladung abhängig ist. Die Stellung "1" ist für geringe Belastung vorgesehen. Mit höheren Einstellwerten nimmt die Steifheit der Feder zu.

The damper can be adjusted depending on the weight and driveability (handling stability and riding comfort). With the number increasing, the damper force increases.

Use the hook spanner (4) to rotate the spring adjuster (1) and damper adjuster (2) when adjusting. Set the damper adjusting lever (3) to the "1" or "2" position securely.

Be certain to adjust both shock absorbers to the same positions.  
**WARNING:** Be careful not to touch hot mufflers while adjusting the shock absorbers.

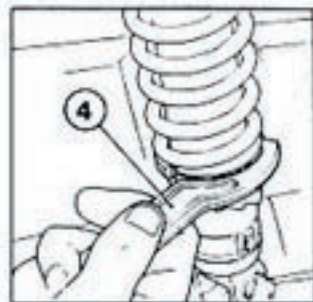

El amortiguador puede ser ajustado dependiendo de los pesos y la estabilidad (estabilidad de la dirección y confort para la conducción). Incrementando el número, la fuerza del amortiguador se incrementa.

Use una llave de detones (4) para girar el ajustador (1) y el ajustador del amortiguador (2) al hacer el ajuste. Coloque la palanca de ajuste del amortiguador (3) en la posición "1" o "2" firmemente.

Asegúrese de ajustar ambos amortiguadores en la misma posición.

**ATENCIÓN:** Tenga cuidado de no tocar los tubos de escape calientes mientras se ajusten los amortiguadores.

Il est possible de régler l'amortisseur en fonction des poids et de la maniabilité (stabilité et confort de pilotage). Lorsque le chiffre augmente, l'amortisseur devient plus fort.

La bague de tarage (1) et le régulateur (2) se règlent au moyen de la clé à griffes (4). Positionner le levier de réglage d'amortisseur (3) sur la position "1" ou "2". Toujours régler les deux amortisseurs sur la même position.

**ATTENTION:** Prendre garde de ne pas se brûler en touchant les silencieux lors du réglage des amortisseurs.

Der Dämpfer kann abhängig von Gewicht und Fahrbahnzustand (Fahrstabilität und Fahrsicherheit) eingestellt werden. Mit höheren Einstellwerten nimmt die Dämpfungskraft zu.

Den Hakenschlüssel (4) zum Verstellen von Federeinsteller (1) und Dämpfereinsteller (2) verwenden. Den Dämpfereinstellhebel (3) fest auf die Stellungen "1" oder "2" stellen.

Sichergehen, daß beide Federbeine auf die gleiche Position eingestellt sind.

**WARNUNG:** Beim Einstellen der Federbeine nicht die heißen Auspuffschalldämpfer berühren.



The standard adjusting positions of dampers under certain conditions are shown in the following table:

Rebound damping Adjuster (2)	Compression damping Adjuster (3)	Conditions	
		Riders/Load	Driving conditions
1	1	One	Ordinary or city road driving
2	1	One	Highway or winding road driving
3	1	One	Rough road driving
1	2	One/Two	Ordinary or city road driving
2	2	One/Two or carrying load	Highway or winding road driving
3	2	One/Two or carrying load	Rough road driving

Las posiciones de ajuste estándar de amortiguadores bajo ciertas condiciones son mostradas en la siguiente tabla:

Ajustador del amortiguador de rebote (2)	Ajustador del amortiguador de compresión (3)	Condiciones	
		Ocupantes/carga	Condiciones de monta
1	1	Uno	Monta normal o por calles de la ciudad
2	1	Uno	Monta por autopistas o por carreteras serpenteantes
3	1	Uno	Monta por carreteras difíciles
1	2	Uno/Dos	Monta normal o por calles de la ciudad
2	2	Uno/Dos o transporte de carga	Monta por autopistas o por carreteras serpenteantes
3	2	Uno/Dos o transporte de carga	Monta por carreteras difíciles

Les positions de réglage standard des amortisseurs dans certaines conditions sont indiquées dans le tableau suivant:

Réglage de détente d'amortissement (2)	Réglage de compression d'amortissement (3)	Conditions	
		Usagers/charge	Conditions de conduite
1	1	Un	Conduite normale ou urbaine
2	1	Un	Conduite sur grande route ou route sinueuse
3	1	Un	Conduite sur route cahoteuse
1	2	Un/deux	Conduite normale ou urbaine
2	2	Un/deux ou avec charge	Conduite sur grande route ou route sinueuse
3	2	Un/deux ou avec charge	Conduite sur route cahoteuse

Die Standardpositionen der Dämpfer unter bestimmten Fahrverhältnissen sind in der folgenden Tabelle aufgeführt:

Rückgebl Dämpfer Einsteller (2)	Gasdruck Dämpfer Einsteller (3)	Bedingungen	
		Personen/Ladung	Fahrbedingungen
1	1	Eine	Landstraße oder Stadtfahrt
2	1	Eine	Autobahn oder kurvenreiche Strecke
3	1	Eine	Rauhe Fahrbahn
1	2	Eine/Zwei	Landstraße oder Stadtfahrt
2	2	Eine/Zwei oder mit Gepäck	Autobahn oder kurvenreiche Strecke
3	2	Eine/Zwei oder mit Gepäck	Rauhe Fahrbahn

## EQUIPMENT AND CONTROLS

### Control Location

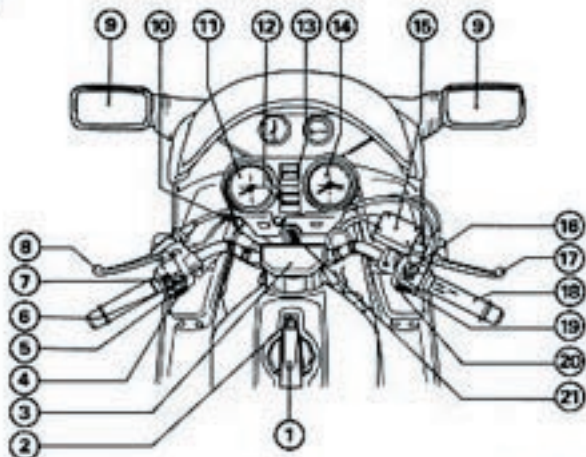

- |                             |                                   |
|-----------------------------|-----------------------------------|
| (1) Fuel cap latch          | (8) Clutch lever                  |
| (2) Cap latch lock          | (9) Rear view mirrors             |
| (3) Fuse box                | (10) Choke knob                   |
| (4) Horn button             | (11) Speedometer                  |
| (5) Turn signal switch      | (12) Odometer/tripmeter           |
| (6) Passing light switch    | (13) Warning and indicator lights |
| (7) Headlight dimmer switch | (14) Tachometer                   |

- |                                  |
|----------------------------------|
| (15) Front brake fluid reservoir |
| (16) Engine stop switch          |
| (17) Front brake lever           |
| (18) Throttle grip               |
| (19) Headlight switch            |
| (20) Starter button              |
| (21) Ignition switch             |

## EQUIPOS Y CONTROLES

### Localización de los controles

- (1) Aldaba de tapa de la boca de suministro
- (2) Cerradura
- (3) Caja de fusibles
- (4) Interruptor de bocina
- (5) Control de señales de direcciones
- (6) Interruptor de la luz de paso
- (7) Interruptor conmutador del haz del faro
- (8) Palanca de embrague
- (9) Espejos retrovisores
- (10) Botón de estrangulador
- (11) Indicador de velocidad
- (12) Odómetro/cuenta-kilómetro
- (13) Lámparas indicadores y de aviso
- (14) Tacómetro
- (15) Depósito del líquido del freno delantero
- (16) Interruptor de parada del motor
- (17) Palanca del freno delantero
- (18) Puño de mando del acelerador
- (19) Interruptor del faro
- (20) Botón de arranque
- (21) Interruptor del encendido

## EQUIPEMENT ET COMMANDES

### Emplacement des commandes

- (1) Loquet de bouchon de réservoir
- (2) Verrou
- (3) Boîte de fusibles
- (4) Commande d'avertisseur
- (5) Commande de clignotants
- (6) Commande des feux de dépassement
- (7) Inverseur de code-phare
- (8) Levier d'embrayage
- (9) Rétroviseurs
- (10) Bouton du starter
- (11) Compteur de vitesse
- (12) Totalisateur kilométrique / totalisateur journalier
- (13) Témoins et indicateurs lumineux
- (14) Compte-tours
- (15) Réservoir de liquide du frein avant
- (16) Interrupteur d'arrêt du moteur
- (17) Levier du frein avant
- (18) Poignée des gaz
- (19) Commutateur du phare
- (20) Bouton de démarrage
- (21) Interrupteur d'allumage

## AUSSTATTUNG UND BEDIENUNGSELEMENTE

### Anordnung der Bedienungselemente

- (1) Benzineinfüllverschlusklücke
- (2) Schloß
- (3) Sicherungskasten
- (4) Hupenschalter
- (5) Blinkerschalter
- (6) Lichthupenschalter
- (7) Scheinwerfer-Abblendschalter
- (8) Kupplungshebel
- (9) Rückspiegel
- (10) Starterklappenknopf
- (11) Geschwindigkeitsmesser
- (12) Kilometerzähler / Tageskilometerzähler
- (13) Warn- und Anzeileuchten
- (14) Drehzahlmesser
- (15) Bremsflüssigkeitsbehälter für die Vorderradbremse
- (16) Motorabschalter
- (17) Vorderrad-Bremshebel
- (18) Gasdrehgriff
- (19) Scheinwerferschalter
- (20) Anlasserknopf
- (21) Zündschloß



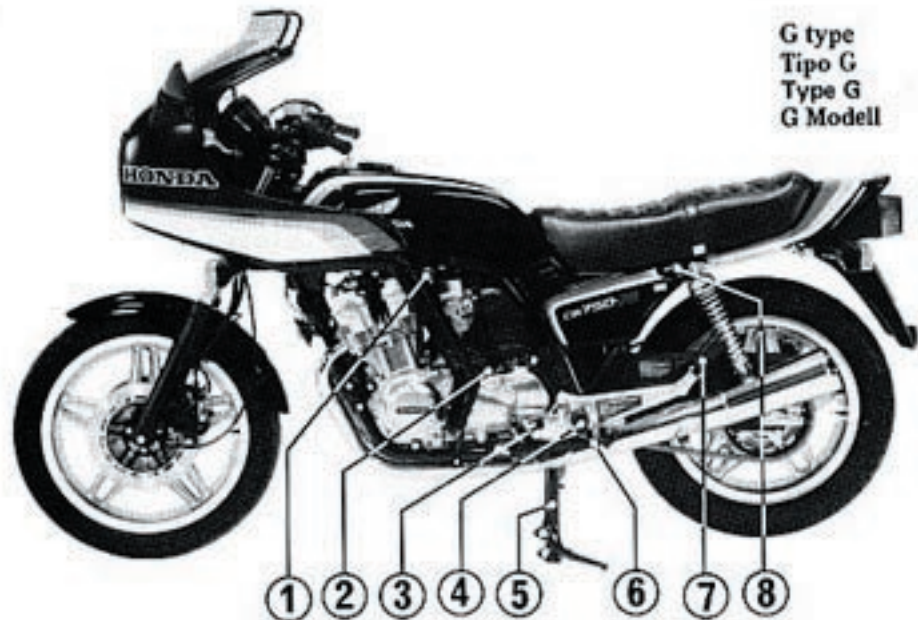

G type  
Tipo G  
Type G  
G Modell



- |                             |                  |                        |
|-----------------------------|------------------|------------------------|
| (1) Fuel valve              | (4) Footrest     | (7) Passenger Footrest |
| (2) Oil filler cap/dipstick | (5) Center stand | (8) Helmet holder      |
| (3) Gearshift pedal         | (6) Side stand   |                        |

- (1) Grifo de combustible
- (2) Tapa de la boca de suministro del aceite para motor
- (3) Pedal de cambio
- (4) Pedale para el motociclista
- (5) Soporte central
- (6) Soporte lateral
- (7) Pedale para pasajero
- (8) Porta-cascos

- (1) Robinet d'arrivé d'essence
- (2) Bouchon du trou de remplissage de l'huile moteur
- (3) Pédale de changement des vitesses
- (4) Repose-pied pour motocycliste
- (5) Béquille centrale
- (6) Béquille latérale
- (7) Repose-pied pour compagnon
- (8) Porte-casques

- (1) Benzinhanh
- (2) Motoröleinfüllverschluss
- (3) Gangschaltpedal
- (4) Fahrerfußraste
- (5) Mittelstander
- (6) Seitenstander
- (7) Beifahrerfußraste
- (8) Sturzhelmhalter

G type  
Tipo G  
Type G  
G Modell

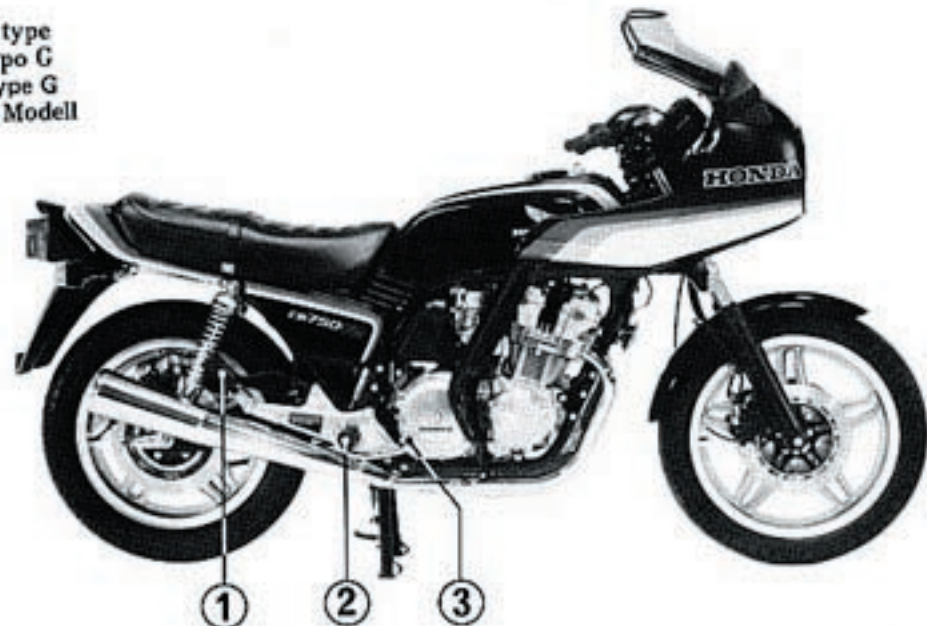

(1) Passenger footrest (2) Footrest (3) Rear brake pedal

- (1) Pedale para pasajero
- (2) Pedale para el motociclista
- (3) Pedal del freno trasero

- (1) Repose-pied pour  
compagnon
- (2) Repose-pied pour  
motocycliste
- (3) Pédale du frein arrière

- (1) Beifahrerfußraste
- (2) Fahrerfußraste
- (3) Hinterrad-Bremspedal

### Instruments and Indicators

The instruments are grouped together above the headlight case.

The indicator lights are located between the instruments.

- |                                |                                  |
|--------------------------------|----------------------------------|
| (1) Left turn signal indicator | (10) Right turn signal indicator |
| (2) Speedometer                |                                  |
| (3) Odometer                   |                                  |
| (4) Tripmeter                  |                                  |
| (5) Neutral indicator          |                                  |
| (6) Oil pressure warning light |                                  |
| (7) High beam indicator        |                                  |
| (8) Tachometer                 |                                  |
| (9) Tachometer red zone        |                                  |

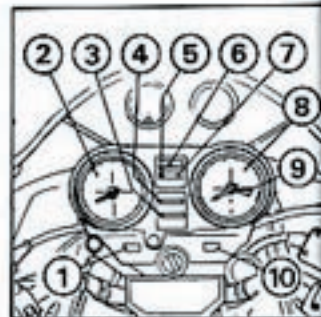

### Instrumentos e Indicadores

Los instrumentos se encuentran agrupados encima de la caja del faro delantero. Las lámparas indicadoras están situadas entre los instrumentos.

- |  |   |
|--|---|
| (1) Indicador de señal de cruce a la izquierda | (7) Indicador del haz alto del faro           |
| (2) Indicador de velocidad                     | (8) Tacómetro                                 |
| (3) Odómetro                                   | (9) Zona roja del tacómetro                   |
| (4) Cuenta-kilómetro                           | (10) Indicador de señal de cruce a la derecha |
| (5) Indicador de neutro                        |   |
| (6) Luz de aviso de la presión de aceite       |   |

### Compteurs et témoins

Les compteurs sont groupés au-dessus du boîtier de phare. Les témoins lumineux sont situés entre les compteurs.

- |  |   |
|--|---|
| (1) Témoin du clignotant virage à gauche | (8) Compte-tours                          |
| (2) Compteur de vitesse                  | (9) Zone rouge du compte-tours            |
| (3) Totalisateur kilométrique            | (10) Témoin du clignotant virage à droite |
| (4) Totalisateur journalier              |   |
| (5) Témoin du point mort                 |   |
| (6) Témoin de pression d'huile           |   |
| (7) Témoin de feu de route               |   |

### Instrumente und Anzeigelampen

Die Instrumente sind gemeinsam über dem Scheinwerfergehäuse angeordnet. Die Anzeigelampen befinden sich zwischen den Instrumenten.

- |  |  |
|--|--|
| (1) Anzeige für die linke Blinkleuchte | (7) Fernlicht-Anzeige                    |
| (2) Geschwindigkeitsmesser             | (8) Drehzahlmesser                       |
| (3) Kilometerzähler                    | (9) Roter Bereich des Drehzahlmessers    |
| (4) Tageskilometerzähler               | (10) Anzeige für die rechte Blinkleuchte |
| (5) Leerlauf-Anzeige                   |  |
| (6) Öldruck-Warmlampe                  |  |

### Tachometer Red Zone

During acceleration, engine RPM indicator needle may be allowed to enter the red zone briefly. However, the motorcycle must not be operated in the red zone (1) for any length of time and must NEVER be operated beyond it.

### Tripmeter

Use the tripmeter to calculate mileage on trips. Reset to zero with the knob (2).

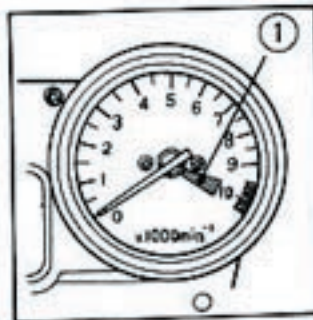

### Zona roja del tacómetro

Durante la aceleración se permite que la aguja del tacómetro entre brevemente en la zona roja. Pero no deberá correr la motocicleta en el régimen en que la aguja del tacómetro se quede en la zona roja (1) en cualquier duración de tiempo, ni deberá sobrepasar la zona roja.

### Cuenta-kilómetro

Utilice el cuenta-kilómetro para calcular el kilometraje del recorrido, exacto periodo de tiempo, etc. Reposicione a cero con el botón (2).

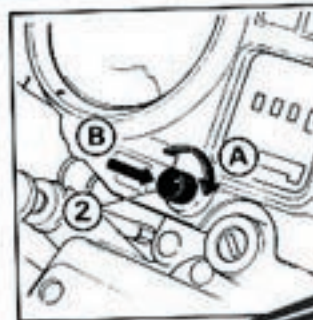

### Zone rouge du compte-tours

Pendant l'accélération il est permis à l'aiguille du compte-tours de pénétrer brièvement dans la zone rouge. Cependant, ne pas faire rouler la moto au régime dont l'aiguille entre dans la zone rouge (1) quelle que soit la durée du temps et NE JAMAIS dépasser la zone rouge.

### Totalisateur journalier

Le totalisateur journalier permet de calculer la distance parcourue lors d'une excursion donnée. Remettre à zéro par le bouton (2).

### Roter Bereich des Drehzahlmessers

Während der Motorbeschleunigung darf die Nadel des Drehzahlmessers für kurze Zeit in den roten Bereich ausschlagen. Das Motorrad darf jedoch nicht mit der Nadel im roten Bereich (1) gefahren werden und NIEMALS dann, wenn die Nadel darüber hinaus ausschlägt.

### Tageskilometerzähler

Benutzen Sie den Tageskilometerzähler zur Bestimmung der zurückgelegten Kilometer, der dazu benötigten genauen Zeit usw. Stellen Sie ihn durch Drehen des Knopfes (2) auf Null zurück.

### Ignition Switch

The ignition switch is located directly below the indicator panel.

**OFF:** All electric circuits open. Engine cannot be started. Remove the key when the ignition switch is OFF.

**ON:** All electric circuits close. Engine and lights can be operated. Key cannot be removed.

**P (Parking):** All electric circuits open except for taillight and position light. Remove the key when parking.

**LOCK (Steering lock):** See page 76. (E, F, U, SA, D)

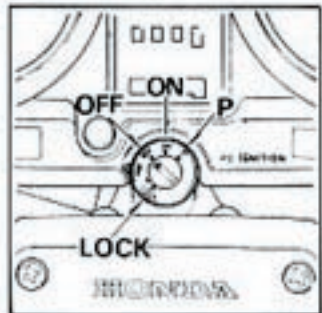

### Interruptor del encendido

El interruptor del encendido está situado directamente debajo del tablero de indicadores.

**OFF (Desconectado):** Todos los circuitos eléctricos están abiertos. No se puede poner el motor en marcha. Quite la llave de contacto cuando el interruptor de encendido esté en posición "OFF".

**ON (Conectado):** Todos los circuitos eléctricos están cerrados. El motor y las lámparas pueden funcionar. No se puede retirar la llave.

**P (Estacionamiento):** Todos los circuitos eléctricos están abiertos, excepto el de luz trasera y lámpara indicadora de posición. Quite la llave de contacto al estacionar.

**LOCK (Bloqueo del manubrio):** Vea pág 76 (E, F, U, SA, D)

### Interrupteur d'allumage

L'interrupteur d'allumage se trouve directement sous le tableau d'indicateurs au centre du guidon.

**OFF (Arrêt):** Tous les circuits électriques sont ouverts. Le moteur ne peut pas démarrer. Retirer la clé lorsque la clé se trouve sur OFF.

**ON (Marche):** Tous les circuits électriques, fermés. Le moteur et les lampes peuvent fonctionner. La clé ne peut pas être retirée.

**P (Stationnement):** Tous les circuits électriques, ouverts, sauf ceux pour le feu arrière et feu de position. Retirer la clé lors du stationnement.

**LOCK (Verrouillage du guidon):** Voir page 77. (E, F, U, SA, D)

### Zündschloß

Das Zündschloß befindet sich direkt unterhalb der Anzeigelampentafel.

**OFF (Aus):** Sämtliche Stromkreise sind geöffnet. Der Motor kann nicht angelassen werden. Den Schlüssel in der Stellung "OFF" des Zündschlosses abziehen.

**ON (Ein):** Sämtliche Stromkreise sind geschlossen. Motor betriebsbereit und Anzeigelampen leuchten auf. Der Schlüssel kann nicht abgezogen werden.

**P (Parken):** Sämtliche Stromkreise sind geöffnet, mit Ausnahme der Schlußleuchte und Standlicht, welche aufleuchtet. Beim Parken den Schlüssel abziehen.

**LOCK (Lenkerschloß):** Siehe Seite 77. (E, F, U, SA, D)

### Starter Button

The starter button (1) will operate the starting motor. When you press in the button, the starter cranks the engine. The use of the button is explained on page 90.

### Engine Stop Switch

Your motorcycle is equipped with an engine stop switch (2). In RUN, the engine will operate. In either OFF position, the engine will not operate. Do not use this switch except to stop the engine in an emergency.

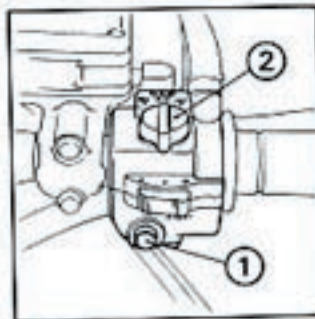

### Botón de arranque

El botón de arranque (1), situado directamente debajo del interruptor del faro delantero, hace funcionar el arranque. Oprima este botón y el arranque arrancará el motor. Los detalles del modo de uso están indicados en la pág 90.

### Interruptor de parada del motor

Su motocicleta está equipada con un interruptor de parada del motor (2). En la posición RUN, funcionará el motor. El motor no funcionará en cualquiera de las posiciones OFF. No utilice este interruptor salvo en caso de emergencia.

### Bouton de démarrage

Ce bouton de démarrage (1) se trouve directement au-dessous du commutateur du phare. Il enclenche le démarreur de sorte qu'il n'est pas nécessaire de lancer le moteur au kick. Pour les détails du démarrage, voir page 91.

### Interrupteur d'arrêt du moteur

Votre moto est équipée d'un interrupteur d'arrêt du moteur (2). Lors qu'il se trouve sur la position RUN (marche), le moteur tourne. Sur l'une ou l'autre des positions OFF, le moteur s'arrête. Ne pas utiliser cet interrupteur sauf en cas d'urgence.

### Anlasserknopf

Durch Drücken des Anlasserknopfes (1), der sich direkt unterhalb des Schweinwerferschalters befindet, wird der elektrische Anlasser betätigt, der seinerseits wieder den Motor in Gang bringt. Die Bedienung des Knopfes ist auf Seite 91 beschrieben.

### Motorabschalter

Ihr Motorrad ist mit einem Motorabschalter (2) ausgerüstet. In der Stellung RUN läuft der Motor, in den beiden Stellungen OFF läuft der Motor nicht. Benutzen Sie diesen Schalter nur im Notfall.



## Headlight Switch

The headlight switch (1) has three position: H, P and OFF marked by an orange dot to the right of P.

H: Headlight, taillight, position light and meter lights on.

P: Position light, taillight and meter lights on.

OFF (orange dot): Headlight taillight position light and meter lights off.

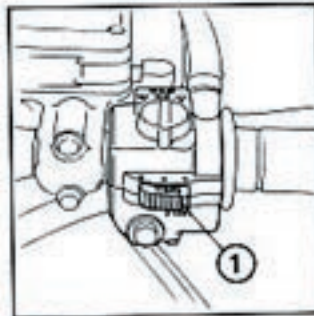

## Interruptor del faro

El interruptor del faro (1) tiene tres posiciones: "H", "P" y "OFF", esta última está marcada por un puntito anaranjado situado a la derecha de "P".

H: Faro, lámpara trasera, lámpara indicadora de posición y lámparas de indicadores estarán encendidos.

P: Lámpara indicadora de posición, luz trasera y lámparas para indicadores encendidas.

OFF (puntito anaranjado): Faro, lámpara trasera, lámpara indicadora de posición y lámparas de indicadores estarán apagados.

## Commutateur du phare

Le commutateur du phare (1) a trois positions: "H", "P" et "OFF" (Arrêt) étant cette dernière marquée par un petit point orange sur la droite de "P".

H: Phare, feu arrière, feu de position, et éclairage des compteurs seront, allumés.

P: Feu de position, le feu arrière, et l'éclairage des compteurs, allumés.

Arrêt (Point orange): Phare, feu arrière, feu de position, et éclairage des compteurs, coupés.

## Scheinwerferschalter

Der Scheinwerferschalter (1) hat drei Stellungen: "H", "P" und "OFF" (Aus), gekennzeichnet durch einen orange Punkt rechts von "P".

H: Scheinwerfer, Schlußleuchte, Standlicht und Anzeigelampen der Instrumente eingeschaltet.

P: Standlicht, Schlußleuchte und Anzeigelampen der Instrumente eingeschaltet.

Aus (Orange Punkt): Scheinwerfer, Schlußleuchte, Standlicht und Anzeigelampen der Instrumente ausgeschaltet.

Courtesy of



Honda4Fun

www.hondafour.com

www.honda4fun.com

### Headlight Dimmer Switch

Turn headlight dimmer switch (1) to LO for low beam, and HI for high beam.

### Turn Signal Switch

To signal a left turn move the switch (2) to L. To signal a right turn move the switch (2) to R.

### Horn Button

Press the button (3) to sound the horn.

### Passing Light Control Switch

When this switch (4) is pressed, the headlight flashes on to signal approaching cars or when passing.

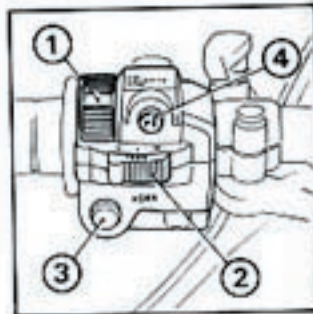

### Interruptor conmutador del haz del faro

Coloque el interruptor conmutador del haz del faro (1) en posición "LO" para obtener el haz bajo, y en posición "HI" para el alto.

### Control de señales de direcciones

Coloque el interruptor (2) en la posición "L" para indicar la vuelta a la izquierda, o en la posición "R" para la vuelta a la derecha.

### Interruptor de bocina

Apriete el botón (3) para tocar el claxon.

### Interruptor de mando de la luz de paso

Al oprimir este interruptor (4), el faro ilumina para dar indicaciones a vehículos o para pasar.

### Inverseur de code-phare

Tourner l'inverseur de code-phare (1) à la position "LO" pour obtenir le faisceau du feu de croisement et "HI" pour le faisceau de route.

### Commande de clignotants

Passer le commutateur (2) à la position "L" pour indiquer le virage à gauche, et à "R" pour le virage à droite.

### Commande d'avertisseur

Enfoncer le bouton (3) pour actionner l'avertisseur.

### Commande des feux de dépassement

Enfoncer le bouton (4) pour actionner l'avertisseur lumineux pour dépassement.

### Scheinwerfer-Abblendschalter

Stellen Sie den Scheinwerfer-Abblendschalter (1) auf "LO" für Abblendlicht und auf "HI" für Fernlicht.

### Winkerschalter

Um eine Linkswendung anzuzeigen, stellen Sie den Schalter (2) auf die Stellung "L". Um eine Rechtswendung anzuzeigen, stellen Sie den Schalter (2) auf die Stellung "R".

### Hupenschalter

Zur Betätigung der Hupe den Knopf (3) drücken.

### Lichthupenschalter

Wenn Sie diesen Schalter (4) drücken, um entgegenkommende Fahrzeuge, oder Fahrzeuge beim Überholen zu warnen.



## Helmet Holder

The helmet holder (1) eliminates the need for carrying your helmet after parking. The holder can be locked to help prevent theft.

1. Unlock the holder with the ignition key (2).
2. Hang your helmet on the holder pin (3) and push the pin to lock. This automatically locks the helmet holder.

**WARNING:** The helmet holder is designed for helmet security while parking. Do not operate the motorcycle with a helmet attached to the holder.

## Document Compartment

Your motorcycle is equipped with a document compartment (4) behind the left side cover. Insert the key and turn it clockwise to unlock.

## Porta-cascos

El porta-cascos (1) elimina la molestia de llevar su casco consigo después de que haya estacionado su moto. El porta-cascos puede bloquearse para prevenir robos.

1. Desbloquee el porta-cascos con la llave del encendido (2).
2. Cuelgue su casco de la espiga (3) y empuje esta última para bloquearla. Con esto, el porta-cascos estará bloqueado automáticamente.

**ATENCIÓN:** El porta-casco está diseñado para guardar el casco durante el estacionamiento de la moto. No conduzca la moto dejando el casco colgado al portacasco.

## Compartimento para documentos

Su motocicleta está equipada con un compartimento para documentos (4) que está situado detrás de cubierta lateral izquierda. Introduzca la llave y gírela en el sentido de las manillas del reloj para abrirla.

62

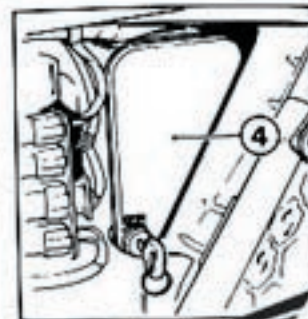
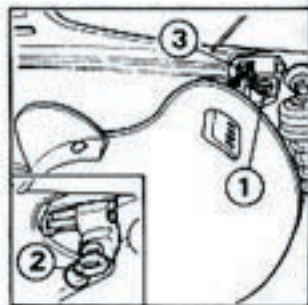

Courtesy of  Honda4Fun  
www.honda4fun.com

## Porte-casques

Le porte-casques (1) élimine votre souci de porter toujours votre casque après avoir stationné votre moto. Le porte-casques peut être verrouillé pour prévenir le vol.

1. Déverrouiller le porte-casques à l'aide de la clé d'allumage (2).
2. Accrocher votre casque au crochet du porte-casques (3) et pousser le crochet pour le verrouiller. Ceci verrouille le porte-casques automatiquement.

**ATTENTION:** Le porte-casque est conçu pour garder le casque durant le stationnement. Ne pas conduire la moto en laissant le casque accroché au porte-casques.

## Casier à documents

Votre moto est munie d'un casier à documents qui se trouve derrière le couvercle latéral gauche. Introduire la clé et la tourner dans le sens inverse des aiguilles d'une montre pour déverrouiller.

## Sturzhelmhalter

Der Sturzhelmhalter (1) erspart es Ihnen, Ihren Sturzhelm nach dem Parken mit sich zu tragen. Der Halter kann abgeschlossen und damit Diebstahl verhindert werden.

1. Schließen Sie den Halter mit dem Zündschlüssel (2) auf.
2. Hängen Sie Ihren Sturzhelm am Halterstift (3) auf und drücken Sie den Stift bis er einrastet. Dadurch wird der Sturzhelmhalter automatisch verriegelt.

**WARNUNG:** Der Sturzhelmhalter dient beim Parken zum Sichern des Sturzhelmes. Fahren Sie nicht mit dem Motorrad, wenn ein Sturzhelm am Halter befestigt ist.

## Dokumentenfach

Ihr Motorrad ist mit einem Dokumentenfach (4) hinter der linken Seitenverkleidung ausgestattet. Zum öffnen den Schlüssel einstecken und im Uhrzeigersinn drehen.

63

## Voltmeter

The needle should remain within 12-15V when the engine is running over 2,000  $\text{min}^{-1}$  (rpm). If the needle drops to 10-12V, the battery is excessively discharged. Turn any accessories off and have the battery removed and charged. If the needle reads below 10V or above 15V, there is a malfunction in the electrical system (See your authorized HONDA dealer).

**NOTE:** Check the voltmeter after the needle stabilizes. The needle will stabilize approximately one minute after starting the engine.



## Voltmetro

La aguja debe permanecer en la zona de 12-15V cuando el motor gira con una velocidad mayor de 2,000  $\text{min}^{-1}$  (r.p.m.). Si la aguja cae hasta la zona de 10-12V, eso significa que se descarga la batería en forma excesiva. Apague cualquiera que sea el accesorio eléctrico que esté en uso y desmonte la batería para recargarla. Si la aguja indica el valor inferior a 10V o superior a 15V, se debe sospechar la existencia de cierta defectuosidad en el sistema eléctrico. (Consulte a su distribuidor HONDA autorizado.)

**NOTA:** Revise el voltmetro después de estabilizar la aguja. La aguja se estabilizará al cabo de un minuto después del arranque del motor.

## Voltmètre

L'aiguille doit rester dans la zone de 12-15V lorsque le moteur tourne avec une vitesse supérieure à 2,000  $\text{min}^{-1}$  (tr/min). Si l'aiguille descend jusqu'à la zone de 10-12V, ceci indique que la batterie est excessivement déchargée. Arrêter le fonctionnement de tous les accessoires et démonter la batterie et la faire charger. Si l'aiguille donne la lecture inférieure à 10V ou supérieure à 15V, il faut soupçonner l'existence de certaine défektivité dans le système électrique (Consulter votre concessionnaire HONDA autorisé).

**NOTE:** Contrôler le voltmètre lorsque l'aiguille est stabilisée. L'aiguille sera stabilisée au bout d'une minute environ à partir du démarrage du moteur.

## Spannungsmesser

Die Nadel sollte sich bei Motorlauf über 2,000  $\text{min}^{-1}$  (U/min) innerhalb des Bereiches 12-15V befinden. Bewegt sich die Nadel auf 10-12V, ist die Batterie zu stark entladen. Alle Zubehörtelle ausschalten, die Batterie entfernen und aufladen. Falls die Nadel unter 10V oder über 15V ausschlägt, ist in der elektrischen Anlage eine Funktionsstörung vorhanden. (Wenden Sie sich an einen autorisierten HONDA-Fachhändler.)

**ZUR BEACHTUNG:** Den Spannungsmesser überprüfen, nachdem sich die Nadel stetigt. Die Nadel stetigt sich ungefähr eine Minute nach Anlassen des Motors.

Courtesy of



Honda4Fun

[www.hondafour.com](http://www.hondafour.com)

[www.honda4fun.com](http://www.honda4fun.com)

### Quartz Clock

Pull the adjusting knob (1) and turn it clockwise to adjust correct time.

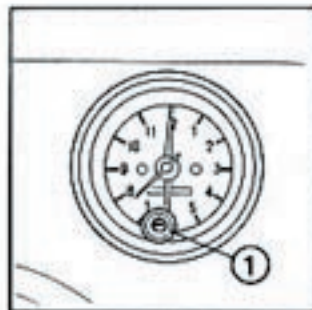

### Reloj de Cuarzo

Tirar del mando de ajuste (1) y girarlo hacia la derecha para poner la hora correcta.

### Montre à Quartz

Tirer le bouton de réglage (1) et le tourner dans le sens des aiguilles d'une montre de sorte à obtenir l'heure correcte.

### Quartzuhr

Ziehen Sie am Stellknopf (1), und drehen Sie ihn im Uhrzeigersinn, um die Korrekte Zeit einzustellen.

### Headlight Beam Adjustment

The headlight beam can be raised or lowered by turning the vertical beam adjusting knob (1). Obey local laws and regulations.

**WARNING:** Do not adjust the headlight beam while riding the motorcycle. Keep both hands on the handlebars while riding.

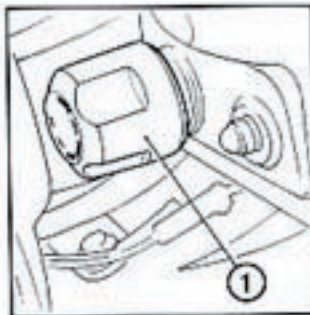

### Ajuste de la luz del foco

La luz del foco puede elevarse o bajarse girando el mando de ajuste vertical de la luz (1). Obedecer las leyes y normas locales.

**ATENCIÓN:** No ajustar la luz del foco mientras se está conduciendo la motocicleta. Mantener ambas manos al manillar mientras se conduce.

### Réglage du faisceau de projecteur

Il est possible de relever ou d'abaisser le faisceau du projecteur en faisant tourner le bouton de réglage vertical de faisceau (1). Se conformer aux lois et règlements locaux.

**ATTENTION:** Ne pas régler le faisceau du projecteur tout en conduisant. En cours de conduite, il convient de garder les deux mains sur le guidon.

### Scheinwerferstrahleinstellung

Der Scheinwerferstrahl kann durch Drehen des Vertikalstrahleinstellknopfes (1) höher oder niedriger eingestellt werden. Die örtlichen Gesetze und Bestimmungen befolgen.

**WARNUNG:** Den Scheinwerferstrahl nicht beim Motorradfahren einstellen. Beim Fahren die Lenkstange mit beiden Händen festhalten.

### Fairing Pockets

The fairing pockets (1) can be used by unfastening the cover zipper (2).

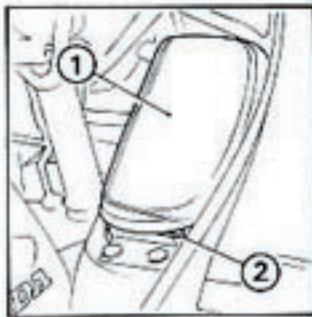

### Bolsillos del carenado

Los bolsillos del carenado (1) pueden emplearse abriendo la cremallera de la cubierta (2).

### Poches du carénage

Les poches de carénage (1) peuvent être utilisées en ouvrant la fermeture à glissière (2).

### Verkleidungstaschen

Die Verkleidungstaschen (1) können durch Losmachen des Abdeckverschlusses (2) verwendet werden.

Courtesy of



Honda4Fun

[www.honda4fun.com](http://www.honda4fun.com)

[www.honda4fun.com](http://www.honda4fun.com)

**WARNING:**

- Fairing pockets are for light weight items. Do not exceed 2 kg (5 lbs) each side.
- Total weight of rider, passenger and cargo must not exceed the vehicle capacity load.
- Load weight equally on both sides to minimize imbalance.
- Read loading and accessories and tires section in owner's manual.
- This fairing is designed for CB750F and CB900F only.  
Do not install on any other motorcycle.

**ATENCION:**

- Los bolsillos son para objetos de poco peso. No transportar más de 2 kg (5 lbs) en cada lado.
- El peso combinado del conductor, del pasajero, de la carga y de los accesorios adicionales no tiene que exceder la capacidad de carga del vehículo.
- Cargar con un peso igual en ambos lados para minimizar el desequilibrio.
- Volver a inspeccionar la carga y los accesorios antes de cargar.
- El carenado Honda está diseñado sólo para la CB750F y CB900F. No lo instale en ninguna otra motocicleta.

**ATTENTION:**

- Les poches de carénage sont conçus pour des objets légers. Ne pas dépasser 2 kg de chaque côté.
- Les poids additionnés du pilote, du passager et de la charge ne doivent pas dépasser la capacité en charge de la machine.
- Afin de minimiser la perte d'équilibre, répartir les poids d'une manière équivalente de chaque côté.
- Lire les chapitres traitant du chargement et des accessoires ainsi que des pneus dans le manuel du conducteur.
- Ce carénage n'a été conçu que pour la CB750F et CB900F. Ne pas le monter sur une autre motocyclette.

**WARNUNG:**

- Die Verkleidungstaschen sind nur für leichte Gegenstände vorgesehen.
- Das Gesamtgewicht von Fahrer und Last darf die max. Tragfähigkeit des Motorrads nicht überschreiten.
- Das Gewicht auf beide Seite gleichmäßig verteilen, um eine einwandfreie Balance sicherzustellen.
- Die Abschnitte über Landen und Zubehörteile bzw. Reifen im Fahrer-Handbuch durchlesen.
- Die Honda-Verkleidung ist nur für die CB750F und CB900F ausgelegt. Nicht an einem anderen Motorrad anbringen.

### Steering Lock (G, ED)

The motorcycle has a steering lock (1) on the steering column under the headlight case. To lock the steering, turn the handlebar all the way to the right, insert the steering key in the lock, turn the key 60° to the left, and press the lock all the way in. Turn the key back to the original position and remove. To unlock the steering, perform the locking sequence in the reverse order.

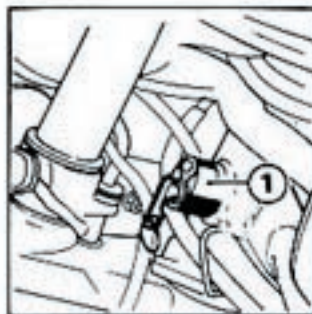

### Bloqueador del manubrio (G, ED)

La motocicleta está provista de un bloqueador del manubrio (1) en la columna de dirección debajo de la caja de faro delantero. Para bloquear la dirección, gire el manubrio completamente a la derecha, inserte la llave del bloqueador del manubrio en el bloqueador, gírela 60° a la izquierda y empújela completamente. Gire la llave otra vez hasta la posición original y sáquela. Para desbloquear la dirección, efectúe la operación de bloqueo en orden inverso.

### Vérouillage du guidon (G, ED)

La motocyclette est munie d'un verrouillage du guidon (1) situé sur la colonne de direction au-dessous du boîtier du phare. Pour bloquer la colonne de direction, tourner le guidon jusqu'au fond sur la droite, insérer la clé, la tourner de 60° sur la gauche, puis pousser le verrou complètement vers le fond. Retourner la clé sur sa position d'origine pour la retirer. Pour déverrouiller la direction, effectuer l'opération de verrouillage par l'ordre inverse.

### Lenkerschloß (G, ED)

Das Motorrad ist mit einem Lenkerschloß (1) ausgestattet, das sich an der Lenksäule unter dem Scheinwerfergehäuse befindet. Um die Lenkung zu verriegeln, drehen Sie die Lenkstange bis zum Anschlag nach rechts, stecken den Lenkerverriegelungsschlüssel in das Schloß, drehen diesen um 60° nach links und drücken das Schloß ganz hinein. Drehen Sie den Schlüssel in seine Ausgangsstellung zurück und ziehen Sie ihn ab. Um die Lenkung zu entriegeln, führen Sie den Verriegelungs-Vorgang in umgekehrter Reihenfolge durch.



### Steering Lock (E, F, U, SA, D)

The steering can be locked when the ignition switch (1) is in "LOCK" position.

Turn the handlebar all the way to the steering stop, either to the left or right, insert the key at the "OFF" position, turn it counterclockwise to "LOCK" position while pushing in and then remove the key. To unlock, only turn the key clockwise.

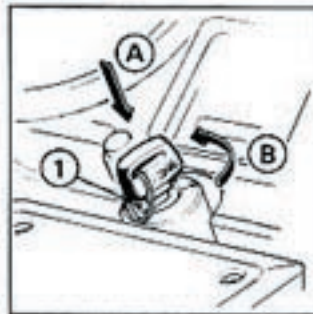

### Bloqueador del manubrio (E, F, U, SA, D)

El manubrio puede bloquearse cuando el interruptor del encendido (1) está colocado en la posición "LOCK".

Gire el manubrio completamente a la izquierda o a la derecha hasta detenerse, inserte la llave en la posición "OFF", gírela en el sentido inverso a las manecillas de un reloj hasta la posición "LOCK" mientras la empuja y retire la llave. Para desbloquear el manubrio, simplemente gire la llave en el sentido del movimiento de las manecillas de un reloj.

### Verrouillage du guidon (E, F, U, SA, D)

Le guidon peut être bloqué à clé lorsque l'interrupteur d'allumage (1) est mis sur la position "LOCK". Tourner le guidon à fond jusqu'à ce qu'il s'arrête sur la gauche ou la droite, insérer la clé à la position "OFF", tourner la clé dans le sens inverse du mouvement des aiguilles d'une montre sur la position "LOCK" en la poussant vers le bas, ensuite, retirer la clé. Pour débloquer, tourner simplement la clé à la droite.

### Lenkerschloß (E, F, U, SA, D)

Die Lenkung kann verriegelt werden, indem Sie das Zündschloß (1) auf die Stellung "LOCK" (Verriegelt) stellen.

Drehen Sie die Lenkstange bis zum Anschlag entweder nach links oder rechts, stecken Sie den Zündschlüssel in der "OFF"-Stellung in das Zündschloß, drehen Sie diesen entgegen dem Uhrzeigersinn bis zur Stellung "LOCK", während Sie ihn gleichzeitig hineindrücken, und ziehen Sie dann den Schlüssel ab. Zum Aufschließen drehen Sie den Schlüssel einfach nach rechts.



## FUEL AND OIL

### Fuel Tank

The fuel tank holds 20.0 liters (5.3 U.S. gal., 4.4 Imp. gal.) including the 2.5 liters (0.66 U.S. gal., 0.55 Imp. gal.) in the reserve supply. When refueling, open the cap latch with the ignition key and then turn the fuel tank cap (1) counterclockwise. Use low-lead gasoline with an Octane number of 91 or higher.

#### WARNING:

- Do not overfill the tank (there should be no fuel in the filler neck). After refueling, make sure the tank cap is closed securely and the cap latch is locked.
- Gasoline is extremely flammable and is even explosive under certain conditions. Whenever the tank cap is open, be sure the engine is stopped and that there are no lighted cigarettes or flames nearby.

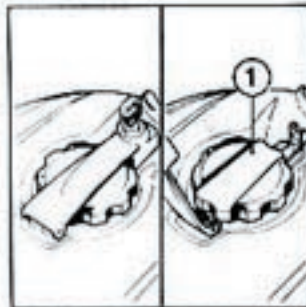

## COMBUSTIBLE Y ACEITE

### Depósito de combustible

La capacidad del depósito de combustible es de 20,0 litros, incluyendo 2,5 litros en la reserva. Al llenar el depósito de combustible, abra el aldaba mediante la llave del encendido y, luego, gire la tapa (1) de la boca de suministro del combustible en el sentido contrario del movimiento de las manecillas de un reloj. Utilice gasolina de poco tenor de plomo con el índice octánico de 91 o superior.

#### ATENCIÓN:

- No llene excesivamente el depósito (no deberá encontrarse ningún combustible en el cuello de suministro.) Después del relleno, asegúrese de que la tapa de la boca del depósito esté firmemente cerrada y que la aldaba, debidamente bloqueada.
- La gasolina es extremadamente inflamable y hasta explosiva bajo ciertas condiciones. Cuando la tapa del depósito esté abierta, asegúrese de que el motor esté apagado y de que no haya cigarrillos encendidos o fuego cerca.

## ESSENCE ET HUILE

### Réservoir d'essence

La capacité du réservoir est de 20,0 litres, y compris 2,5 litres de réserve. Lorsqu'on remplit le réservoir d'essence, ouvrir le loquet avec la clé d'allumage et, ensuite, tourner le bouchon du trou de remplissage (1) dans le sens inverse du mouvement des aiguilles d'une montre. Utiliser de l'essence à faible contenu de plomb à indice d'octane de 91 ou supérieur.

#### ATTENTION:

- Ne pas déborder le réservoir (le goulot de remplissage ne doit pas être rempli d'essence). Après le remplissage à nouveau, s'assurer que le bouchon soit fixé fermement et le loquet, bien verrouillé.
- L'essence est inflammable, et elle peut exploser dans certaines conditions. Lorsque le bouchon est ouvert, s'assurer que le moteur est arrêté, et que des cigarettes allumées ou des flammes ne se trouvent pas à proximité.

## BENZIN UND ÖL

### Benzintank

Der Benzintank hat ein Fassungsvermögen von 20,0 Liter einschließlich 2,5 Liter Reserve. Beim Auftanken öffnen Sie das Klinker mit Hilfe des Zündschlüssels und drehen dann den Benzineinfüllverschluss (1) entgegen dem Uhrzeigersinn. Verwenden Sie Benzin mit einer Oktanzahl von 91 oder mehr.

#### WARNUNG:

- Machen Sie den Benzintank nicht zu voll (im Einfüllstutzen darf sich kein Benzin befinden). Achten Sie nach dem Auftanken darauf, den Einfüllverschluss fest zu schließen und den Klinker einzurasten.
- Benzin ist außerordentlich leicht entzündlich und kann unter bestimmten Bedingungen sogar explodieren. Bei geöffnetem Einfüllverschluss sollten Sie darauf achten, daß der Motor abgestellt ist und daß sich keine brennenden Zigaretten oder offene Flammen in der Nähe befinden.

## Fuel Valve

### Manual Fuel Valve

The manual fuel valve (1) is under the left side of the fuel tank. Set it to ON for normal operation or RES when you start to run out of the main fuel supply. The OFF setting is only for long term storage or servicing of fuel system components.

### Automatic Fuel ON-OFF

With the fuel valve set to ON (or RES) fuel flows to the carburetors only when the engine is being started or is running. A diaphragm shuts off fuel flow when the engine is turned off.

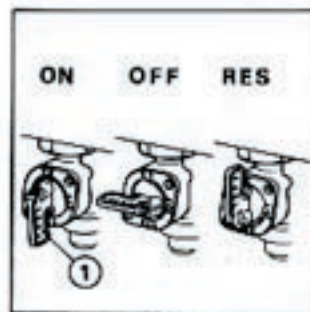

(1) Fuel valve in normal operating position

## Válvula de paso de combustible

### Válvula manual de paso de combustible

La válvula manual de paso de combustible (1) está ubicada debajo del lateral izquierdo del depósito de combustible. Colocarla en la posición "ON" para la operación normal, y en la posición "RES" cuando se enciende la luz de reserva. La posición "OFF" se usa solamente para largos períodos de almacenamiento o para reparar el sistema de alimentación de combustible de la motocicleta.

### Alimentación automática de combustible (alimentación y corte)

Cuando la válvula está colocada en la posición "ON" (o "RES"), el combustible pasará a los carburadores solamente cuando el motor esté en marcha o sea arrancado. Un diafragma cierra el paso del combustible cuando el motor está parado.

(1) Válvula de paso del combustible en la posición normal de conducción.

## Robinet d'essence

### Robinet d'essence manuel

Le robinet d'essence manuel (1) est implanté sous le réservoir d'essence, du côté gauche. En règle générale, il convient de le positionner sur ON (débit); passer sur RES (réserve) lorsque l'essence ne coule plus sur la position ON. La position OFF (arrêt) ne doit être utilisée que lorsque la machine n'est pas utilisée pendant une période prolongée ou lorsque l'on doit procéder à des travaux au niveau circuit de carburant.

### Robinet d'essence automatique à deux positions

Lorsque le robinet d'essence se trouve sur la position ON (ou RES), l'essence est débitée aux carburateurs, ceci uniquement lorsque le moteur tourne et au démarrage. Une membrane coupe le débit d'essence lorsque le moteur est arrêté.

(1) Robinet d'essence en position normale de débit

## Benzinhahn

### Manueller Benzinahn

Der manuelle Benzinahn (1) befindet sich unter der linken Seite des Kraftstofftanks. Für normalen Betrieb auf "ON" (Auf) oder auf "RES" (Reserve) stellen, wenn der Hauptkraftstoffvorrat zu Ende geht. Die Stellung "OFF" (Zu) ist nur für längere Stilllegung oder zum Warten der Kraftstoffsystemkomponenten zu benutzen.

### Automatisches Öffnen und Schließen des Benzinahns

Wenn der Benzinahn auf "ON" (oder "RES") steht, fließt Kraftstoff nur zu den Vergasern, wenn der Motor gestartet wird oder läuft. Wenn der Motor abgestellt wird, unterbricht eine Membran den Kraftstofffluß.

(1) Stellung des Kraftstoffahns bei normalem Betrieb

### Reserve Fuel

When the main fuel supply is gone, turn the fuel valve to RES. The reserve fuel supply is 2.5 ℓ (0.66 U.S. gal, 0.55 Imp. gal.) so refill the tank as soon as possible then switch the valve back to ON.

### WARNING:

- Know how to operate the fuel valve while riding the motorcycle. You may avoid a sudden stop in traffic.
- Be careful not to touch any hot engine parts while operating the fuel valve.

NOTE: Do not operate the machine with the fuel valve in the RES position after refueling. You may run out of fuel, with no reserve.

### Combustible de la reserva

Cuando se agote el combustible de suministro principal, girar la llave a la posición "RES". La cantidad de combustible de reserva es de 2,5 litros. En este estado, echar gasolina cuanto antes y luego volver a colocar la válvula en la posición "ON".

### ATENCION:

- Sepa como accionar la válvula de paso del combustible mientras monta en la motocicleta. De este modo podrá evitar paradas repentinas durante el tráfico.
- Tenga cuidado de no tocar ninguna de las partes calientes del motor mientras acciona la válvula de paso del combustible.

NOTA: No arranque la máquina mientras la válvula de paso del combustible esté en la posición RES después de repostar. Podría quedarse sin combustible, sin tener reserva.

### Réserve

Passer sur la position RES lorsque l'essence n'est plus débitée sur la position ON. La réserve est d'environ 2,5 ℓ; il convient donc de faire le plein dès que possible et de ramener le robinet sur la position ON.

### ATTENTION:

- Apprendre à vous servir du robinet d'essence quand la motocyclette se déplace. Vous éviterez ainsi de vous arrêter brutalement en pleine circulation.
- Faire attention de ne pas toucher des organes moteur encore chauds au moment du réglage du robinet d'essence.

NOTE: Ne pas rouler en conservant le robinet d'essence sur la position "RES" après avoir fait le plein. L'on risquerait, en effet de tomber en panne sèche et de se trouver sans réserve.

### Reservekraftstoff

Wenn der Hauptkraftstoffvorrat zur Neige geht, den Benzinahn auf "RES" drehen. Der Reservekraftstoffvorrat beträgt 2,5 ℓ, daher den Tank so bald wie möglich nachfüllen, dann den Hahn wieder auf "ON" zurückdrehen.

### WARNUNG:

- Machen Sie sich mit den Stellungen des Kraftstoffhahns vertraut, damit Sie keinen Fehler machen, wenn Sie während der Fahrt den Hahn umstellen müssen. Ein plötzliches Anhalten in fließendem Verkehr ist zu vermeiden.
- Berühren Sie keine heißen Motorteile, wenn Sie den Kraftstoffhahn betätigen.

ZUR BEACHTUNG: Nach dem Auftanken nicht vergessen, den Benzinahn wieder von RES(Reserve) auf ON(Auf) zu drehen. Anderfalls kann Ihnen der gesamte Kraftstoffvorrat einschl. Reserve ausgehen, ohne daß sie rechtzeitig darauf aufmerksam gemacht werden.

### Engine Oil

Good engine oil has many desirable qualities. Use only high detergent, quality motor oil certified on the container to meet or exceed requirements for service SE. It is not necessary to use additives.

#### Viscosity:

Viscosity grade of engine oil should be based on average atmospheric temperature in your riding area. The following provides a guide to the selection of the proper grade or viscosity of oil to be used at various atmospheric temperatures.

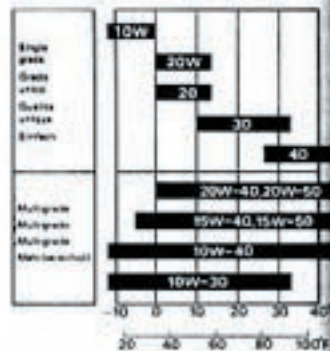

### Aceite para motor

El buen aceite para motor tiene muchas calidades deseadas. Utilice sólo aceite para motor de primera calidad, altamente detergente, certificado en el recipiente, conforme o superior a las condiciones requeridas para el grado de servicio SE. El uso de aditivos no es necesario.

#### Viscosidad:

El grado de viscosidad del aceite para motor deberá basarse en las temperaturas atmosféricas de la región en que se conduce la moto. Se da a continuación una guía para seleccionar el grado de viscosidad del aceite que se debe utilizar en varias temperaturas atmosféricas.

### Huile moteur

Une bonne huile moteur doit posséder beaucoup de qualités. N'utiliser que de l'huile de première qualité hautement détergente mentionnée sur le bidon, conforme ou supérieure aux conditions requises pour grade SE. Cependant il n'est pas nécessaire d'utiliser d'additifs.

#### Viscosité:

Le grade de viscosité de l'huile moteur doit être basé en fonction de la température atmosphérique. Concernant la sélection du grade de viscosité de l'huile, se reporter aux indications ci-après:

### Motoröl

Gutes Motoröl hat viele wünschenswerte Qualitäten. Verwenden Sie nur erstklassiges Motoröl mit hoher Detergentwirkung der Klasse SE, auf dessen Behälter vermerkt ist, daß es die Anforderung der Wartungsvorschrift erfüllt oder überschreitet. Von der Verwendung von geglichen Öl-Zusatzmitteln wird abgeraten.

#### Viskosität:

Die Viskosität des zu verwendenden Motoröls sollte der durchschnittlichen Außentemperatur ihres Fahrgebietes angepaßt sein. Die folgende Tabelle soll Ihnen bei der Wahl der geeignetsten Qualität und Viskosität des Motoröls je nach den saisonbedingten Temperaturverhältnissen behilflich sein.

## PRE-RIDE INSPECTION

Prior to starting your motorcycle, perform a general inspection as a matter of habit to make sure that the motorcycle is in good, safe riding condition.

Check the following items and if adjustment or servicing is necessary, refer to the appropriate section in the manual.

Engine oil level – Check the level and add if necessary. (See page 98)

Fuel level – Fill the fuel tank when necessary. (See page 78)

Brakes – Check the brake lines for leaks and fluid level. Inspect the operation of the front and rear brakes. (See pages 134, 136)

## INSPECCION ANTES DE LA PUESTA EN MARCHA

Antes de poner su motocicleta en marcha, hábituese a efectuar una inspección general para asegurarse de que la motocicleta esté en buen estado y que pueda usarla con seguridad.

Revise los siguientes detalles y, si algún ajuste o servicio de mantenimiento es necesario, haga referencia a la sección adecuada del presente manual.

Nivel del aceite para motor – Revise el nivel y agregue, si es necesario. (pág. 98)

Nivel del combustible – Llene el depósito de combustible cuando sea necesario. (pág. 78)

Frenos – Revise la tubería de los frenos para ver si hay algún escape del aceite y revise el nivel del líquido de freno. Revise el funcionamiento de los frenos delanteros y traseros. (pág. 134, 136)

## INSPECTION AVANT CONDUITE

Avant la mise en marche, prendre l'habitude de vérifier que la moto se trouve en bon état de conduite et de sécurité.

Vérifier les points suivants et, s'il faut quelques réglages ou travaux d'entretien, se reporter à la section correspondante du présent manuel pour les détails de vérifications.

Niveau d'huile moteur – Vérifier le niveau et ajouter, si nécessaire. (page 99)

Niveau d'essence – Vérifier le niveau et faire le plein si nécessaire. (page 79)

Freins – Vérifier la tuyauterie des freins pour voir s'il y a quelque fuite d'huile, et en même temps, vérifier le niveau du liquide de frein. Vérifier le fonctionnement des freins avant et arrière. (pages 135, 137)

## ÜBERPRÜFUNG VOR DEM FAHREN

Bevor Sie Ihrem Motorrad fahren, sollten Sie es sich zur Gewohnheit machen, eine allgemeine Überprüfung vorzunehmen, um sicherzustellen, daß sich das Motorrad in guter und sicherer Fahrbereitschaft befindet.

Nehmen Sie die nachfolgend aufgeführten Überprüfungen vor und beziehen Sie sich auf den entsprechenden Teil der Betriebsanleitung, falls Einstellungen oder Wartungsarbeiten erforderlich sind.

Motorölstand – Ölstand überprüfen und gegebenenfalls Öl nachfüllen. (Seite 99)

Benzinstand – Den Benzintank gegebenenfalls auffüllen. (Seite 79)

Bremsen – Nachprüfen, ob die Bremsbeläge beschädigt sind, Bremsflüssigkeitsstand überprüfen. Funktion der Vorderrad- und Hinterradbremse überprüfen. (Seiten 135, 137)

**Tires** – Check the air pressure and tires for wear or damage. (See page 26)

**Battery electrolyte** – Check the level and add if necessary. (See page 148)

**Throttle operation** – Check the throttle operation, cable routing and free play. Correct or replace if necessary. (See page 118)

**Lighting** – See that all lights operate properly.

**Drive chain** – Check condition of drive chain and measure the chain tension. Adjust if the chain tension is incorrect. Lubricate if it appears dry. Replace if it is badly worn or damaged. (See page 126)

**Llantas** – Revise la presión de aire, estado de desgaste o daño de las llantas. (pág. 26)

**Electrolito de la batería** – Revise el nivel y agregue, si es necesario. (pág. 148)

**Funcionamiento del acelerador** – Revise el funcionamiento del acelerador, instalación de sus cables y juego libre. Corrija o reemplace, si es necesario. (pág. 118)

**Iluminación** – Revise si todas las lámparas funcionan normalmente.

**Cadena de transmisión** – Compruebe el estado de la cadena de transmisión y mida la tensión de la misma. Ajuste la tensión si es incorrecta. Lubrique la cadena si está seca. Reemplácela si está visiblemente dañada o desgastada. (pág. 126)

**Pneus** – Vérifier la pression des pneus et l'état d'usure ou dommage de ceux-ci. (page 27)

**Electrolyte de la batterie** – Vérifier le niveau et ajouter, si nécessaire. (page 149)

**Fonctionnement de la poignée des gaz** – Vérifier le bon état de fonctionnement de la poignée des gaz, passage des câbles, et jeu libre. Régler ou remplacer, si nécessaire. (page 119)

**Eclairage** – S'assurer que tous les feux fonctionnent correctement.

**Chaîne de transmission** – Vérifier l'état de la chaîne de transmission et mesurer sa tension. Si la tension est incorrecte, la régler. Graisser la chaîne si elle est sèche. La remplacer si elle est très usée ou endommagée. (page 127)

**Reifen** – Reifendruck und Reifen auf Abnutzung oder Beschädigung überprüfen. (Seite 27)

**Batterieelektrolyt** – Elektrolytsand überprüfen und gegebenenfalls Elektrolyt nach füllen. (Seite 149)

**Vargaserbetätigung** – Gasdrehgriff und Gaszug auf einwandfreie Funktion und Spiel überprüfen. Gegebenenfalls richtig einstellen oder auswechseln. (Seite 119)

**Beleuchtung** – Nachprüfen, ob alle Leuchten und Anzeigelampen einwandfrei funktionieren.

**Antriebskette** – Den Zustand der Antriebskette überprüfen und die Kettenspannung messen. Bei falscher Kettenspannung eine entsprechende Einstellung vornehmen. Die Kette schmieren, wenn sie trocken zu sein scheint. Die Kette auswechseln, wenn sie stark abgenutzt oder beschädigt ist. (Seite 127)

## STARTING THE ENGINE

**WARNING:** Exhaust gases contain poisonous carbon monoxide. Never run the engine in a closed garage or confined area.

**NOTE:** The electric system is designed to prevent electric starting if the transmission is in gear, unless the clutch is disengaged. The engine can be started in gear with the clutch disengaged. However, it is recommended that the transmission be placed in neutral before attempting to start the engine.

1. Turn the fuel valve to ON.
2. Insert the key in the ignition switch and turn to ON. The neutral indicate (green) and oil pressure warning light (red) should go on.
3. Make sure the engine stop switch is at RUN.

## ARRANQUE DEL MOTOR

**ATENCION:** El gas de escape contiene monóxido de carbono venenoso. Nunca corra el motor en un garaje cerrado o en un lugar encerrado.

**NOTA:** El sistema eléctrico está diseñado para que impida el arranque eléctrico cuando la transmisión esté engranada, a menos que el embrague esté desembragado. Se recomienda, sin embargo, que coloque la transmisión en neutro antes de intentar a arrancar el motor.

1. Coloque la válvula de combustible en posición "ON".
2. Inserte la llave en el interruptor del encendido y colóquela en posición "ON". La lámpara indicadora neutro (verde) y la de aviso de presión del aceite (roja) estarán encendidas.
3. Asegúrese de que el interruptor de parada del motor esté colocado en posición "RUN".

## DEMARRAGE DU MOTEUR

**ATTENTION:** Les gaz d'échappement contiennent de l'oxyde de carbone poison. Ne jamais faire tourner le moteur dans un garage fermé ou dans un endroit clos.

**NOTE:** Le système électrique est conçu et construit de sorte qu'il empêche le démarrage électrique lorsque la transmission est engagée, à moins que l'on débraye. Toutefois, il est recommandé que la transmission soit mise au point mort avant de tenter de démarrer le moteur.

1. Tourner le robinet d'arrivée d'essence sur la position ON.
2. Insérer la clé dans l'interrupteur d'allumage et la tourner sur la position ON. Le témoin du point mort (vert) et l'indicateur lumineux de pression d'huile (rouge) seront allumés.
3. S'assurer que l'interrupteur d'arrêt du moteur soit mis sur la position RUN.

## ANLASSEN DES MOTORS

**WARNUNG:** Auspuffgase enthalten giftiges Kohlenmonoxid. Lassen Sie daher den Motor niemals in einer geschlossenen Garage oder in einer schlecht gelüfteten Werkstatt laufen.

**ZUR BEACHTUNG:** Die elektrische Anlage ist so konzipiert, daß der Motor nicht elektrisch angelassen werden kann, wenn ein Gang eingelegt ist, außer bei ausgerückter Kupplung. Es ist jedoch empfehlenswert, vor Anlassen des Motors das Getriebe auf Leerlauf einzustellen.

1. Drehen Sie den Benzinahn auf die Stellung "ON" (Auf).
2. Stecken Sie den Zündschlüssel in das Zündschloß und drehen Sie ihn auf "ON" (Ein). Hierbei sollten die Leerlauf-Anzeigelampe (grün) und Öldruck-Warmlampe (rot) aufleuchten.
3. Vergewissern Sie sich, daß sich der Motorabschalter in der Stellung "RUN" (Lauf) befindet.

4. Pull the choke knob (1) out to the fully closed position (A), if the engine is cold.
5. Press the starter button.
6. Warm up the engine at 1,000–2,500 min<sup>-1</sup> (rpm) until it runs smoothly with the choke open (B).

**CAUTION:** The oil pressure warning light should go off within a few seconds after the engine is started. If the light remains on, turn off the engine immediately and check the oil level. If the level is inadequate, do not operate the motorcycle until the lubrication system has been examined by a qualified mechanic.

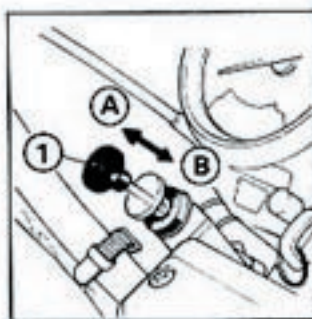

4. Tire le botón del estrangulador (1) hasta la posición completamente cerrada (A), cuando el motor esté frío.
5. Oprima el botón de arranque.
6. Caliente el motor haciéndolo marchar en vacío a 1.000–2.500 min<sup>-1</sup> (rpm) hasta que corra suavemente, con el estrangulador abierto (B).

**PRECAUCION:** La lámpara de aviso de la presión de aceite deberá apagarse dentro de pocos segundos después de que haya arrancado el motor. Si la lámpara se quede encendida, inmediatamente pare el motor y revise el nivel del aceite. Si el nivel está incorrecto, no ponga la motocicleta en marcha hasta que se haya examinado completamente el sistema de lubricación por un mecánico capacitado.

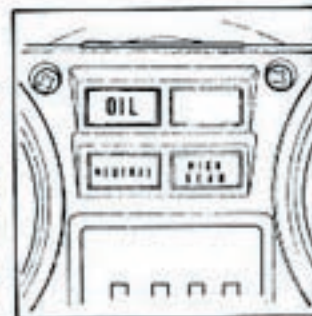

4. Tirer le bouton du starter (1) jusqu'à la position complètement fermée (A), lorsque le moteur est très froid.
5. Pousser le bouton de démarrage.
6. Laisser le moteur chauffer à environ 1.000–2.500 min<sup>-1</sup> (t.p.m.) jusqu'à ce qu'il tourne régulièrement avec le starter ouvert (B).

**PRECAUTION:** L'indicateur lumineux de pression d'huile devra s'éteindre dans quelques secondes lorsque le moteur ait démarré. Si la lumière reste toujours allumée, arrêter immédiatement le moteur et vérifier le niveau d'huile. Si le niveau est incorrect, ne pas mettre la moto en marche jusqu'à ce que le système de lubrification soit complètement examiné par un mécanicien qualifié.

4. Falls der Motor kalt ist, ziehen Sie den Starterklappenknopf (1) ganz bis zur geschlossenen Position (A) heraus.
5. Drücken Sie den Anlasserknopf.
6. Lassen Sie den Motor bei einer Drehzahl von 1.000–2.500 min<sup>-1</sup> (U/min.) warmlaufen, bis er bei geöffneter Starterklappe entwandfrei läuft (B).

**VORSICHT:** Die Öldruck-Warmlampe sollte einige Sekunden nach Anlassen des Motors erlöschen. Falls die Lampe weiterhin aufleuchtet, sollten Sie den Motor sofort abstellen und den Ölstand überprüfen. Bei zu niedrigem Ölstand das Motorrad nicht fahren, bis das Schmiersystem von einem qualifizierten Mechaniker überprüft wurde.



## BREAK-IN PROCEDURE

1. Maximum continuous engine speed during the first 1,000 km (600 miles) must not exceed 5,000  $\text{min}^{-1}$  (rpm).
2. Increase the maximum continuous engine speed by 2,000  $\text{min}^{-1}$  (rpm) between odometer readings of 1,000 and 1,600 km (600 and 1,000 miles). Do not exceed 7,000  $\text{min}^{-1}$  (rpm). Vary speeds frequently, and use full throttle for short spurts only.
3. Never lug the engine with excessive throttle at low engine speeds. This rule is applicable not only during break-in but at all times.
4. Upon reaching an odometer reading of 1,600 km (1,000 miles), you can subject the motorcycle to full throttle operation, however, do not exceed 9,500  $\text{min}^{-1}$  (rpm) at any time.

## RODAJE

1. Durante los primeros 1.000 kilómetros, la velocidad máxima continua del motor no deberá exceder 5.000  $\text{min}^{-1}$  (rpm).
2. Aumente la velocidad máxima continua del motor en 2.000  $\text{min}^{-1}$  (rpm), entre lecturas del odómetro de 1.000 y 1.600 km. No exceda las 7.000  $\text{min}^{-1}$  (rpm). Cambie frecuentemente las velocidades y corra a total aceleración sólo en recorridos cortos.
3. Nunca debe forzar al motor con excesiva aceleración en velocidades bajas. Esta regla es aplicable no sólo durante el rodaje sino todo el tiempo.
4. Al llegar a 1.600 km de la lectura del odómetro, puede correr la moto con aceleración total. Sin embargo, ésta no debe exceder 9.500  $\text{min}^{-1}$  (rpm) en ningún momento.

## RODAGE

1. Au cours des premiers 1.000 kilomètres, limiter la vitesse continue du moteur à 5.000  $\text{min}^{-1}$  (tr/mn).
2. Augmenter la vitesse du moteur de 2.000  $\text{min}^{-1}$  (tr/mn) pendant les prochains 1.000 à 1.600 km selon l'indication du totalisateur kilométrique de la moto. La vitesse maximum ne doit pas excéder 7.000  $\text{min}^{-1}$  (tr/mn). Changer la vitesse souvent en faisant jouer la pédale de changement de vitesses, et éviter la conduite à plein gaz sauf en occasions peu fréquentes momentanées.
3. Ne jamais entrainer le moteur à contrainte trop lourde imposée au moteur. Cette règle est applicable non seulement pendant le rodage mais aussi pour toute la durée de votre moto.
4. Lorsque la lecture du totalisateur kilométrique est atteinte à 1.600 km, une conduite à plein admission des gaz peut être effectuée. Toutefois la vitesse maximum du moteur ne doit pas dépasser 9.500  $\text{min}^{-1}$  (tr/mn).

## EINFAHREN

1. Die maximale Dauerdrehzahl des Motors darf während den ersten 1.000 km 5.000  $\text{min}^{-1}$  (U/min.) nicht überschreiten.
2. Erhöhen Sie die maximale Dauerdrehzahl des Motors um 2.000  $\text{min}^{-1}$  (U/min.) zwischen Kilometerstand 1.000 km und 1.600 km. Drehen Sie den Motor nicht höher als 7.000  $\text{min}^{-1}$  (U/min.). Fahren Sie häufig mit verschiedenen Geschwindigkeiten und drehen Sie den Gasdrehgriff nur für kurze Spurts ganz auf.
3. Drehen Sie im untern Drehzahlbereich niemals den Gasdrehgriff auf Vollgas. Diese Regel ist auch nach der Einfahrzeit zu beachten.
4. Bei Erreichen eines Kilometerstandes von 1600 km können Sie das Motorrad mit Vollgas fahren, die Drehzahl des Motors sollte jedoch niemals 9.500  $\text{min}^{-1}$  (U/min.) überschreiten.

## RIDING THE MOTORCYCLE

1. Warm up the engine.
2. With the engine idling, squeeze the clutch lever and shift into low (1st) by depressing the gear change pedal.
3. Slowly release the clutch lever while gradually increasing speed. Coordination of these two operations will assure a smooth start.
4. When the motorcycle attains smooth forward motion, slow down the engine, squeeze the clutch lever again and shift into 2nd by raising the shift pedal. Do the same for the other gears.
5. Coordinate the throttle and brakes for smooth deceleration.
6. Both front and rear brakes should be used at the same time and should not be applied strongly enough to lock the wheel, or braking effectiveness will be reduced and control of the motorcycle be difficult.

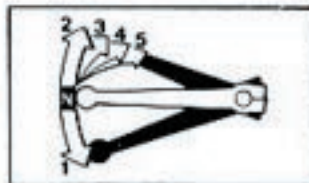

## CONDUCCION

1. Caliente el motor.
2. Con el motor puesto en marcha en vacío, apriete la palanca de embrague y pásela a la posición de primera velocidad oprimiendo el pedal de cambio.
3. Suelte gradualmente la palanca de embrague, mientras que aumenta la velocidad poco a poco. La coordinación de estas dos acciones asegura una puesta en marcha suave.
4. Cuando la motocicleta alcanza cierta velocidad de marcha adelante suave, reduzca la velocidad del motor, apriete el embrague de nuevo y pase a segunda, levantando el pedal de cambio. Repita estas operaciones para otras velocidades.
5. Los movimientos del acelerador deberán estar coordinados con la acción de los frenos para asegurar una deceleración suave.
6. Los frenos delantero y trasero deberán usarse al mismo tiempo, y no se deben aplicar muy fuerte para no bloquear completamente las ruedas o el rendimiento de frenaje será notablemente reducido, dificultando el control de la motocicleta.

## CONDUITE

1. Faire chauffer le moteur.
2. Le moteur tournant au ralenti, presser le levier d'embrayage et faire passer la pédale à la première vitesse.
3. Libérer progressivement l'embrayage tout en accélérant le moteur à l'aide de la poignée des gaz. L'équilibrage de ces deux actions assure un démarrage en douceur.
4. Lorsqu'une certaine vitesse est atteinte, couper les gaz et presser de nouveau le levier d'embrayage et passer en seconde en amenant la pédale vers le haut. Procéder de même pour les autres vitesses.
5. Les mouvements de la poignée des gaz doivent être coordonnés à l'action des freins pour assurer une décélération en douceur.
6. Les freins avant et arrière doivent être actionnés en même temps, et ne doivent pas être appliqués trop fort afin que la roue ne soit complètement bloquée, autrement le rendement de freinage sera notablement réduit, entraînant la perte de contrôle de la moto.

## FAHREN DES MOTORRADES

1. Lassen Sie den Motor warmlaufen.
2. Ziehen Sie den Kupplungshebel, während der Motor mit Leerlaufdrehzahl läuft, und treten Sie den Schalthebel nach unten, um den 1. Gang einzulegen.
3. Lassen Sie den Kupplungshebel langsam los, während Sie gleichzeitig etwas Gas geben. Eine richtige Abstimmung dieser beiden Bedienungsvorgänge garantiert ein weiches Anfahren.
4. Sobald eine bestimmte Geschwindigkeit erreicht ist, drehen Sie das Gas zurück, ziehen den Kupplungshebel erneut an und drücken das Gangschaltpedal nach oben, um den zweiten Gang einzurücken. Wiederholen Sie diesen Vorgang auch für die restlichen Gänge.
5. Stimmen Sie Gas und Bremsen gegenseitig ab, um die Geschwindigkeit einwandfrei zu verringern.
6. Vorder- und Hinterradbremsen sollten gleichzeitig und mit einer solchen Kraft betätigt werden, daß die Räder nicht blockiert werden, da sonst die Bremswirkung stark reduziert wird und Sie eventuell die Kontrolle über das Motorrad verlieren können.

## MAINTENANCE

### Engine Oil

#### Oil level check:

Check oil level at the start of each day the motorcycle is to be operated. Start the engine and run for 2 to 3 minutes. Place the motorcycle on the center stand and check the oil level. Oil level must be maintained between the upper (1) and lower (2) level marks on the oil filler cap/dipstick (3). Add recommended oil (page 84) up to the upper level mark (1), if necessary. The oil should be changed and the oil filter replaced at the maintenance intervals shown on page 169.

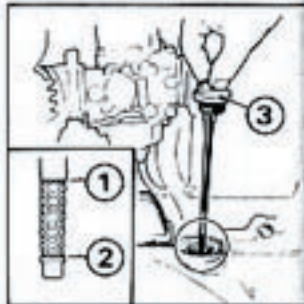

## MANTENIMIENTO

### Aceite para motor

#### Verificación del nivel de aceite:

Revise el nivel de aceite antes de comenzar la marcha diaria de la motocicleta. Arranque el motor y déjelo marchar en vacío durante 2 o 3 minutos. Apoye la motocicleta en el soporte central y revise el nivel del aceite. El nivel de aceite debe mantenerse entre las marcas del nivel superior (1) y del inferior (2) colocadas en la varilla de medición de la tapa de la boca de llenador de aceite (3). Agregue el aceite recomendado (en la pág. 84) hasta el nivel de la marca superior (1), si es necesario. El aceite deberá cambiarse y el filtro de aceite reemplazarse con la frecuencia de mantenimiento indicada en la pág. 169.

## ENTRETIEN

### Huile moteur

#### Vérification du niveau d'huile:

Vérifier le niveau d'huile avant de commencer la conduite de la moto. Démarrer le moteur et laisser tourner celui-ci pendant 2 ou 3 minutes. Appuyer la motocyclette sur la béquille centrale et vérifier le niveau d'huile. Le niveau d'huile doit être maintenu entre les repères de niveau "haut" (1) et "bas" (2) placés sur la jauge d'huile (3) du bouchon du trou de remplissage. Ajouter de l'huile recommandée (page 85) jusqu'au repère haut (1), si nécessaire. L'huile doit être renouvelée et le filtre à huile remplacé à l'intervalle indiqué à la page 169.

## WARTUNG

### Motoröl

#### Überprüfen des Ölstandes:

Überprüfen Sie den Ölstand an jedem Tag, an dem Sie mit Ihrem Motorrad fahren. Lassen Sie den Motor an und 2 bis 3 Minuten lang laufen. Bocken Sie das Motorrad auf dem Mittelstander auf und überprüfen Sie den Ölstand. Halten Sie den Ölstand stets zwischen den oberen (1) und unteren (2) Pegelmarkierungen am Öleinfüllverschluß-Ölmeßstab (3). Füllen Sie gegebenenfalls empfohlenes Öl (Seite 85) bis zur oberen Pegelmarkierung (1) nach. Führen Sie den Ölwechsel und das Austauschen des Ölfilters bei den auf Seite 169 ersichtlichen Wartungsintervallen durch.

### Oil change:

Change engine oil with the engine warm and the motorcycle on its center stand to assure complete and rapid draining.

1. To drain the oil remove the oil filler cap, crankcase drain plug (1) and oil filter cover (2).
2. After the oil is completely drained check that the sealing washer on the drain plug is in good condition and install the plug.  
Drain plug torque: 35–40 N·m (3.5–4.0 kg·m, 25–30 ft·lb)

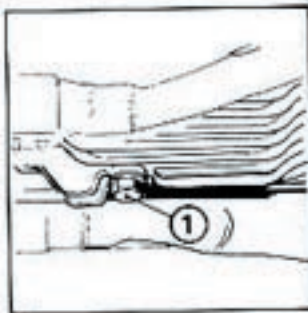

### Cambio de aceite:

Cambie el aceite mientras que esté todavía caliente apoyando la moto en su soporte principal para asegurar desagüe completo y rápido.

1. Para drenar el aceite, quite la tapa del llenador de aceite, el tapón de drenaje del cárter (1) y la cubierta del filtro de aceite.
2. Después de drenar completamente el aceite, revise que la arandela de sellado montada en el tapón de drenaje esté en buen estado y monte el tapón.  
Torsión de aprieto del tapón de drenaje: 35–40 N·m (3.5–4.0 kg·m)

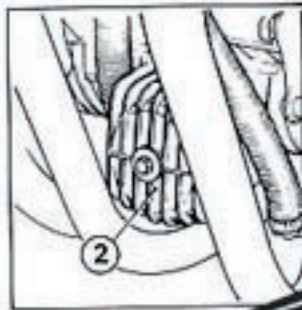

### Vidange de l'huile

Vidanger l'huile moteur alors que le moteur est encore chaud et en positionnant la moto sur la béquille principale afin d'assurer un vidange complet et rapide.

1. Pour vidanger l'huile, enlever le bouchon d'huile, le bouchon de vidange du carter (1) et le couvercle du filtre à huile (2).
2. Après avoir vidangé complètement l'huile, vérifier si la rondelle d'étanchéité se trouvant sur le bouchon de vidange est en bon état, ensuite, monter le bouchon.  
Couple de serrage du bouchon de vidange: 35–40 N·m (3.5–4.0 kg·m)

### Ölwechsel

Das Motorrad bei warmen Motor und auf dem Mittelständer aufgebocktem Motorrad wechseln, um ein vollständiges und schnelles Ablassen sicherzustellen.

1. Um das Öl abzulassen, Öleinfüllverschluß, Kurbelgehäuse-Ablassschraube (1) und Ölfilterdeckel (2) entfernen.
2. Nach vollständigem Ablassen des Öls nachprüfen, ob sich die Dichtungsscheibe an der Ablassschraube in gutem Zustand befindet, dann die Schraube wieder hineinschrauben.  
Anzugmoment der Ablassschraube: 35–40 N·m (3.5–4.0 kg·m)

3. Check that the O-rings on the oil filter bolt and cover are in good condition and install the cover.  
Oil filter bolt torque: 28–32 N·m (2.8–3.2 kg-m, 20–23 ft·lb)
4. Fill the crankcase with approximately 3.5 liters (3.7 U.S. qt., 3.1 Imp. qt.) of the recommended oil.
5. Install the oil filler cap.
6. Start the engine and let it idle for 2–3 minutes.
7. Stop the engine and check that the oil level is at the upper level mark on the dipstick. Make sure there are no oil leaks.

3. Revise que los anillos O del tornillo del filtro de aceite y los de la cubierta estén en buen estado y monte la cubierta.

Torsión de aprieto del tornillo del filtro de aceite:

28–32 N·m (2.8–3.2 kg-m)

4. Rellene el cárter con aproximadamente 3,5 litros del aceite recomendado.
5. Monte la tapa del llenador de aceite.
6. Arranque el motor y déjelo girar en vacío durante dos o tres minutos.
7. Apague el motor y revise que el nivel de aceite esté al ras de la marca de nivel superior de la varilla probadora de aceite. Asegúrese de que no hay ningún escape de aceite.

3. Vérifier que les joints toriques montés sur le boulon du filtre à huile et sur le couvercle sont en bon état, ensuite monter le couvercle.

Couple de serrage du boulon de filtre à huile: 28–32 N·m (2.8–3.2 kg-m)

4. Remplir le carter avec de l'huile recommandée de 3,5 litres environ.
5. Monter le bouchon d'huile.
6. Démarrer le moteur et le laisser tourner à vide pendant 2–3 minutes.
7. Arrêter le moteur et vérifier que le niveau d'huile se situe au repère de niveau supérieur mis sur la jauge d'huile. S'assurer qu'il n'y a point de fuite de l'huile.

3. Nachprüfen, ob sich die O-Ringe an Ölfilterschraube und -deckel in gutem Zustand befinden, dann den Deckel anbringen.

Anzugmoment der Ölfilterschraube: 28–32 N·m (2.8–3.2 kg-m)

4. Das Kurbelgehäuse mit ungefähr 3,5 Litern des vorgeschriebenen Öls auffüllen.
5. Den Öleinfüllverschluß anbringen.
6. Den Motor anlassen und 2–3 Minuten lang im Leerlauf laufen lassen.
7. Den Motor abstellen und nachprüfen, ob der Ölstand bis zur oberen Pegelmarkierung am Ölmaßstab reicht. Darauf achten, daß kein Öl ausläuft.



### Oil filter change:

Change the filter after draining the engine oil.

1. Remove the oil filter element from the cover.
2. Check that the O-rings on the oil filter bolt and cover are in good condition.
3. Insert a new oil filter element. Check that all parts are installed properly. Install the oil filter cover.  
Oil filter bolt torque: 28–32 N·m (2.8–3.2 kg·m, 20–23 ft·lb)
4. Perform steps 4–7 of Oil Change.

### Reemplazo del filtro de aceite:

Reemplace el filtro por uno nuevo después de drenar el aceite de motor.

1. Desmonte el elemento del filtro de aceite de la cubierta.
2. Revise que los anillos O del tornillo del filtro de aceite y los de la cubierta estén en buen estado.
3. Introduzca un nuevo elemento del filtro de aceite. Revise que todas las piezas estén correctamente montadas. Monte la cubierta del filtro de aceite.  
Torción de aprieto del tornillo del filtro de aceite: 28–32 N·m (2.8–3.2 kg·m)
4. Lleve cabo los trabajos indicados en los pasos 4–7 de la sección concerniente al Cambio de aceite.

### Remplacement du filtre à huile:

Remplacer le filtre par un neuf lorsque l'huile moteur est vidangée.

1. Enlever l'élément du filtre à huile depuis le couvercle.
2. Vérifier que les joints toriques montés sur le boulon du filtre à huile et sur le couvercle sont en bon état.
3. Introduire un nouveau élément du filtre à huile. Contrôler si toutes les pièces sont correctement montées. Monter le couvercle du filtre à huile.  
Couple de serrage du boulon de filtre à huile: 28 à 32 N·m (2,8 à 3,2 kg·m)
4. Effectuer les travaux indiqués sur les démarches 4–7 de la section concernant la vidange de l'huile.

### Ölfilterwechsel:

Den Filter nach Ablassen des Motoröls auswechseln.

1. Den Ölfiltereinsatz aus dem Deckel entfernen.
2. Nachprüfen, ob sich die O-Ringe an Ölfilterschraube und -deckel in gutem Zustand befindet.
3. Einen neuen Ölfiltereinsatz einsetzen. Sicherstellen, daß alle Teile richtig eingesetzt sind. Den Ölfilterdeckel anbringen.  
Anzugmoment der Ölfilterschraube: 28–32 N·m (2,8–3,2 kg·m).
4. Die Schritte 4–7 des Ölwechsels durchführen.



## Spark Plug

### Specified spark plug:

#### Standard:

ND: X27ESR-U, NGK: DR8ES (E.F.G.ED.SA)

ND: X24ES-U, NGK: D8EA (U.D)

#### Option:

ND: X24ESR-U, NGK: DR8ES-L (E.F.G.ED.SA)

ND: X27ES-U, NGK: D9EA (U.D)

ND: X22ES-U, NGK: D7EA (U.D)

## Bujía

### Bujía del encendido especificada:

#### Normal:

ND: X27ESR-U, NGK: DR8ES (E.F.G.ED.SA)

ND: X24ES-U, NGK: D8EA (U.D)

#### Opción:

ND: X24ESR-U, NGK: DR8ES-L (E.F.G.ED.SA)

ND: X27ES-U, NGK: D9EA (U.D)

ND: X22ES-U, NGK: D7EA (U.D)

## Bougie d'allumage

### Bougie d'allumage spécifiée:

#### Standard:

ND: X27ESR-U, NGK: DR8ES (E.F.G.ED.SA)

ND: X24ES-U, NGK: D8EA (U.D)

#### Option:

ND: X24ESR-U, NGK: DR8ES-L (E.F.G.ED.SA)

ND: X27ES-U, NGK: D9EA (U.D)

ND: X22ES-U, NGK: D7EA (U.D)

## Zündkerze

### Vorgeschriebene Zündkerze:

#### Standard:

ND: X27ESR-U, NGK: DR8ES (E.F.G.ED.SA)

ND: X24ES-U, NGK: D8EA (U.D)

#### Zusätzliche Lieferbar:

ND: X24ESR-U, NGK: DR8ES-L (E.F.G.ED.SA)

ND: X27ES-U, NGK: D9EA (U.D)

ND: X22ES-U, NGK: D7EA (U.D)

1. Remove the spark plug lead and take out the plug with the special wrench provided in the tool kit.
2. Inspect the electrodes and center porcelain for deposits, erosion or carbon fouling. If the erosion or deposit is heavy, replace the plug. Clean a carbon or wet-fouled plug with a plug cleaner, otherwise use a wire brush.
3. Measure with a feeler gauge and adjust to 0.6 - 0.7 mm (0.024 - 0.028 in.) (1) by bending the side electrode (2). Do not overtighten.

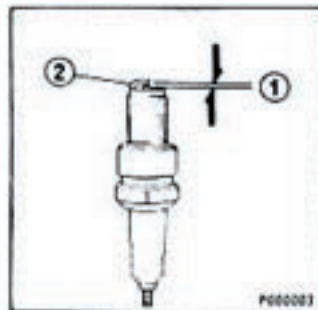

1. Quite el conductor de la bujía y saque la bujía mediante la llave especial provista en le bolsa de herramientas.
2. Inspeccione los electrodos y partes en porcelana del centro para ver si hay depósitos, erosión o suciedad de carbón. Reemplace la bujía si está excesivamente corroída o manchada. Utilice un limpiador de bujía para la limpieza de la bujía o un cepillo de alambre.
3. Reajuste la separación de los electrodos a 0,6 - 0,7 mm (1). Midala con un calibrador de espesor y ajústela doblando el electrodo lateral (2) sólo. No apriete excesivamente.

1. Détacher les fils et retirer chaque bougie à l'aide de la clé spéciale de la trousse à outils.
2. Vérifier les électrodes et la partie en porcelaine, susceptible d'être couverte de dépôts, de calamine, ou érodées. Remplacer la bougie lorsque celle-ci est trop érodée ou encrassée. Utiliser une brosse à bougie pour le nettoyage ou une brosse en fil de fer.
3. Régler à nouveau l'écart des électrodes à 0,6 - 0,7 mm (1). Mesurer à l'aide d'une d'épaisseur et régler en courbant l'électrode latérale (2) seulement. Ne pas trop serrer.

1. Ziehen Sie den Zündkerzenstecker ab und schrauben Sie die Zündkerze mit dem Spezialschlüssel des Werkzeugsatzes heraus.
2. Überprüfen Sie die Elektroden und den mittleren Teil aus Porzellan auf Ablagerungen, abgebrannten Zustand oder Rußrückstände. Falls Sie abgebrannte Elektroden oder übermäßige Ablagerungen feststellen, wechseln Sie die Zündkerze aus. Reinigen Sie verrußte oder verölt Zündkerzen mit einem Zündkerzenreiniger oder einer Drahtbürste.
3. Stellen Sie den Elektrodenabstand (1) auf 0,6 - 0,7 mm ein. Messen Sie den Abstand mit einer Fühlerlehre und stellen Sie ihn nur durch Biegen der Seitenelektrode (2) richtig ein. Ziehen Sie die Zündkerzen beim Einschrauben nicht zu fest an.



## Valve Clearance

1. Remove the cylinder head cover and A.C. generator cover.
2. Measure intake and exhaust valve clearances by inserting a feeler gauge (1) between the camshaft (2) and valve lifter shim (3).

Specified clearance: 0.06–0.13 mm (0.0022–0.0050 in.)

Rotate the crankshaft clockwise from the right side and align the index mark on the exhaust camshaft right end with the front cylinder head mating surface.

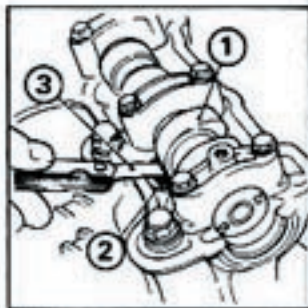

## Luz de válvulas

1. Desmonte la cubierta de la culata de cilindro y la del alternador.
2. Mida las luces de válvula de admisión y la de escape aplicando un calibrador de espesor (1) entre el árbol de levas (2) y la leva de levantaválvula (3).

Luz especificada: 0,06–0,13 mm

Gire el cigüeñal a la dirección del movimiento de manecillas del reloj por el lado derecho y alinea la marca de índice colocada en el extremo derecho del árbol de levas de escape con la superficie de contacto con la culata de cilindro delantera.

## Jeu aux soupape

1. Enlever le couvercle de la culasse et celui de l'alternateur.
2. Mesurer le jeu de soupapes d'admission et celui d'échappement en plaçant une jauge d'épaisseur (1) entre l'arbre à cames (2) et la cale de poussoir de soupape (3).

Jeu préconisé: 0,06–0,13 mm

Tourner le vilebrequin dans le sens des aiguilles d'une montre par le côté droit et aligner le repère mis sur le bout de droite de l'arbre à cames d'échappement avec la surface de contact de la culasse avant.

## Ventilspiel

1. Die Zylinderkopfhaube und den Lichtmaschinenendeckel entfernen.
2. Das Spiel der Ein- und Auslassventile durch Einsetzen einer Fühlerlehre (1) zwischen Nockenwelle (2) und Ventilheberbeilage (3) messen.

Vorgeschriebenes Spiel: 0,06–0,13 mm

Die Kurbelwelle von der rechten Seite aus im Uhrzeigersinn drehen und die Indexmarke auf dem rechten Ende der Auslassnockenwelle auf die vordere Zylinderkopf-Paßfläche ausrichten.



Check the valve clearance of the:

No. 1 EX, and No. 3 EX, cylinders

Rotate the camshaft 90° clockwise via the crankshaft 180° and check the:

No. 1 IN, and No. 3 IN, cylinders

Rotate the camshaft 90° clockwise and check the:

No. 2 EX, and No. 4 EX, cylinders

Rotate the camshaft 90° clockwise and check the:

No. 2 IN, and No. 4 IN, cylinders

Revise la luz de válvulas de:

Cilindros No. 1 EX y No. 3 EX

Gire el árbol de levas 90° a la dirección del movimiento de manecillas del reloj, girando el cigüeñal 180° y revise:

Cilindros No. 1 IN y No. 3 IN.

Gire el árbol de levas 90° a la dirección del movimiento de manecillas del reloj y revise:

Cilindros No. 2 EX y No. 4 EX.

Gire el árbol de levas 90° a la dirección del movimiento de manecillas del reloj y revise:

Cilindros No. 2 IN y No. 4 IN.

Contrôler le jeu de soupapes des

Cylindres No. 1 EX et No. 3 EX.

Tourner l'arbre à cames de 90° au sens du mouvement des aiguilles d'une montre en tournant le vilebrequin de 180° et contrôler les:

Cylindres No. 1 IN et No. 3 IN.

Tourner l'arbre à cames de 90° au sens du mouvement des aiguilles d'une montre et contrôler les:

Cylindres No. 2 EX et No. 4 EX.

Tourner l'arbre à cames de 90° au sens du mouvement des aiguilles d'une montre et contrôler les:

Cylindres No. 2 EX et No. 4 IN.

Das Ventilspiel der folgenden Teile überprüfen:

Auslaßzylinder Nr. 1 und Auslaßzylinder Nr. 3.

Die Nockenwelle um 90° im Uhrzeigersinn, gegenüber der Kurbelwelle um 180° drehen und die folgenden Teile überprüfen:

Einlaßzylinder Nr. 1 und Einlaßzylinder Nr. 3

Die Nockenwelle um 90° im Uhrzeigersinn drehen und die folgenden Teile überprüfen:

Auslaßzylinder Nr. 2 und Auslaßzylinder Nr. 4

Die Nockenwelle um 90° im Uhrzeigersinn drehen und die folgenden Teile überprüfen:

Einlaßzylinder Nr. 2 und Einlaßzylinder Nr. 4.



### Cam Chain Adjustment

Make this adjustment when the engine is cold and not running.

1. Remove the A.C. generator cover.
2. Loosen the rear tensioner lock nut (1) 1/2 turn while turning the crankshaft clockwise from the right side.  
This will automatically position itself to provide the correct tension.
3. Loosen the front tensioner lock nut (2) and tensioner bolt (3) 1/2 turn while turning the crankshaft. Tighten the bolt and nut.

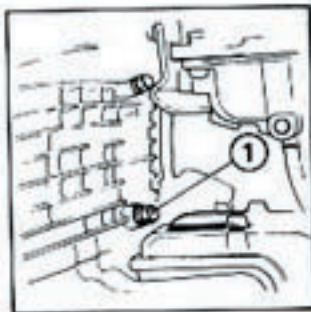

### Ajuste de la cadena de levas

Lleve a cabo este ajuste cuando el motor esté frío y parado.

1. Desmonte la cubierta del generador de C.A.
2. Desatornille 1/2 vuelta la contratuerca (1) del tensionador trasero, mientras hace rotar el cigüeñal en el sentido de las manillas del reloj desde el lado derecho.  
El tensionador se posicionará automáticamente a sí mismo para proveer la tensión correcta.
3. Afloje la contratuerca (2) y el perno (3) del tensionador delantero 1/2 vuelta mientras hace rotar el cigüeñal. Apriete el perno y la tuerca.

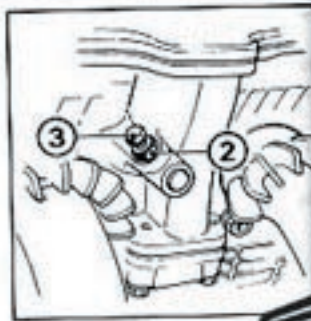

### Réglage de la chaîne de distribution

Effectuer ce réglage lorsque le moteur est froid et ne tourne pas.

1. Retirer le couvercle de la génératrice de courant alternatif.
2. Desserrer le contre-écrou du tendeur arrière (1) d'un demi tour tout en faisant tourner le vilebrequin dans le sens des aiguilles d'une montre à partir de la droite. Le tendeur se mettra automatiquement en position correcte.
3. Desserrer le contre-écrou (2) de tendeur avant et le boulon de tendeur (3) d'un demi tour tout en faisant tourner le vilebrequin. Serrer le boulon et l'écrou.

### Einstellen der Steuerkette

Diese Einstellung bei kaltem, abgestelltem Motor durchführen.

1. Den Lichtmaschinen deckel entfernen.
2. Die hintere Spannerkontermutter (1) bei gleichzeitigem Drehen der Kurbelwelle im Uhrzeigersinn, von der rechten Seite gesehen, um 1/2 Umdrehung lösen.  
Der Spanner stellt sich automatisch auf die richtige Kettenspannung ein.
3. Die vordere Spannerkontermutter (2) und die Spannerschraube (3) bei gleichzeitigem Drehen der Kurbelwelle um 1/2 Umdrehung lösen. Dann Bolzen und Mutter wieder anziehen.

### Air Cleaner

1. Remove the air cleaner cover (2) by unscrewing the nuts (1).
2. Remove the element (3).

Clean the element by tapping, brushing lightly with a soft brush and then blow from the inside with compressed air.

3. Replace the air cleaner and cover.

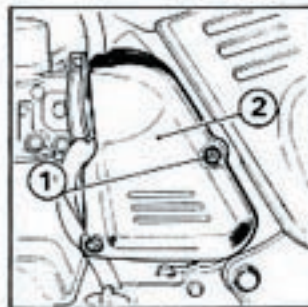

### Filtro de aire

1. Quite la cubierta del filtro de aire (2) aflojando las tuercas (1).
2. Quite el elemento (3).

Limpie el elemento dando golpecitos al mismo, cepillándolo ligeramente con un cepillo suave y, luego, soplando el aire comprimido del interior hacia el exterior con una tubería de aire.

3. Remonte el filtro de aire y la cubierta.

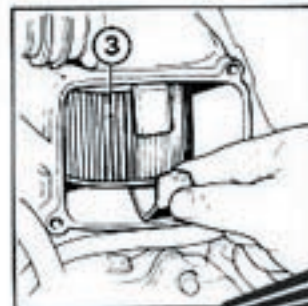

### Filtere à air

1. Déposer le couvercle du filtre à air (2) en desserrant les écrous (1). Démontez l'élément (3).
2. Nettoyer l'élément en le secouant légèrement et en le brossant avec une brosse et, ensuite, en soufflant l'air comprimé sur la face interne.
3. Remonter le filtre à air et le couvercle.

### Luftfilter

1. Entfernen Sie den Luftfilterdeckel (2), indem Sie die Muttern (1) abschrauben. Entfernen Sie den Filtereinsatz (3).
2. Reinigen Sie den Einsatz durch Abklopfen, vorsichtiges Abbürsten mit einer weichen Bürste sowie durch Ausblasen von der Innenseite her.
3. Bringen Sie den Luftfilter und den Deckel wieder an.

### Throttle Operation

1. Check for smooth rotation of the throttle grip from the fully open to the fully close position at both full steering positions.
2. Check the throttle grip free play at the grip. Standard free play should be approx. 2–6mm (0.08–0.24 in.) at the grip flange. To adjust the play, loosen the lock nut (1) and turn the adjuster (2).

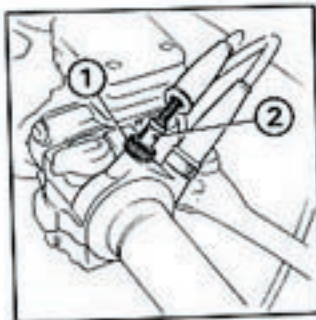

### Operación del acelerador

1. Verifique el giro suave del puño del acelerador de la posición completamente abierta a la posición completamente cerrada, en ambas posiciones extremas de la dirección.
2. Revise el juego del puño del acelerador. El juego libre normal deberá ser de aproximadamente en la brida del puño. Para ajustar el juego, afloje la contra-tuerca (1) y haga girar el ajustador (2).

### Fonctionnement de la poignée des gaz

1. Vérifier la bonne rotation de la poignée des gaz de la position de pleine admission à celle de fermeture complète, en deux positions extrêmes de direction.
2. Vérifier le jeu de la poignée des gaz. Le jeu standard doit être de 2–6mm environ à la bride de la poignée. Pour régler le jeu, desserrer le contre-écrou (1) et faire tourner le régleur (2).

### Bedienung des Gasdrehgriffes

1. Lassen Sie den Motor mit Leerlaufdrehzahl laufen und bewegen dabei den Lenker von Anschlag zu Anschlag. Dabei darf sich die Motordrehzahl nicht verändern. Erhöht sich dabei die Motordrehzahl, muß das Verlegen der Gaszüge überprüft werden.
2. Überprüfen Sie des Spiel des Gasdrehgriffes. Das normale Spiel am Griffansch sollte ungefähr 2–6 mm betragen. Zum einstellen des Spiels lösen Sie die Gegenmutter (1) und drehen die Einstellschraube (2).



### Carburetor Adjustment

1. Start and warm up the engine to normal operating temperature.
2. Set the engine idle speed to  $1,000 \pm 100 \text{ min}^{-1}$  (rpm) by adjusting the stop screw (1). Turning the stop screw in the (A) direction will increase the rpm, and turning the (B) direction will result in a decrease.

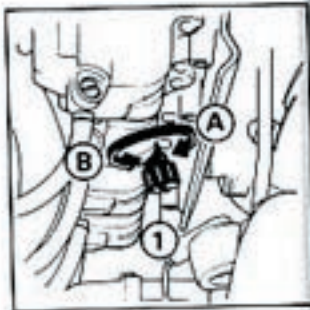

### Ajuste del carburador

1. Arranque y caliente el motor hasta llegar a la temperatura normal de funcionamiento.
2. Ajuste la velocidad del motor de marcha en vacío a  $1,000 \pm 100 \text{ min}^{-1}$  (rpm), mediante el tornillo de detención (1). Girando el tornillo de detención en la dirección (A) aumentarán las r.p.m., y girándolo en la dirección (B) reducirán.

### Réglage du carburateur

1. Démarrer et faire chauffer le moteur jusqu'à ce qu'il atteigne la température normale de fonctionnement.
2. Régler la vitesse du moteur au ralenti à  $1,000 \pm 100 \text{ min}^{-1}$  (tr/mn) en réglant la vis d'arrêt (1). Faire tourner la vis d'arrêt dans la direction (A), et la vitesse du moteur sera augmentée, et en revanche, la faire tourner dans le sens contraire (B), la vitesse sera réduite.

### Einstellung des Vergasers

1. Lassen Sie den Motor an und warten Sie, bis er sich auf normale Betriebstemperatur erwärmt hat.
2. Stellen Sie die Drehzahl des Motors im Leerlauf durch entsprechendes Drehen der Anschlagsschraube (1) auf  $1,000 \pm 100 \text{ min}^{-1}$  (U/min.) ein. Durch Drehen der Anschlagsschraube in Richtung (A) wird die Drehzahl erhöht und durch Drehen in Richtung (B) verringert.

Courtesy of



Honda4Fun

[www.honda4fun.com](http://www.honda4fun.com)

[www.honda4fun.com](http://www.honda4fun.com)

## Clutch Adjustment

The normal clutch lever free play should be 10–20 mm (0.4–0.8 in.) at the level end. To adjust, perform the following steps:

1. Loosen the lock nuts (2) and (4) and turn the adjusting bolt (1) and adjusting nut (3) all the way in the direction (A).

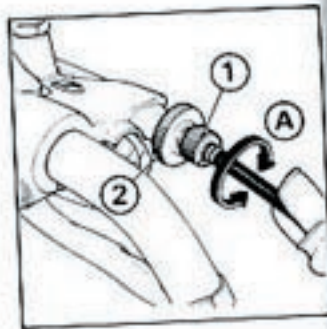

## Ajuste del embrague

El juego libre normal de la palanca del embrague deberá ser de 10–20 mm, medido en la extremidad de la palanca. Para ajustar el juego, proceda como sigue:

1. Afloje las contra-tuerca (2) y (4) y haga girar los tornillo de ajuste (1) y los tuerca de ajuste (3) completamente en la dirección de (A).

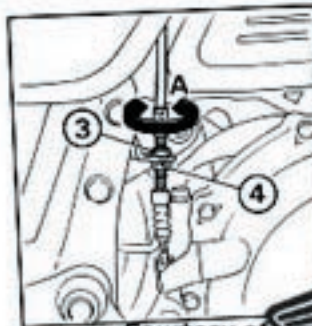

## Réglage de l'embrayage

Le jeu libre normal du levier d'embrayage doit être de 10–20 mm mesuré à l'extrémité du levier. Pour le régler, effectuer les opérations suivantes:

1. Desserrer les contre-écrous (2) et (4), et faire tourner les vis de réglage (1) et les écrou de réglage (3) jusqu'au fond dans la direction (A).

## Einstellung der Kupplung

Das normale Kupplungshebelspiel sollte am Hebelende 10–20 mm betragen. Die Einstellung kann auf die nachstehend beschriebene Weise durchgeführt werden:

1. Lösen Sie die Gegenmutter (2) und (4) und drehen Sie die Einstellschrauben (1) und Einstellmutter (3) in Richtung (A), bis sie sich nicht mehr weiterdrehen lassen.

- Remove the clutch lifter cap. Loosen the lock nut (6) and turn the adjusting screw (5) in the direction (C) until a slight resistance is felt. From this position, turn the screw (5) in the direction (B) 3/4 turn. Tighten the lock nut (6). Install the clutch lifter cap.
- Turn the cable adjusting nut (3) so that there is 10–20 mm (0.4–0.8 in.) of clutch lever free play. The remaining clutch lever free play is obtained by the clutch cable adjusting bolt (1).
- After the adjustment has been made, check to see that the clutch is not slipping and that the clutch is properly disengaging.

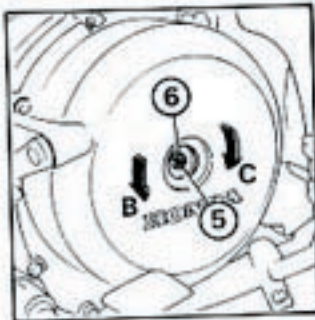

- Enlever le capuchon de l'embrayage. Desserrer le contre-écrou (6) et faire tourner la vis de réglage (5) dans la direction (C) jusqu'à ce qu'on sente une résistance légère. De cette position, faire tourner la vis (5) de 3/4 tour dans la direction (B). Serrer le contre-écrou (6). Remettre le capuchon en place.
- Faire tourner l'écrou de réglage des câbles (3) de sorte qu'il y ait un jeu libre du levier de l'embrayage de 10–20 mm environ. Le reste du jeu libre du levier de l'embrayage est obtenu au moyen de la vis de réglage des câbles de l'embrayage (1).
- Après avoir effectué ce réglage, s'assurer que l'embrayage ne glisse pas et que celui-ci se débraye correctement.

- Quite la tapa del embrague. Afloje la contra-tuerca (6) y haga girar el tornillo de ajuste (5) en la dirección de (C) hasta que se sienta una resistencia ligera. Desde esta posición, haga girar el tornillo (5) en la dirección de (B) en 3/4 de vuelta. Apriete la contra-tuerca (6). Instale la tapa de la leva.
- Haga girar el tuerca de ajuste del cable (3) de modo que haya un juego libre de 10–20 mm, aprox. de la palanca del embrague. Se obtiene el juego libre de la palanca del embrague restante mediante el tornillo de ajuste de del cable del embrague (1).
- Después de efectuar el ajuste, revise para ver si el embrague no resbale y si se engrane correctamente el embrague.

- Entfernen Sie den Kupplungsgehäusekappe. Lösen Sie die Gegenmutter (6) und drehen Sie die Einstellschraube (5) in Richtung (C) bis Sie einen leichten Widerstand spüren. Drehen Sie die Einstellschraube (5) von dieser Position aus in Richtung (B) um eine 3/4 Drehung. Ziehen Sie dann die Gegenmutter (6) an. Die Heberkappe anbringen.
- Drehen Sie die Kupplungskabel-Einstellmutter (3), so daß das Kupplungshebelspiel ungefähr 10–20 mm beträgt. Das restliche Kupplungshebelspiel können Sie durch entsprechendes Verstellen der Kupplungskabel-Einstellschraube (1) einstellen.
- Vergewissern Sie sich nach dieser Einstellung, daß die Kupplung nicht schleift und daß diese einwandfrei ausgerückt wird.



## Drive Chain

### Inspection and adjustment:

1. Place the motorcycle on its center stand, with the transmission in neutral and the ignition switch off.
2. Turn the rear wheel slowly, and inspect the drive chain and sprockets for damage, wear, dry or rust. Drive chain and/or sprocket(s) with damaged or worn must be replaced. Chain that appears dry or shows signs of rust requires supplemental lubrication.
3. Move the chain (1) up and down with your fingers and measure the amount of slack. The slack should be adjusted to 15–25 mm (0.6–1 in.) and never be allowed to exceed 50 mm (2 in.).  
(A) Damaged sprocket teeth (B) Worn sprocket teeth  
(C) Normal sprocket teeth



## Cadena de transmisión

### Inspección y ajuste:

1. Apoye la moto sobre su soporte principal colorando la palanca de cambio en la posición de punto muerto y colocando la llave de contacto en la posición OFF (parada).
2. Gire la rueda trasera despacio e inspeccione la cadena de transmisión y las catalinas para detectar daños, desgaste, sequedad y oxidación. La cadena de transmisión y/o la(s) catalina(s) dañadas o desgastadas deben reemplazarse por unas nuevas.  
La cadena que presenta indicios de sequedad y oxidación requiere una lubricación suplementaria.
3. Desplace la cadena (1) hacia arriba y abajo, y mida la cantidad del juego. El juego debe ajustarse a 15–25 mm y no debe nunca sobrepasar 50 mm.  
(A) Dientes de la catalina dañados  
(B) Dientes de la catalina desgastados (C) Dientes de la catalina normales

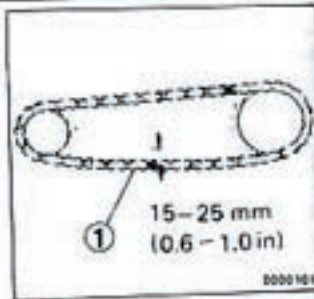

## Chaîne de transmission

### Inspection et réglage:

1. Positionner la moto sur la béquille principale en mettant le levier de changement sur la position de point mort et en plaçant la clé de contact sur la position OFF (arrêt).
2. Tourner la roue arrière doucement et inspecter la chaîne de transmission et les barbotins pour déceler les dommages, usure, sécheresse et rouille. La chaîne de transmission et/ou le(s) barbotin(s) cassés ou usés doivent être remplacés par des neufs.  
La chaîne qui présente les traces de sécheresse et de rouille demande une lubrification supplémentaire.
3. Bouger la chaîne (1) vers le haut et vers le bas et mesurer la quantité du jeu de tension. Le jeu doit être réglé à 15–25 mm et ne jamais permettre de dépasser 50 mm.  
(A) Dents du barbotin cassées (B) Dents du barbotin usées  
(C) Dents du barbotin normales

## Antriebskette

### Überprüfung und Einstellung:

1. Bei auf Leerlauf geschaltetem Getriebe und ausgeschaltetem Zündschalter das Motorrad auf dem Mittelständer aufbocken.
2. Das Hinterrad langsam drehen und dabei die Antriebskette sowie die Kettenräder auf Beschädigung, Abnutzung, Ölmangel oder Rost überprüfen. Falls Antriebskette und/oder Kettenräder beschädigt oder abgenutzt sind, müssen diese ausgewechselt werden. Falls die Kette trocken zu sein scheint oder Anzeichen von Rost aufweist, muß diese zusätzlich geölt werden.
3. Bewegen Sie die Kette (1) mit Ihren Fingern nach oben und unten und messen Sie den Durchhang. Der Durchhang sollte auf 15–25 mm eingestellt werden; er darf niemals 50 mm überschreiten.  
(A) Beschädigter Kettenradzahn (B) Abgenutzter Kettenradzahn (C) Normaler Kettenradzahn

4. To adjust the slack, remove the rear axle nut cotter pin (2) and loosen the rear axle nut (3). Loosen the lock nuts (4) and turn the adjusting bolts (5) as necessary. Make sure the chain adjusters on both sides are at the same index mark (6) locations.
5. Check the chain wear label when adjusting the chain. If the red zone (7) on the label aligns with the rear of the swing arm (8) after the chain has been adjusted to 15–25 mm (0.6–1 in.) slack, the chain is excessively worn and must be replaced.

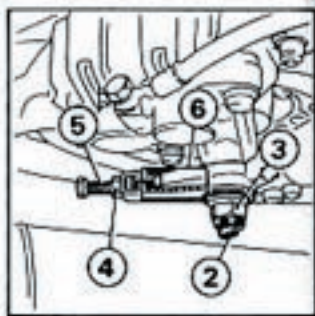

4. Pour régler le jeu, enlever la goupille fendue (2) de l'écrou de broche arrière et desserrer l'écrou de broche arrière (3). Desserrer les contre-écrous (4) et tourner les boulons de réglage (5) le cas échéant. S'assurer que les régleurs de chaîne sur les deux côtés se trouvent sur les mêmes repères (6).
5. Lors de réglage de la chaîne, contrôler la plaquette indiquant l'usure de la chaîne. Si la zone rouge (7) tracée sur la plaquette est alignée avec le bout du bras oscillant (8), après avoir réglé le jeu de tension de la chaîne à 15–25 mm, la chaîne est excessivement usée et doit être remplacée par une neuve.

4. Para ajustar el juego, quite el pasador hendido de la tuerca del eje trasero (2) y afloje la tuerca del eje trasero (3). Afloje las contra-tuercas (4) y gire los tornillos de ajuste (5) si necesario. Asegúrese de que los ajustadores de cadenas en ambos lados estén en las mismas marcas de índice (6).
5. Cuando se ajusta la cadena, revise la plaqueta indicadora de desgaste de cadena. Si la zona roja (7) trazada en la plaqueta coincide con el extremo del brazo oscilante (8), después de ajustar el juego de tensión de la cadena a 15–25 mm, se considera que la cadena está demasiado desgastada y que se debe reemplazarla por una nueva.

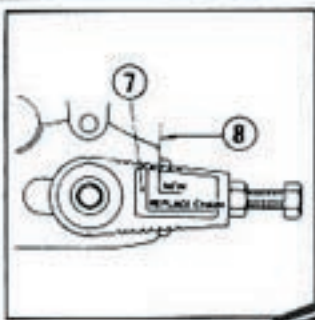

4. Um den Durchhang einzustellen, entfernen Sie den Hinterradachsmuttersplint (2) und lösen die Hinterradachsmutter (3). Lösen Sie die Gegenmuttern (4) und drehen Sie die Regulierbolzen (5) je nach Bedarf. Vergewissern Sie sich, daß die Ketteneinstellbügel auf beiden Seiten auf die selbe Markierung (6) eingestellt sind.
5. Überprüfen Sie beim Einstellen der Kette das Kettenabnutzungsschild. Falls die rote Bereich (7) auf dem Schild nach Einstellen der Kette auf einen Durchhang von 15–25 mm auf die Rückseite des Schwingarms (8) ausgerichtet ist, ist die Kette zu stark abgenutzt und muß daher ausgewechselt werden.



### Replacement:

When a new drive chain is installed, a new wear label must be attached according to the directions provided with the replacement chain. Since new chain lengths vary slightly, proper label placement is necessary to provide an accurate wear and replacement indication. Replacement chain: RK50MO or D.I.D.50V

**CAUTION:** Never install a new drive chain on badly worn sprockets, or use new sprockets with a badly worn drive chain.

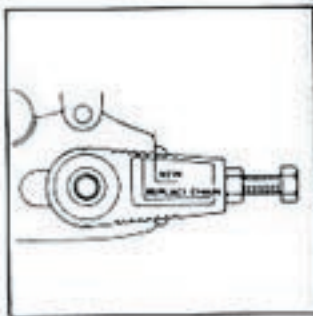

### Reemplazo:

Cuando se monta una nueva cadena de transmisión, se debe montar también una nueva plaquita indicadora de desgaste de la cadena conforme a las instrucciones indicadas en la cadena de repuesto. Puesto que la longitud de la nueva cadena varía un poco, colocación de la plaquita en correcta posición es esencial para obtener una indicación exacta del desgaste y el momento de recambio de la cadena. Cadena de transmisión: RK50MO o D.I.D.50V

**PRECAUCION:** No monte nunca una nueva cadena de transmisión en las catalinas excesivamente desgastadas. Del mismo modo, no utilice nunca las nuevas catalinas para una cadena de transmisión vieja y excesivamente desgastada.

### Remplacement:

Lorsqu'une nouvelle chaîne de transmission est montée, il faut attacher une nouvelle plaquette indiquant l'usure de la chaîne conformément aux instructions inscrites sur la chaîne de rechange. Puisque la longueur de la nouvelle chaîne varie un peu, une correct positionnement de la plaquette est exigé afin d'obtenir une indication précise de l'usure et du moment de remplacement.

Chaîne de transmission: RK50MO ou D.I.D.50V

**PRECAUTION:** Ne jamais monter une nouvelle chaîne de transmission sur des barbotins excessivement usés. D'une manière similaire, ne jamais utiliser des nouveaux barbotins pour une chaîne de transmission trop usée.

### Auswechseln:

Beim Montieren einer neuen Antriebskette muß ein neues Abnutzungsschild gemäß der der Ersatzkette beige packten Anleitung angebracht werden. Da sich die Länge neuer Ketten geringfügig ändern kann, ist ein richtiges Anbringen des Schildes erforderlich, um für eine genaue Abnutzungs- und Auswechsellanzeige zu sorgen.

Antriebskette: RK50MO oder D.I.D.50V

**VORSICHT:** Niemals eine neue Antriebskette auf stark abgenutzten Kettenrädern montieren oder neue Kettenräder zusammen mit einer stark abgenutzten Antriebskette verwenden.

#### **Lubrication and cleaning:**

The drive chain on this motorcycle is equipped with small O-rings between the link plates. The O-rings can be damaged by steam cleaner, high pressure washers, and certain solvents. Clean the chain with kerosene. Wipe dry and lubricate only with SAE 80 or 90 gear oil. Commercial chain lubricants may contain solvents which could damage the rubber O-rings.

#### **Lubricación y limpieza:**

La cadena de transmisión utilizada para esta moto está equipada con pequeñas juntas anulares entre sus placas de eslabón. Las juntas anulares pueden dañarse por limpiador de vapor, lavador de alta presión y también por ciertas soluciones. Limpie la cadena con kerosina. Enjuague completamente y lubrique sólo con aceite para engranajes SAE 80 o 90. Los lubricantes de cadena de calidad comercial pueden contener ciertas soluciones que son nocivas a las juntas anulares de caucho.

#### **Lubrification et nettoyage:**

La chaîne de transmission sur cette moto est munie des petits joints toriques entre ses flasques de coulisse. Les joints toriques peuvent être endommagés par les nettoyeuses à vapeur, laveuses à haute pression et par certaines solutions. Nettoyer la chaîne au moyen du kérosène. Essuyer à fond et lubrifier avec de l'huile pour engrenages SAE 80 ou 90 seulement. Les lubrifiants de chaîne de qualité commerciale peuvent contenir certaines solutions qui peuvent être nocives aux joints toriques en caoutchouc.

#### **Schmierem und reinigen:**

Die Antriebskette dieses Motorrads ist zwischen den Kettenlaschen mit kleine O-Ringen ausgestattet. Diese O-Ringe können durch Dampfreiniger, Hochdruckwaschanlagen und bestimmte Lösungsmittel beschädigt werden. Reinigen Sie die Kette mit Petroleum. Trocken wischen und nur mit Getriebeöl SAE 80 oder 90 ölen. Im Handel erhältliche Kettenschmiermittel können Lösungsmittel enthalten, die eine Beschädigung der O-Ringe aus Gummi verursachen.

### Front and Rear Brakes – Brake fluid:

The fluid reservoirs are located at the right handlebar bracket for the front brake and inside the right side cover for the rear brake.

The brake fluid level in the reservoir must be maintained between the upper (1) and lower (2) level marks. Whenever the level falls near the lower level mark (2), check the brake pads for wear (see page 136). If the brake pad wear does not exceed the limits, this will usually indicate fluid leak. Consult your nearest Honda dealer.

Recommended brake fluid: SAE J1703 or DOT3.

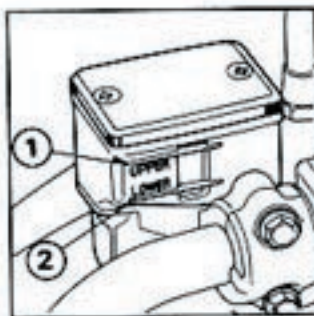

### Freins avant et arrière – Fluide de frein:

Les réservoirs de fluide de frein se trouvent sur le support du guidon du côté droit pour le frein avant et dans l'intérieur du couvercle latéral du côté gauche pour le frein arrière.

Le niveau de fluide de frein du réservoir doit être maintenu entre la marque maxi (1) et la mini (2). Toutes les fois que le niveau tombe au-delà de la marque du niveau mini (2), vérifier l'état d'usure des sabots de frein (voir page 137). Si l'usure des sabots de frein ne dépasse pas la limite, ceci indique d'habitude une fuite du fluide. Dans tel cas, consulter votre concessionnaire HONDA le plus proche.

Fluide de frein recommandé: SAE J1703 ou DOT3.

### Frenos delantero y trasero – Fluído de freno:

Los depósitos de fluido están situados en el soporte del manubrio del lado derecho para el freno delantero y en el interior de la cubierta lateral derecha para el freno trasero.

El nivel del fluido de freno deberá mantenerse entre las marcas del nivel superior (1) y el inferior (2). Cada vez que se observe que el nivel caiga hasta la vecindad del la marca del nivel inferior (2), revise el estado de desgaste de las zapatas de freno (vea pág. 136). Si el desgaste de las zapatas no exceda al límite, esto por lo usual indica una fuga del fluido. Consulte con su distribuidor HONDA para su servicio. Fluido de freno recomendado: SAE J 1703 o DOT3.

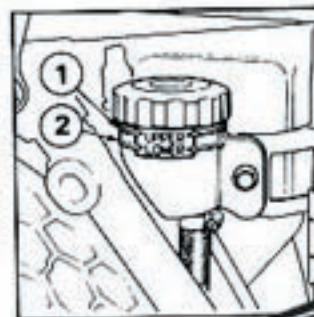

### Vorder- und Hinterradbremmen – Bremsflüssigkeit:

Der Bremsflüssigkeitsbehälter für die Vorderradbremse befindet sich an der rechten Lenkstangen-Befestigungsschelle und derjenige für die Hinterradbremse im rechten Seitenfach.

Der Bremsflüssigkeitsstand im Behälter muß immer zwischen den oberen (1) und unteren (2) Pegelmarkierungen gehalten werden. Falls der Pegel bis in die Nähe der unteren Pegelmarkierung (2) absinkt, sollten Sie die Bremsbeläge auf Abnutzungserscheinungen überprüfen (siehe Seite 137). Falls die Bremsbeläge nicht übermäßig abgenutzt sind, wird durch Absinken des Pegels gewöhnlich ein Auslaufen der Bremsflüssigkeit angezeigt. Setzen Sie sich mit Ihrem Honda-Handler in Verbindung.

Empfohlene Bremsflüssigkeit: SAE J1703 oder DOT3.

**Brake pads:**

Inspect the pads visually from the direction as indicated by the arrow (1) during all regular service intervals to determine the pad wear. If the pads wear to the wear lines (2), both pads must be replaced. Make sure there are no fluid leaks. Check for deterioration or cracks in the hose and fittings.

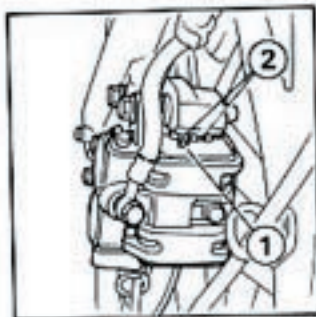

NOTE: Use only genuine Honda replacement friction pads offered by authorized Honda dealers. When brake service is necessary, consult your Honda dealer.

**Zapatas del freno :**

Inspeccionar visualmente los asientos desde la dirección indicada por la flecha (1) en todos los intervalos regulares de servicio para determinar el desgaste de los asientos. Si el desgaste de los asientos llegan a las líneas de desgaste (2), deberán recambiarse ambos asientos. Cerciorarse de que no hay fugas de fluido. Comprobar que las mangueras y grampones no estén deterioradas ni rotas.

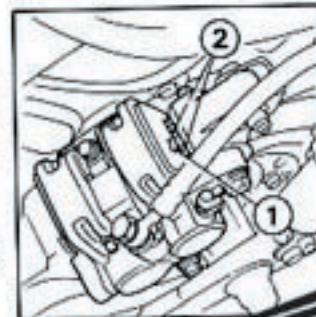

NOTA: Utilice solo las zapatas de fricción de repuesto genuinas de HONDA. Cuando es necesario efectuar trabajos de mantenimiento para los frenos, consulte con su agente HONDA.

**Sabots de frein:**

Lors de chaque opération d'entretien habituelle, examiner les plaquettes de frein dans le sens indiqué par la flèche (1) afin d'en déterminer le degré d'usure. Si les plaquettes sont usées jusqu'au trait de limite d'usure (2), il convient de les remplacer toutes deux. S'assurer qu'aucune fuite de liquide de frein ne se produit; rechercher d'éventuelles fissures ou détériorations des conduites souples et des raccords.

NOTE: N'utiliser que des sabots de friction de rechange d'origine HONDA fournis par le concessionnaire HONDA. Au cas où un service d'entretien est nécessaire pour les freins, consulter votre concessionnaire HONDA.

**Bremsbeläge:**

Die Bremsbeläge von der durch Pfeil (1) angegebenen Richtung inspizieren, wobei als Anlaß die regelmäßigen Wartungsintervalle gelten können, um den Bremsbelagverschleiß festzustellen. Wenn die Beläge bis zu den Verschleißlinien (2) abgenutzt sind, müssen beide Bremsklötze ausgewechselt werden. Sichergehen, daß keine Bremsflüssigkeit ausläuft. Schläuche und Anschlüsse auf Bruchigkeit oder Risse überprüfen.

ZUR BEACHTUNG: Verwenden Sie nur Original-Bremsbeläge von Honda, die bei Honda-Fachhändlern vorrätig sind. Setzen Sie sich mit Ihrem Honda-Händler in Verbindung, falls die Bremsen überholt werden müssen.

### Front and Rear Suspension Inspection

1. Check the front fork assembly by locking the front brake and pumping the fork up and down vigorously. Suspension action should be smooth and there must be no oil seepage.
2. Swingarm bushing—this can be checked by pushing hard against the side of the rear wheel while the motorcycle is on the center stand and feeling for looseness of the fork bushings.
3. Carefully inspect all front and rear suspension fasteners for tightness.

### Side Stand

Check the rubber pad for deterioration and wear. Replace if wear extends to the wear line (1) as shown.

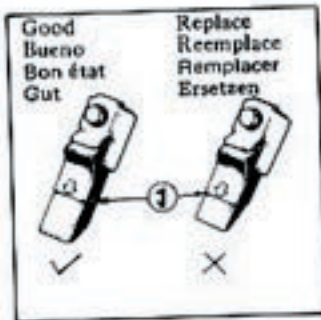

### Inspección de las suspensiones delantera y trasera

1. Revise el conjunto de horquilla delantera bloqueando el freno delantero y bombeando la horquilla hacia arriba y abajo vigorosamente. La acción de la suspensión deberá ser suave y no deberá haber ninguna filtración del aceite.
2. Casquillo del brazo oscilante — La revisión de esta parte puede efectuarse empujando fuertemente el lado de la rueda trasera mientras que la motocicleta esté apoyada en el soporte central y palpando los casquillos de la horquilla para detectar alguna flojedad.
3. Inspeccione cuidadosamente el ajuste de todos los sujetadores de las suspensiones delantera y trasera.

### Soporte lateral

Revise el taco de goma por si está deteriorado y desgastado. Cámbielo si el desgaste se pasa de la línea de desgaste (1), según se muestra.

### Inspection des suspensions avant et arrière

1. Vérifier l'ensemble de fourche avant en bloquant le frein avant et en pompant la fourche vers le haut et vers le bas vigoureusement. L'action de la suspension doit être sans à-coups et il ne faut pas exister aucune infiltration de l'huile.
2. Buselure du bras oscillant — Pour vérifier cet organe, pousser avec une force suffisante la buselure contre le flanc de la roue arrière, après avoir appuyé la moto sur sa béquille centrale, et en touchant la buselure de la fourche pour détecter le relâchement.
3. Vérifier soigneusement l'état de serrage des visseries des suspensions avant et arrière.

### Béquille latérale

Vérifier si le tampon en caoutchouc n'est pas détérioré et usé. Le remplacer si l'usure dépasse la limite indiquée (1).

### Überprüfung der vorderen und hinteren Federung

1. Überprüfen Sie den Aufbau der vorderen Gabel, indem Sie die Vorderradbremse anziehen und die Gabel kräftig nach oben und unten drücken. Die Federwirkung sollte gleichmäßig sein und kein Öl darf auslaufen.
2. Lager der hinteren Schwinge — diese können überprüft werden, indem Sie kräftig gegen die Seite des Hinterrades drücken, während das Motorrad auf dem Mittelständer aufgebockt ist; dadurch können Sie feststellen, ob die Lager der Schwinge lose sind.
3. Prüfen Sie sorgfältig nach, ob alle Schrauben und Muttern der Vorder- und Hinterradfederung fest angezogen sind.

### Seitenständer

Den Gummiklotz auf Überalterung und Verschleiß überprüfen. Den Gummiklotz auswechseln, falls dieser bis zur Verschleißlinie (1) abgenutzt ist, wie abgebildet.

## Front Wheel Removal

1. Raise the front wheel off the ground by placing a support under the engine.
2. Disconnect the speedometer cable (2) by removing the screw (1).
3. Remove the calipers from fork legs by loosening the bolts (5).
4. Remove the nuts (3) and axle holders (4). Remove the front wheel.

NOTE: Do not depress the brake lever when the wheel is removed as this causes the caliper pistons to come out, spilling brake fluid. This calls for servicing of the brake system.

5. To install, position the wheel between the fork legs, make sure that the lug on the speedometer gearbox is properly positioned to rest against the rear of the lug on the left fork leg. Install the axle

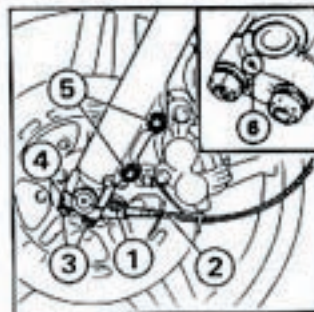

## Dépose de la roue avant

1. Lever la roue au-dessus du sol en mettant un support sous le moteur.
2. Démonter le câble du compteur de vitesse (2) en enlevant la vis (1).
3. Démonter les étrier de frein en desserrant les vis (5).
4. Enlever les écrous (3) des 1/2 paliers (4). Enlever la roue avant.

NOTE: Prendre garde de ne pas presser le levier de frein lorsque la roue est déposée. Ceci fera sortir les pistons du étrier vers le dehors, provoquant une perte de liquide de frein. Dans ce cas, tout le système de freinage devrait être réparé.

5. Pour le remontage, placer la roue entre les bras de fourche, veiller à ce que la prise de compteur de vitesse soit placée correctement et montée sur le bras de fourche gauche.

## Desmontaje de la rueda delantera

1. Levante la rueda desde el suelo colocando un soporte debajo del motor.
2. Desconecte el cable (2) del indicador de velocidad quitando el tornillo (1).
3. Quite el calibre del pie de la horquilla aflojando los tornillos (5).
4. Quite las tuercas (3) y los porta-ejes (4). Luego, desmonte la rueda delantera.

NOTA: No oprima la palanca del freno cuando la rueda esté desmontada, porque tal acción causa los pistones del calibrador que salga afuera, provocando una pérdida del líquido de freno. En tal caso, todo el sistema de frenaje deberá revisarse.

5. Para el remontaje, coloque la rueda entre los pies de la horquilla, asegúrese de que la oreja del cárter de engranaje del indicador de velocidad esté correctamente puesta de modo que se quede sobre el pie de la horquilla izquierda.  
Instale los porta-ejes con la marca "F" (6) puesta hacia adelante. Apriete ligeramente las tuercas del

## Ausbau des Vorderrades

1. Heben Sie das Vorderrad vom Boden ab, indem Sie eine passende Unterlage unter den Motor schieben.
2. Entfernen Sie das Geschwindigkeitsmesserkabel (2), indem Sie die Schraube (1) abschrauben.
3. Entfernen Sie die Bremszangen von den Gabelbeinen, indem Sie die Muttern (5) lösen.
4. Entfernen Sie die Muttern (3) und Vorderachsklemmschalen (4). Entfernen Sie das Vorderrad  
ZUR BEACHTUNG: Nicht den Bremshebel betätigen, wenn das Rad ausgebaut ist, weil dadurch der Bremszangenkolben herausgedrückt wird und Bremsflüssigkeit verschüttet wird. In diesem Fall muß das Bremssystem gewartet werden.
5. Stellen Sie beim Einbauen das Vorderrad zwischen die Gabelbeine und achten Sie darauf, daß sich der Ansatz am Geschwindigkeitsmessergehäuse in der richtigen Lage befindet und an der Rückseite des Ansatzes am linken Gabelbein anliegt.



holders with the "F" mark (6) forward. Tighten the forward holder nuts lightly. Fit the calipers over the discs. Install the caliper mounting bolts and tighten to the specified torque (30–40 N·m/3.0–4.0 kg·m). Tighten forward nut on right axle holder to specified torque (18–25 N·m/1.8–2.5 kg·m) first, then tighten rear nut to the same torque. Measure the clearance (A) between the each surface of the left brake disc and the left caliper holder with a 0.7 mm (0.028 in) feeler gauge. If the feeler gauge is inserted easily, tighten the holder nuts in the same manner as on the right. When the feeler gauge is not inserted easily, pull the left fork leg outward until the feeler gauge is inserted smoothly and tighten the holder nuts.

**WARNING:** After installing the wheel, apply the brakes several times and then check if the wheel rotates freely.

porta-eje delantero.

Fije el calibre a los discos. Instale los tornillos de montaje del calibre y apriételos con una torsión de aprieto especificada (30–40 N·m/3.0–4.0 kg·m).

Primero apriete las tuercas delanteras del porta-eje derecho con una torsión especificada (18–25 N·m/1.8–2.5 kg·m) y, luego, las de la parte trasera con una misma torsión.

Medir la holgura (A) entre cada superficie del disco izquierdo del freno y el portador del calibrador izquierdo con un calibrador de delgas de 0,7 mm. Si se inserta el calibrador de espesor con facilidad, apriete las tuercas del porta-calibre en la misma manera que la de apretar las tuercas del porta-calibre derecho. Cuando no se inserta el calibrador de espesor fácilmente, tire el pie de la horquilla izquierdo hacia afuera hasta que el calibrador entre sin ninguna dificultad y apriete las tuercas del porta-calibre.

**ATENCIÓN:** Después de instalar la rueda, aplique los frenos algunas veces, y luego verifique si la rueda gira libremente.

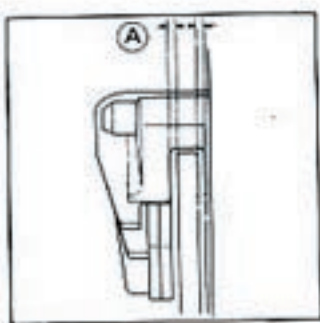

Placer les ½ paliers avec la marque "F" (6) avant, approcher les écrous avant.

Fixer les étriers sur les disques. Mettre les boulons de fixation et les serrer à un couple de serrage de (30–40 N·m/3.0–4.0 kg·m).

D'abord serrer l'écrou AV situé sur le porte-essieu droit à un couple de serrage spécifié (1,8–2,5 kg·m), et ensuite, l'écrou AR au même couple.

Mesurer le jeu (A) compris entre la surface chaque du disque de freinage gauche et du support d'étrier gauche avec une jauge d'épaisseur de 0,7 mm. Si la jauge d'épaisseur n'est pas insérée facilement, tirer sur le bras de fourche gauche vers l'extérieur jusqu'à ce que la jauge d'épaisseur passe librement. Dans ce cas serrer les écrous AV situés sur le 1/2 palier droit au couple de (18–25 N·m/1,8–2,5 kg·m) et ensuite les écrous AR au même couple, procéder de la même façon pour les écrous du 1/2 palier gauche.

**ATTENTION:** Après avoir monté la roue, appliquer les freins quelques fois et puis, s'assurer que la roue tourne librement.

Befestigen Sie die Vorderachsklemmschalen so, daß die Markierung "F" (6) nach vorn weist. Ziehen Sie die vorderen Klemmschalenmuttern leicht an.

Passen Sie die Bremszangen über die Scheiben ein. Bringen Sie Bremszangen-Befestigungsschrauben an und ziehen Sie diese mit dem vorgeschriebenen Drehmoment (30–40 N·m/3,0–4,0 kg·m) fest.

Ziehen Sie Zuerst die Vordere Mutter am rechten Achsenhalter auf das vorgeschriebene Drehmoment von 18–25 N·m (1,8–2,5 kg·m), dann die rechte Mutter auf dasselbe Drehmoment an. Den Abstand (A) zwischen beiden Oberflächen der linken Bremscheibe und dem linken Bremssattelhalter mit einer 0,7mm-Fühlerlehre nachmessen. Falls sich die Fühlerlehre leicht einführen läßt, ziehen Sie die Klemmschalenmuttern genauso wie auf der rechten Seite an. Falls sich die Fühlerlehre nicht leicht einführen läßt, ziehen Sie das linke Gabelbinn nach außen, bis sich die Fühlerlehre einwandfrei einführen läßt und ziehen die Klemmschalenmuttern an.

**WARNUNG:** Nach Einbauen des Rades betätigen Sie die Bremsen mehrmals und prüfen dann nach, ob sich das Rad einwandfrei dreht.

## Rear Wheel Removal

**NOTE:** To remove the rear wheel of the long fender model, removing the seat and rear fender arc required.

1. Place the motorcycle on its center stand.  
Loosen the lock nuts (1) and chain adjusters (2).
2. Remove the cotter pin (3).  
Loosen the axle nut (4), pull down the adjusters (2) and remove the stoppers (5).

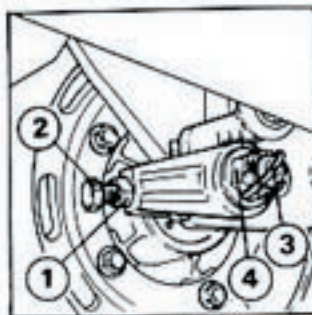

## Desmontaje de la rueda trasera

**NOTA:** Para desmontar la rueda trasera del modelo con guardabarros largo, es necesario desmontar el asiento y el guardabarros trasero.

1. Apoye la motocicleta sobre su soporte central.  
Afloje las tuercas de seguridad (1) y los ajustadores de la cadena (2).
2. Quite la chaveta (3). Afloje la tuerca del eje (4), tire hacia abajo de los ajustadores (2) y quite los detenedores (5).

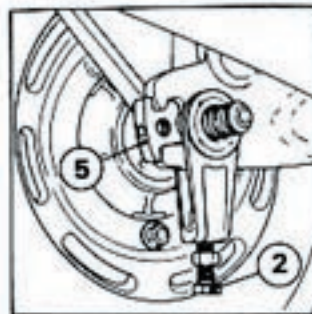

## Dépose de la roue arrière

**NOTE:** Pour déposer la roue arrière du modèle doté d'un garde-boue arrière long, il est nécessaire de déposer celui-ci et la selle.

1. Placer la machine sur sa béquille centrale.  
Desserrer les contre-écrous (1) et les tendeurs de chaîne (2).
2. Déposer la goupille fendue (3). Desserrer l'écrou d'axe de roue (4), tirer les tendeurs (2) vers le bas et déposer les butées (5).

## Ausbau des Hinterrades

**ZUR BEACHTUNG:** Zum Ausbauen des Hinterrads beim Modell mit längerem Hinterradkotflügel ist ein Abnehmen der Sitzbank und des Hinterradkotflügels erforderlich.

1. Das Motorrad auf den Mittelstand stützen. Die Kontermuttern (1) und die Kettenspanner (2) lösen.
2. Den Splint (3) entfernen. Die Achsmutter (4) lösen. Die Einsteller (2) nach unten ziehen und die Anschlagbleche (5) entfernen.

3. Push the wheel forward and remove the chain from the rear sprocket. Remove the rear axle. Pull out the wheel from the swingarm.

4. To install, reverse the removal procedure. Adjust the drive chain.

**CAUTION:** Always replace the used cotter pin with a new one.

Axle nut torque: 80–100N·m (8.0–10.0 kg·m/58–72 lbs·ft)

---

3. Empuje la rueda hacia adelante y quite la cadena de la rueda dentada de engranaje trasero. Quite el eje trasero. Retire la rueda del balancín.

4. Para instalar, siga el proceso contrario al desmontaje. Ajuste la cadena de transmisión.

**PRECAUCION:** Cambie siempre la chaveta por una nueva.

Fuerza de ajuste para la tuerca del eje: 80–100 N·m (8,0–10,0 kg·m)

3. Pousser la roue en avant et déposer la chaîne de la couronne arrière. Déposer l'axe de roue arrière. Tirer la roue hors du bras oscillant.

4. Pour la repose, procéder à l'inverse de la dépose. Régler la tension de la chaîne secondaire.

**PRECAUTION:** Toujours remplacer la goupille fendue par une nouvelle.

Couple de serrage pour le contre-écrou: 80–100 N·m(8,0–10,0 kg·m)

---

3. Das Hinterrad nach vorn drücken und die Antriebskette vom hinteren Kettenrad abnehmen. Die Hinterachse entfernen. Das Rad aus der Schwinge herausziehen.

4. Zum Einbauen in der umgekehrten Reihenfolge vorgehen. Die Antriebskette einstellen.

**VORSICHT:** Den alten Splint stets durch einen neuen ersetzen.

Anzugsmoment für die Achsmutter: 80 – 100 N·m (8,0 – 10,0 kg·m)

Courtesy of



Honda4Fun

[www.hondafour.com](http://www.hondafour.com)

[www.honda4fun.com](http://www.honda4fun.com)

## Battery Care

Inspecting and maintaining the electrolyte level should be performed at the mileage intervals indicated in the Maintenance Schedule (page 169) and Pre-ride Inspection (page 86). The battery is accessible by removing the right side cover. Disconnect the negative (-) cable from the negative terminal (1). Remove the bolt (2). Disconnect the positive (+) cable from the fuse terminal (3). The electrolyte level must be maintained between the upper (4) and lower (5) level marks. If low, add distilled water to raise the levels. Use a syringe or plastic funnel.

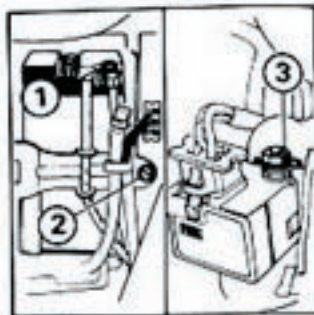

## Mantenimiento de la batería

La inspección del nivel de electrolito de la batería y, su reposición, deberán efectuarse tan frecuentemente como se indica en el Programa de Mantenimiento (pág. 169), y en la sección "Inspección antes de la puesta en marcha" (pág. 86). La batería es accesible desmontando la cubierta lateral izquierda. Desconecte el cable negativo (-) del borne negativo (-). Quite el perno (2). Desconecte el cable positivo (+) del borne del fusible (3). El nivel del electrolito deberá estar entre la marca superior (4) y la inferior (5) del nivel. Si el nivel está más bajo que lo indicado, agregue agua destilada. Utilice una jeringa o embudo plástico.

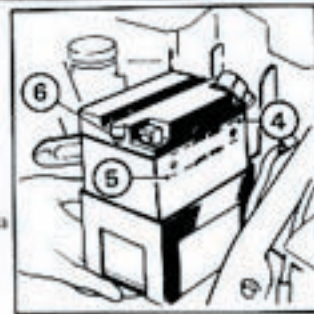

## Entretien de la batterie

Vérification du niveau d'électrolyte et son remplissage éventuel doivent s'effectuer à la fréquence indiquée dans le Programme d'entretien (page 169) et dans la section "Inspection avant conduite" (page 87). La batterie est accessible en déverrouillant et en relevant le couvercle latéral droit. Débrancher le câble négatif sur la borne négative (1). Déposer le boulon (2). Débrancher le câble positif (+) de la borne de fusible (3). Le niveau d'électrolyte doit être maintenu entre le repère du niveau haut (4) et celui-ci du niveau bas (5). Si le niveau soit plus bas que celui préconisé, ajouter de l'eau distillée jusqu'au niveau correct. Utiliser une seringue ou un entonnoir en plastique.

## Pflege der Batterie

Überprüfen des Elektrolytstandes und gegebenenfalls Nachfüllen von Elektrolyt sollte häufig durchgeführt werden, wie dies, im Wartungsplan (Seite 169) und dem Abschnitt "ÜBERPRÜFUNG VOR DEM FAHREN" (Seite 87) ersichtlich ist. Die Batterie ist nach Entfernen der rechten Seitenabdeckung zugänglich. Das negative (-) Kabel vom negativen Anschluß (1) abziehen. Die Schraube (2) entfernen. Das positive (+) Kabel vom Sicherungsanschluß (3) abtrennen. Der Elektrolytstand sollte zwischen den oberen (4) und unteren (5) Pegelmarkierungen gehalten werden. Falls er zu niedrig ist, füllen Sie destilliertes Wasser nach, um den Pegel zu erhöhen. Verwenden Sie dazu eine Spritze oder einen Plastiktrichter.

**CAUTION:** When checking the battery electrolyte level or adding distilled water, make sure the breather tube is connected to the battery breather outlet (6).

**NOTE:** Use only distilled water in the battery. Tap water will shorten the service life of the battery.

---

**PRECAUCION:** Al comprobar el nivel del electrolito de la batería o al añadir agua destilada, cerciorarse de que el tubo de ventilación esté conectado a la toma (6) de ventilación de la batería.

**NOTA:** Utilizar solamente agua destilada para la batería. Agua corriente acortará la duración de la batería.

**PRECAUTION:** Lorsque l'on vérifie le niveau d'électrolyte de la batterie ou que l'on fait l'appoint d'eau distillée, vérifier si le tube renflard est bien raccordé à sa prise sur la batterie (6).

**NOTE:** N'utiliser que de l'eau distillée dans la batterie. L'eau du robinet en raccourcirait sa durée de service.

---

**VORSICHT:** Beim Überprüfen des Elektrolytstands oder Nachfüllen von destilliertem Wasser sicher gehen, daß der Entlüftungsschlauch am Batterieentlüftungsauslaß (6) angeschlossen ist.

**ZUR BEACHTUNG:** Nur destilliertes Wasser für die Batterie verwenden. Leitungswasser verkürzt die Lebensdauer der Batterie.

Courtesy of



Honda4Fun

[www.hondafour.com](http://www.hondafour.com)

[www.honda4fun.com](http://www.honda4fun.com)

**WARNING:**

- The battery contains sulfuric acid. Avoid contact with skin, eyes or clothing. Antidote: **EXTERNAL-** Flush with water. **INTERNAL-** Drink large quantities of water or milk. Follow with milk of magnesia, beaten egg or vegetable oil. Call physician immediately. Eyes: Flush with water and get prompt medical attention.
- Batteries produce explosive gases. Keep sparks, flames and cigarettes away. Ventilate when charging or using in enclosed space. Always shield eyes when working near batteries.
- **KEEP OUT OF REACH OF CHILDREN.**

**CAUTION:** The battery breather tube must be routed as shown on the label. Do not bend or twist the breather tube. A bent or kinked breather tube may pressurize the battery and damage its case.

**ATENCION:**

- La batería contiene ácido sulfúrico. Evite el contacto con la piel, los ojos o las ropas. Antídoto para contacto **EXTERNO:** Limpiar con agua continuamente. **INTERNO:** Beber grandes cantidades de agua o de leche. Luego leche de magnesia, huevos batidos, o aceite vegetal. Ir al médico urgentemente. Ojos: lavar continuamente con agua e ir al médico de urgencias.
- Las baterías producen gases explosivos. Mantenerlas alejadas de chispas, llamas y cigarrillos. Ventilar cuando se cargue o se utilice en lugares cerrados. Proteger siempre los ojos cuando se trabaje cerca de baterías.
- **MANTENERLAS ALEJADAS DEL ALCANCE DE LOS NIÑOS.**

**PRECAUCION:** El tubo de ventilación de la batería deberá tenderse como se muestra en la etiqueta. No lo doble ni retuerce. Si el tubo está doblado o retorcido puede hacer presión en la batería y dañar la caja.

**ATTENTION:**

- La batterie contient de l'acide sulfurique. Eviter que l'électrolyte ne vienne en contact avec la peau, les yeux ou les vêtements. Antidote: **EXTERNE-** rincer avec de l'eau. **INTERNE-** boire une grande quantité d'eau ou de lait. Prendre ensuite du lait de magnésie, un œuf battu ou de l'huile végétale. Appeler immédiatement un médecin. Yeux: Rincer avec de l'eau et avoir recours immédiatement à des soins médicaux.
- La batterie dégage des gaz explosifs. Ne pas approcher d'étincelles, flammes et cigarettes. Assurer une bonne ventilation lors d'une charge ou utilisation dans un endroit clos. Toujours se protéger les yeux lorsque l'on travaille près d'une batterie.
- **GARDER LA BATTERIE HORS DE PORTEE DES ENFANTS.**

**PRECAUTION:** Le tuyau de respiration de la batterie doit être installé comme l'indique l'étiquette. Ne pas le plier ni le tordre. Un tuyau de respiration plié risque de mettre la batterie sous pression et d'en détériorer le bac.

**WARNUNG:**

- Die Batterie enthält Schwefelsäure. Kontakt mit der Haut, den Augen oder der Kleidung sollte auf jeden Fall vermieden werden. Gegenmittel: **EXTERN-** Spülen mit Wasser. **INTERN-** Große Mengen von Wasser oder Milch trinken. Anschließend Magnesiummilch, geschlagenen Eiern oder Pflanzenöl folgen. Sofort einen Arzt aufsuchen. Augen: Mit Wasser spülen und sofort einen Arzt aufsuchen.
- Batterien erzeugen explosive Gase. Daher Funken, Flammen und Zigaretten nicht in die Nähe der Batterie bringen. Beim Aufladen oder beim Gebrauch in geschlossenen Räumen für ausreichende Ventilation sorgen. Bei Arbeit in der Nähe der Batterie stets die Augen schützen.
- **VOR KINDERN SCHÜTZEN**

**VORSICHT:** Der Entlüftungsschlauch der Batterie muß so verlegt werden, wie dies aus dem Aufkleber ersichtlich ist. Den Schlauch weder knicken noch drehen. Geknickter oder verdrehter Entlüftungsschlauch kann dazu führen, daß sich in der Batterie ein Überdruck bildet, der das Batteriegehäuse beschädigen kann.



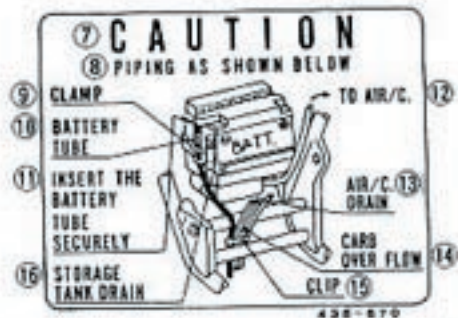

- (7) PRECAUCION  
 (8) CONECTAR LOS TUBOS COMO SE INDICA A DONTINUACION  
 (9) ABRAZADERA  
 (10) TUBO DE RESPIRACION DE LA BATERIA  
 (11) INSERTAR EL TUBO DE VENTILACION DE LA BATERIA FIJAMENTE.  
 (12) PARA FILTRO DE AIRE  
 (13) DRENAJE DEL AIRE ACONDICIONADO  
 (14) REBOSE DEL CARB  
 (15) ABRAZADERA  
 (16) PURGA DEL DEPOSITO

- (7) ATTENTION  
 (8) POSITIONNER LES TUBES COMME CI-DESSOUS  
 (9) SERRE-FIL  
 (10) TUBE DE RESPIRATION DE LA BATTERIE  
 (11) INTRODUIRE SOLIDEMENT LE TUBE DE BATTERIE.  
 (12) SORIE DE FILTRE A AIR  
 (13) TUBE DE FILTRE A AIR  
 (14) TUBE DE CARBURATEUR  
 (15) CLIP  
 (16) TUYAU DE VIDANGE

- (7) VORSICHT  
 (8) ROHRFÜHRUNGEN WIE ABGEBILDET  
 (9) KLEMME  
 (10) BATTERIE-ENTLÜFTUNGSSCHLAUCH  
 (11) LÜFTUNGSRÖHR FEST EINBAUEN.  
 (12) NACH LUFTFILTER  
 (13) A/C-ABFLUß  
 (14) VERGASERÜBERLAUF  
 (15) KLEMME  
 (16) SAMMELTANKABLASS

## Fuse Replacement

The fuse box (1) is located between the handlebars. Main fuse (3) is installed beside the battery. When frequent failure of the fuse occurs, it usually indicates a short circuit or an overload in the electrical system. Consult your Honda dealer.

**WARNING:** Never use a fuse with a different rating from that specified on the fuse box and never use conductive material to replace a fuse.

**CAUTION:** Turn the ignition switch OFF before checking or replacing fuses to prevent accidental short-circuiting.

- |               |                     |
|---------------|---------------------|
| (1) Fuse box  | (2) Spare fuses     |
| (3) Main fuse | (4) Spare main fuse |

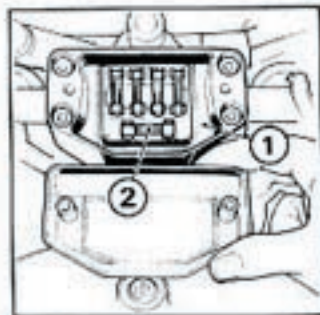

## Reemplazo de los fusibles

La caja de fusibles (1) está situada dentro de la manubrios. El fusible principal (3) está instalado al lado de la batería. Cuando se produzca quemadura frecuente de fusibles, esto indica la existencia de un corto circuito o sobrecarga en el sistema eléctrico. En tal caso, consulte con su agente HONDA.

**ATENCIÓN:** No utilice nunca un fusible que tenga un otro régimen que lo especificado en la caja de fusibles, y nunca utilice otro material conductor en lugar de un fusible.

**PRECAUCIÓN:** Girar la llave de contacto a la posición OFF antes de comprobar o recambiar los fusibles para evitar cortocircuitos accidentales.

- |                       |                                   |
|-----------------------|-----------------------------------|
| (1) Caja de fusibles  | (2) Fusibles de repuesto          |
| (3) Fusible principal | (4) Fusible principal de repuesto |

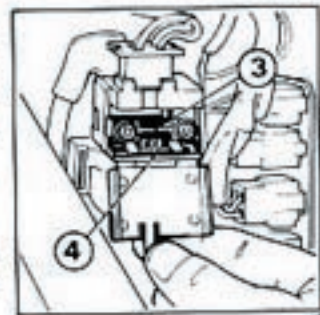

## Remplacement des fusibles

La boîte de fusibles (1) se trouve entre les guidons. Le fusible principal est monté à côté de la batterie. Lorsque le fusible saute souvent, ceci indique un court circuit ou une surcharge du système électrique. Dans tel cas, consulter votre concessionnaire HONDA.

**ATTENTION:** Ne jamais utiliser des fusibles ayant une intensité différente de celle spécifiée sur la boîte de fusibles et ne jamais substituer des fusibles par les autres matériaux conducteurs.

**PRECAUTION:** Avant de contrôler ou de remplacer le fusible, tourner l'interrupteur d'allumage sur "OFF". Ceci permettra d'éviter des courts-circuits accidentels.

- |                       |                                   |
|-----------------------|-----------------------------------|
| (1) Boîte de fusibles | (2) Fusible de rechange           |
| (3) Fusible principal | (4) Fusible principal de rechange |

## Auswechseln der Sicherung

Der Sicherungskasten (1) befindet sich zwischen die Lenkstange. Die Hauptsicherung (3) ist neben der Batterie eingebaut. Falls die Sicherungen öfters durchbrennen, wird dadurch meistens ein Kurzschluß oder eine Überlastung in der elektrischen Anlage angezeigt. Setzen Sie sich in diesem Falle mit Ihrem Honda-Händler in Verbindung.

**WARNUNG:** Verwenden Sie niemals eine Sicherung, deren Amperezahl sich von dem auf dem Sicherungskasten vermerkten Wert unterscheidet und verwenden Sie niemals Leitungsmaterial, um eine Sicherung zu ersetzen.

**VORSICHT:** Vor dem Überprüfen oder Auswechseln der Sicherungen den Zündschalter auf "OFF" ausschalten, um versehentliches Kurzschließen zu vermeiden.

- |                      |                          |
|----------------------|--------------------------|
| (1) Sicherungskasten | (2) Ersatzsicherungen    |
| (3) Hauptsicherung   | (4) Ersatzhauptsicherung |



**WARNING:** Do not pry the clips open to get a fuse out; you could bend them and cause poor contact with the new fuse. A loose fuse could cause damage to the electrical system and even start fire.

To replace the main fuse, loosen the screws and remove the old fuse. Install the new fuse and tighten the screws securely.

To replace fuses in the fuse box, remove the screws and the fuse box cover. Pull the old fuse out of the clips; or slide it lengthwise until one end comes out, then lift it out with your fingers. Push a new fuse into the clips and install the fuse box cover.

(1) Fuse holder clips (A) REMOVAL (B) INSTALLATION  
(C) Slide (D) Remove (E) Push

**ATENCIÓN:** No alzar las grapas abiertas para sacar un fusible; porque se podrían doblar y produciendo un contacto deficiente con el nuevo fusible. Un fusible flojo podría causar daños al sistema eléctrico e incluso podría provocar incendio.

Para reemplazar el fusible principal, aflojar los tornillos y quitar el fusible viejo. Instalar el fusible nuevo y apretar firmemente los tornillos.

Para reemplazar los fusibles de la caja de fusibles, quitar los tornillos y la tapa de la caja de fusibles. Sacar el fusible viejo deslizando de las abrazaderas, o sacarlo a través de uno de los extremos. Colocar el nuevo fusible en las abrazaderas y instalar la tapa de la caja de fusibles.

(1) Abrazaderas del portafusible (A) EXTRACCIÓN  
(B) INSTALACIÓN (C) Deslizar (D) Quitar (E) Empujar

158

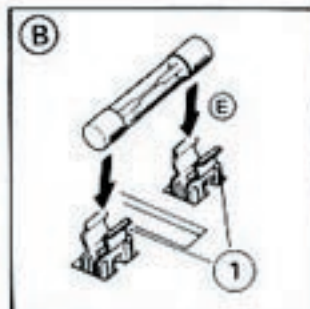
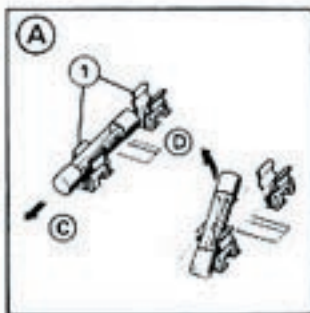

**ATTENTION:** Ne pas écarter les supports pour sortir un fusible, cela pourrait les déformer et causer un mauvais contact avec le nouveau fusible. Un fusible mal supporté peut endommager le circuit électrique et peut aussi causer un incendie.

Pour remplacer le fusible principal, desserrer les vis et retirer le vieux fusible. Installer le nouveau fusible et bien serrer les vis.

Pour remplacer les fusibles de la boîte à fusibles, retirer les vis et le couvercle de la boîte à fusibles. Tirer le vieux fusibles de ses supports; ou le faire glisser dans le sens de la longueur jusque jusqu'à ce qu'une des extrémités sorte puis le sortir en le tirant vers la haut avec les doigts. Pousser le nouveau fusible dans les supports et installer le couvercle de la boîte à fusibles.

(1) Barrettes de fusible (A) DÉPOSE (B) MISE EN PLACE (C) Faire glisser (D) Retirer  
(E) Appuyer

**WARNUNG:** Ausbrechen der Klemme offen um die Sicherung herauszunehmen verboten. Es ist befrüchten, dass Sie sie beugen und schlechte Berührung mit der neuen Sicherung verursachen könnten. Eine undichte Sicherung könnte die elektrische Systemschaden and auch ein Schadenfeuer verursachen. Zum Auswechseln der Hauptsicherung die Schrauben lösen, und die alte Sicherung herausnehmen. Die neue Sicherung einsetzen, und die Schrauben sicher anziehen.

Zum Auswechseln der Sicherungen im Sicherungskasten, die Schrauben entfernen, und den Sicherungskastendeckel abnehmen. Die alte Sicherung aus den Klemmen herausziehen; oder in Längsrichtung schieben, bis ein Ende herauskommt, dann mit den Fingern hochheben. Eine neue Sicherung in die Klemmen drücken und den Sicherungskastendeckel montieren.

(1) Sicherungshalterklemmen (A) ENTFERNEN (B) Schieben (D) Herausnehmen  
(E) Drücken

### Stoplight Switch Adjustment

Check the operation of the stoplight switch (1) at the right side behind the engine regularly.

To adjust, turn the adjusting nut (2) in the direction (A) if the switch operates too late and in direction (B) if the switch operates too soon.

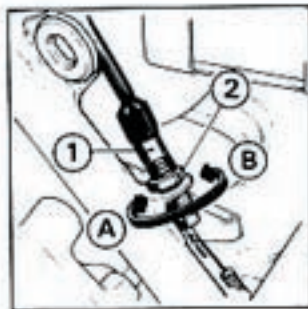

### Ajuste del interruptor de la luz de freno

Comprobar el funcionamiento del interruptor de las luces de parada (1) de la derecha de detrás del motor a períodos regulares. Para ajustar, gire la tuerca de ajuste (2) en la dirección (A) si se retrasa el funcionamiento del interruptor, y en la dirección (B) si el interruptor funciona demasiado pronto.

### Réglage du commutateur du feu stop

Vérifier régulièrement le fonctionnement du commutateur de feu stop (1) se trouvant sur le côté droit derrière le moteur.

Pour régler, faire tourner l'écrou de réglage (2) dans le sens (A) si le contacteur fonctionne avec du retard et dans le sens (B) s'il fonctionne avec de l'avance.

### Einstellung des Bremslichtschalters

Die Funktion des sich rechts hinter dem Motor befindlichen Bremslichtschalters (1) regelmäßig überprüfen. Zum Einstellen die Einstellmutter (2) in Richtung (A) drehen, wenn der Schalter zu spät anspricht, und in Richtung (B), wenn der Schalter zu früh anspricht.

Courtesy of



Honda4Fun

[www.honda4fun.com](http://www.honda4fun.com)

[www.honda4fun.com](http://www.honda4fun.com)

## Headlight bulb replacement

You can replace the headlight bulb with your tool kit.

Loosen the screw (1) attached to the headlight adjusting knob (2) with Phillips screwdriver.

Remove the adjusting knob and nut (3) with 17 mm wrench. Remove the 10 mm cap nut (4). Pull out the headlight case (5).

Replace the bulb (6) reinstalling the clip as shown.

**CAUTION:** Keep your fingers away from the bulb surface, when installing a new bulb.

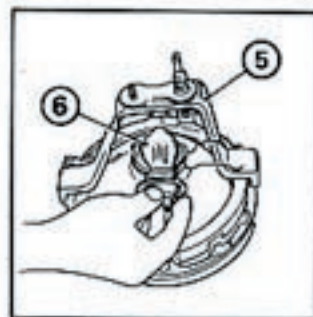
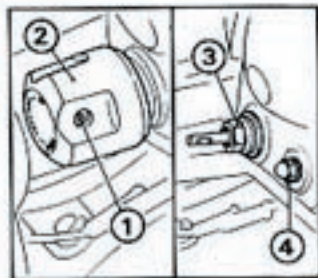

## Remplacement de l'ampoule du phare

L'ampoule du phare peut être remplacée avec la trousse à outils.

Desserrer la vis (1) se trouvant sur le bouton de réglage du phare (2) avec un tournevis à lame croisée.

Retirer le bouton de réglage et l'écrou (3) avec une clé de 17 mm. Retirer l'écrou à chape de 10 mm (4). Sortir le boîtier de phare (5).

Remplacer l'ampoule (6) en remettant les agrafes indiquées.

**PRECAUTION:** Ne pas mettre les doigts sur la surface de l'ampoule lors de l'installation d'une nouvelle ampoule.

## Reemplazo de la bombilla del faro

Usted puede reemplazar la bombilla del faro usando el juego de herramientas.

Afloje el tornillo (1) unido a la perilla de ajuste (2) del faro con un destornillador de estrella.

Quite la perilla de ajuste y la tuerca (3) con la llave de 17 mm. Quitar la tuerca ciega de 10 mm (4). Sacar la carcasa del faro (5).

Reemplace la bombilla (6) volviendo a colocar la presilla de la forma mostrada.

**PRECAUCION:** No ponga sus dedos sobre la superficie de la bombilla cuando instale una bombilla nueva.

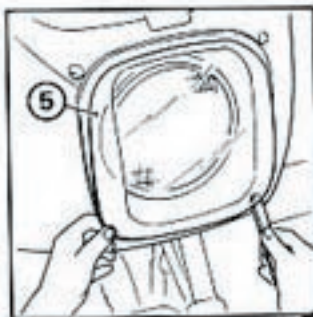

## Auswechseln der Scheinwerfer-Glühlampe

Sie können die Scheinwerfer-Glühlampe mit Hilfe Ihres Werkzeugesatzes auswechseln.

Die Schraube (1) am Scheinwerfer-Einstellknopf (2) mit einem Kreuzschlitzschraubenzieher lösen.

Einstellknopf und Mutter (3) mit einem 17 mm-Schlüssel entfernen. Die 10 mm-Hutmutter (4) lösen. Das Scheinwerfergehäuse (5) herausziehen.

Beim Auswechseln der Glühlampe (6) die Klammer wie gezeigt anbringen.

**VORSICHT:** Beim Einsetzen einer Glühlampe nicht den Glaskörper mit den Fingern berühren.

### Storage Tank Drain (E, F, G, ED, U)

1. Remove the drain plug (1) from the tube and drain the deposits.
2. Reinstall the drain plug.

**NOTE:** Service more frequently when riding in rainy conditions or at full throttle, or if deposits can be seen in the transparent section of the drain tube.

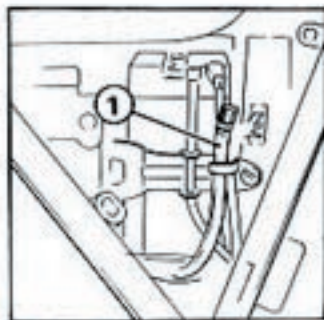

### Purga del depósito (E, F, G, ED, U)

1. Quitar el tapón de drenaje (1) del tubo y drenar la suciedad.
2. Volver a poner el tapón de drenaje.

**Nota:** Servir más frecuentemente cuando se conduzca bajo condiciones lluviosas o a plena velocidad, o si la suciedad pudiese verse en la sección transparente del tubo de drenaje.

### Tuyau de vidange (E, F, G, ED, U)

1. Déposer le bouchon de vidange (1) et purger les dépôts.
2. Reposer le bouchon de vidange.

**NOTE:** Recourir les intervalles d'entretien si l'on conduit sous la pluie ou à grande vitesse ou encore s'il a des dépôts dans la partie transparente du tube de vidange.

### SAMMELTANKABLASS (E, F, G, ED, U)

1. Die Ablassschraube (1) vom Schlauch lösen und die Rückstände ablassen.
2. Die Ablassschraube wieder anbringen.

**ZUR BEACHTUNG:** Führen Sie diese Arbeit öfters durch, wenn Sie bei Regen oder mit Vollgas fahren, bzw. wenn die Rückstände durch den Sichtabschnitt des Ablaufschlauchs zu sehen sind.

## Tool Kit

The tool kit (1) is in the storage compartment behind the left side cover.

Some roadside repairs, minor adjustments and parts replacement can be performed with the tools contained in the kit.

- 8 x 12mm open end wrench
- 10 x 12mm open end wrench
- 14 x 17mm open end wrench
- Pliers
- No. 2 screwdriver
- No. 2 phillips screwdriver
- Screwdriver grip
- Handle lever
- 22 mm box end wrench
- 24 mm box end wrench
- Feeler gauge 0.7 mm
- 6mm allen wrench
- Spark plug wrench
- Hook spanner
- Tool bag

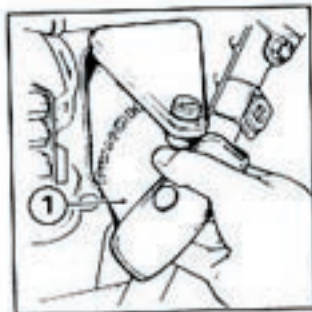

## Juego de herramientas

El juego de herramientas (1) está en el compartimiento de almacenaje, detrás de la cubierta del lado izquierdo.

Extraer la cubierta lateral y desenganchar la tapa. Algunas de las reparaciones en la cuneta de la carretera y ajustes de menor importancia, así como el recambio de piezas pueden realizarse con las herramientas contenidas en la caja.

- Llave de boca 8 x 12 mm
- Llave de boca 10 x 12 mm
- Llave de boca 14 x 17 mm
- Alicates
- Destornillador No. 2
- Destornillador phillips No. 2
- Puño de atornillador
- Mango
- Llave de 22 mm
- Llave de 24 mm
- Calibrador de espesor de 0,7 mm
- Llave allen de 6 mm
- Llave para bujías
- Llave de gancho
- Saco de herramientas

## Trousse à outils

La trousse à outils (1) se trouve dans le casier à documents qui est an-dedans du couvercle latéral de gauche.

Les outils contenus dans cette trousse permettront d'effectuer certaines réparations en cours de route, de procéder à des réglages secondaires et à remplacer certaines pièces.

- Clé plate 8 x 12 mm
- Clé plate 10 x 12 m
- Clé plate 14 x 17 mm
- Pincès
- Tournevis No. 2 (-)
- Tournevis cruciforme No. 2 (+)
- Porte-tournevis
- Levier à poignée
- Clé de 22 mm
- Clé de 24 mm
- Jauge d'épaisseur de 0,7 mm
- Clé à six pans de 6 mm
- Clé à bougie
- Clé à griffes
- Trousse de rangement

## Werkzeugsatz

Der Werkzeugsatz befindet sich im Staufach hinter der linken Seitenabdeckung. Mit den im Satz enthaltenen Werkzeugen können einige Reparaturarbeiten unterwegs durchgeführt, kleinere Einstellungen vorgenommen und Teile ausgewechselt werden.

Mit dem im Satz enthaltenen Werkzeugen können einige Reparaturarbeiten unterwegs durchgeführt, kleinere Einstellungen vorgenommen und Teil ausgewechselt werden.

- 8 x 12 Gabelschlüssel
- 10 x 12 Gabelschlüssel
- 14 x 17 Gabelschlüssel
- Zange
- Nr. 2 Schraubenzieher
- Nr. 2 Kreuzschlitz-Schraubenzieher
- Griff für Schraubenzieher
- Hebelgriff
- 22 mm-Steckschlüssel
- 24 mm-Steckschlüssel
- 0,7 mm-Fühlerlehre
- 6 mm-Inbusschlüssel
- Hakenschlüssel
- Zapfenschlüssel für Zweilochmuttern
- Werkzeugtasche

### Auswechseln des Reifen

Bitte beachten Sie nachstehenden Hinweis, der bis auf Widerruf Gültigkeit hat:

Das Fahrzeug darf nur mit den 4 folgenden Reifenpaarungen ausgerüstet sein:

vorn : SUMITOMO 3.25 H 19/4PR TUBELESS DUNLOP GOLD SEAL F11 und

hinten: SUMITOMO 4.00 H 18/4PR TUBELESS DUNLOP GOLD SEAL K127 oder

vorn : BRIDGESTONE 3.25 H 19/4PR MAG. MOPUS S703 TUBELESS und

hinten: BRIDGESTONE 4.00 H 18/4PR MAG. MOPUS G504 TUBELESS oder

Es ist vorgesehen, weitere Reifenkombinationen freizugeben.

Den jeweils neuesten Stand erfahren Sie von Ihrem HONDA-Händler.

1)	2)						
	1,000 km (600 mi)	2,000 km (1,200 mi)	4,000 km (2,500 mi)	8,000 km (5,000 mi)	16,000 km (10,000 mi)	24,000 km (15,000 mi)	32,000 km (20,000 mi)
31	*	R	R	R	R	R	R
41	*	R	R	R	R	R	R
51	Sh		C	R	C	R	C
*61			I	I	I	I	I
71			I	R	I	R	I
*81		I	I	I	I	I	I
*91		A	A	A	A	A	A
*101		I	I	I	I	I	I
*111		I	I	I	I	I	I
*121		I	I	I	I	I	I
*131		I	I	I	I	I	I
141			***	I	L		
151	**	I	I	I	I	I	I
161	**	I	I	I	*K	I	I
171			I	I	I	I	I
181			I	I	I	I	I
*191		I	I	I	I	I	I
*201		I	I	I	I	I	I
211		I	I	I	I	I	I
221		I	I	I	I	I	I
*231		I	I	I	I	I	I
*241		I	I	I	I	I	I
**251		I	I	I	I	I	I
**261		I	I	I	I	I	I
271			C	C	C	C	C

### MAINTENANCE SCHEDULE

Refer to the table below to determine the date of each scheduled maintenance period.

- WHICHEVER COMES FIRST
- ODOMETER READING  
For higher odometer readings, repeat at the frequency interval established here.
- ENGINE OIL
- OIL FILTER ELEMENT
- AIR CLEANER
- FUEL LINES
- SPARK PLUGS
- VALVE CLEARANCE
- CAM CHAIN TENSION
- THROTTLE OPERATION
- CARBURETOR IDLE SPEED
- CARBURETOR CHOKE
- CARBURETOR SYNCHRONIZE
- DRIVE CHAIN
- BATTERY
- BRAKE FLUID
- BRAKE PAD WEAR
- BRAKE SYSTEM
- BRAKE LIGHT SWITCH
- HEADLIGHT AIM
- CLUTCH FREE PLAY
- SIDE STAND
- SUSPENSION
- ALL NUTS, BOLTS, FASTENERS
- WHEELS
- STEERING HEAD BEARING
- STORAGE TANK
- Service more frequently if operated in dusty areas.

\*\* IN THE INTEREST OF SAFETY, WE RECOMMEND THESE ITEMS BE SERVICED ONLY BY AN AUTHORIZED HONDA DEALER.  
\* SHOULD BE SERVICED BY AN AUTHORIZED HONDA DEALER, UNLESS THE OWNER HAS PROPER TOOLS AND IS MECHANICALLY QUALIFIED.

- \* Every year
- \*\* Every month
- \*\*\* Every 2 years
- \*\*\*\* Every 1,000 km (600 mi)
- I - Inspect and clean, adjust or replace if necessary
- R - Replace
- C - Clean
- A - Adjust
- L - Lubricate

### PROGRAM DE MANTENIMIENTO

Planear la inspección antes de la partida en marcha (Ej. 10, 21) a cada intervalo de mantenimiento.

- CUALQUIERA QUE VENGA PRIMERO
- LECTURA DEL ODOMETRO  
Para la lectura más grande del odómetro, efectuar trabajos de mantenimiento con un intervalo establecido en este programa.
- ACEITE DE MOTOR
- FILTRO DE ACEITE DE MOTOR
- FILTRO DE AIRE
- LINEAS DE COMBUSTIBLE
- BUJÍAS
- LUZ DE VALVULAS
- TENSION DE LA CADENA DE LEVAS
- FUNCIÓN AMORTO DEL ACCELERADOR
- VELOCIDAD DE MARCHA EN VACÍO DE LOS CARBURADORES
- ESTRANGULADOR/IDEL CARBURADORES
- CARBURADORES/SINCRONIZACIÓN
- CADENA DE TRANSMISIÓN
- BATERÍA
- FLUIDO DE FRENO
- ZAPATA DE FRENO
- SISTEMA DEL FRENO
- INTERRUPTOR DE LA LUZ DE FRENAJE
- COMUTADOR DEL FARO
- JUEGO LIBRE DEL EMBRAGUE
- SOPORTE LATERAL
- SUSPENSIÓN
- TUERCA, TORNILLOS, FIJADORES
- RUEDAS
- CONJUNTO DE CABEZA DE DIRECCIÓN
- PISTÓN DEL DEPÓSITO
- El mantenimiento más frecuente será necesario si su moto funciona en regiones polvorientas.

\*\* PARA LA MAYOR SEGURIDAD DE LA MARCHA, RECOMENDAMOS QUE LOS ÍTEMES QUE LLEVAN DOS ASTERISCOS SEAN CONFÍADOS AL SERVICIO DE UN CONCESSIONARIO HONDA AUTORIZADO SOLAMENTE.  
\* ESTOS ÍTEMES DEBERÁN REPARARSE POR EL CONCESSIONARIO HONDA AUTORIZADO A MENOS QUE EL PROPIETARIO TENGA HERRAMIENTAS ADECUADAS Y QUE SEA MECANICAMENTE COMPETENTE.

- \* Cada año
- \*\* Cada mes
- \*\*\* Cada 2 años
- \*\*\*\* Cada 1,000 km
- I - Inspección y limpiar, ajustar o reemplazar, si es necesario
- R - Reemplazar
- C - Limpiar
- A - Ajustar
- L - Lubricar

### PROGRAMME D'ENTRETIEN

Effectuer l'inspection avant la conduite (Ej. 10, 21) à tous les intervalles d'entretien.

- QUELCONQUE QUI VIENNE PREMIER
- LECTURE DU TOTALISATEUR KILOMETRIQUE  
Pour la lecture plus grande du totalisateur kilométrique, effectuer les travaux d'entretien à la fréquence établie ci-dessus.
- HUILE MOTEUR
- FILTRE A HUILE MOTEUR
- FILTRE A AIR
- CONDUITS D'ESSENCE
- BOUGIES D'ALLUMAGE
- JEU DE SOUPAPES
- TENSION DE LA CHAIN A CAMES
- FONCTIONNEMENT DU PAPILLON DES GAZ
- VITESSE DE MARCHA A VIDE DES CARBURATEURS
- STARTER OU CARBURATEURS
- SYNCHRONISATION DES CARBURATEURS
- CHAÎNE DE TRANSMISSION
- BATTERIE
- FLUIDE DE FREIN
- SABOTS DE FREIN
- SYSTEME DU FREIN
- INTERRUPTEUR DU FEU STOP
- COMMUTATEUR DU PHARE
- JEU LIBRE DE L'EMBRAYAGE
- BEQUILLE LATÉRALE
- SUSPENSION
- ECROUS BOULONS FIXATION
- ROUES
- ROULEMENT TÊTE DE FOURCHE
- TUYAU DE VIDANGE
- L'entretien plus fréquent est nécessaire si utilisé dans des régions poussiéreuses.

\*\* POUR OBTENIR UNE SECURITE DE CONDUITE PLUS GRANDE, NOUS RECOMMANDONS QUE CES ELEMENTS SOIENT CONFIES AUX SOINS D'UN CONCESSIONNAIRE HONDA AUTORISE SEULEMENT.  
\* CES ELEMENTS DOIVENT ETRE CONFIES AUX SOINS D'UN CONCESSIONNAIRE HONDA AUTORISE LORSQUE LE PROPRIETAIRE NE POSSEDE PAS LES OUTILS APPROPRIES ET N'EST PAS QUALIFIE TECHNIQUEMENT.

- \* Tous les ans
- \*\* Tous les mois
- \*\*\* Tous les 2 ans
- \*\*\*\* Tous les 1,000 km
- I - Vérifier et nettoyer, régler ou remplacer, s'il nécessaire
- R - Remplacer
- C - Nettoyer
- A - Régler
- L - Lubrifier

### WARTUNGSTABELLE

Die Überprüfung vor dem Fahren (Seiten 91, 92) bei jeder Wartung vornehmen.

- WELCHES AUCH IMMER ZUERST EINTRIFFT
- KILOMETERZÄHLERANZEIGE  
Bei größeren Kilometerstand in den hier angegebenen Abständen wiederholen.
- MOTORÖL
- ÖLFILTEREINSATZ
- LUFTFILTER
- BEZUGLEITUNGEN
- ZÜNDKERZEN
- VENTILSPIELEINSTELLUNG
- NOCKENWELLENKETTE
- FUNKTION DES GASZUGS
- VERGASER LEERLAUFDREHZAHL
- VERGASER STARTERKLAPPE
- VERGASER ABSTIMMUNG
- ANFRIESSKETTE
- BATTERIE
- BREMENFLÜSSIGKEIT
- BREMSELAGE
- BREMSSYSTEM
- BREMSLICHTSCHALTER
- SCHWENKHEBELINSTELLUNG
- KUPPLUNG
- SITZENSTANDER
- AUFHÄNGUNG
- SAMTLICHE MUTTERN, SCHRAUBEN, BEFESTIGUNGSTELLE
- RÄDER
- LENKERLAGERUNG  
Falls die Maschine in staubigen Gelände gefahren wird, so ist das
- SAMMELTANKGLAS
- Wartungsintervall entsprechend verkürzen.

\*\* IM INTERESSE DER SICHERHEIT EMPFEHLEN WIR, DIESE TEILE NUR VON EINEM BEVOLLMÄCHTIGTEN HONDA-FACHHÄNDLER WARTEN ZU LASSEN.  
\* SOLLTE VON EINEM BEVOLLMÄCHTIGTEN HONDA-FACHHÄNDLER GEWARTET WERDEN, AUSSER WENN DER BESITZER ÜBER DIE GEDORNTEN WERKZEUGE VERFÜGT UND MECHANISCH QUALIFIZIERT IST.

- \* Jeweils Jahr
- \*\* Jeweils Monat
- \*\*\* Jeweils 2 Jahre
- \*\*\*\* Jeweils 1.000 km
- I - Überprüfen und reinigen, einstellen oder austauschen, falls erforderlich
- R - Auswechseln
- C - Reinigen
- A - Einstellen
- L - Schmierem

# CB750F2

## SPECIFICATIONS

## ESPECIFICACIONES

## CARACTERISTIQUES

## TECHNISCHE DATEN

<b>DIMENSIONS</b> Overall length Overall width Overall height Wheelbase	<b>DIMENSIONES</b> Longitud total Anchura total Altura total Base de ruedas	L, G, F, V, SA, D: 2.240 mm (88.2 in.) ED: 2.260 mm (89.0 in.) 800 mm (31.5 in.) 1.355 mm (53.3 in.) 1.515 mm (59.6 in.)	<b>DIMENSIONS</b> Longueur hors tout Largeur hors tout Hauteur hors tout Empattement	<b>ABMESSUNGEN</b> Gesamtlänge Gesamtbreite Gesamthöhe Radstand
<b>WEIGHT</b> Dry weight	<b>PESOS</b> Peso seco	243 kg (536 lbs.)	<b>POIDS</b> Poids à sec	<b>GEWICHT</b> Leertgewicht
<b>CAPACITIES</b> Passenger capacity  Engine oil Fuel tank Fuel reserve	<b>CAPACIDADES</b> Número de asientos  Acorte de motor Depósito de combustible Reserva de combustible	Operator and one passenger Uno para motociclista y otro para un acompañante Conducteur et un accompagnant Fahrer und ein Beifahrer *4.5 + 14.8 U.S. qt., 4.0 Imp. qt. 20.0 + 15.3 U.S. gal., 4.4 Imp. gal. 2.5 + 10.6 U.S. gal., 0.55 Imp. gal.	<b>CAPACITES</b>  Nombre de places  Huile moteur Réservoir d'essence Réservoir d'essence	<b>LADE- UND FASSUNGSVERMOGEN</b>  Ladefähigkeit Motoröl Kraftstofftank Kraftstoffreserve
<b>ENGINE</b> Bore and stroke Compression ratio Displacement Spark plug gap Valve tappet clearance intake/exhaust	<b>MOTOR</b> Alaraje y carrera Relación de compresión Cilindrada Clearo de la bujía de encendido Luz de válvulas Admisión/Escape	62.0 x 62.0 mm (2.44 x 2.44 in.) 9.0 : 1 748 cm <sup>3</sup> (45.7 cu. in.) 0.6 - 0.7 mm (0.024 - 0.028 in.) 0.06 - 0.13 mm (0.0022 - 0.0050 in.)	<b>MOTEUR</b> Alaraje et course Rapport volumétrique Cylindrée Ecart électrodes de bougie Jeu des soupapes Admission/Échappement	<b>MOTOR</b> Bohrung und Hub Verdichtungsverhältnis Hubraum Elektrodenabstand der Zündkerzen Ventilspiel/Einlaßventil/Auslaßventil
<b>CHASSIS AND SUSPENSION</b> Caster Trail Tire size, front Tire size, rear	<b>CHASSIS Y SUSPENSION</b> Ángulo de inclinación de la horquilla de la rueda delantera Horquilla Luneta del resacañón, delantera Luneta del resacañón, trasera	62°30' 112 mm (4.4 in.) 3.250/119-4PR 4.00/118-4PR	<b>CHASSIS ET SUSPENSION</b> Angle de chasse Longueur de chasse Dimensions des pneus, Avant Arrière	<b>RAHMEN UND AUFHÄNGUNG</b> Nachlauf des Vorderrades Nachlaufbeitrag Reifengröße, Vorderrad Reifengröße, Hinterrad
<b>POWER TRANSMISSION</b> Primary reduction Gear ratio, 1st 2nd 3rd 4th 5th Final reduction	<b>TRANSMISION DE FUERZA</b> Reducción primaria Relación de engranajes, 1ª 2ª 3ª 4ª 5ª Reducción final	2.381 2.533 1.789 1.591 1.160 0.964 2.554	<b>TRANSMISSION</b> Réduction primaire Rapport des vitesses 1ère 2ème 3ème 4ème 5ème Réduction finale	<b>KRAFTÜBERTRAGUNG</b> Primäre Untersetzung Übersetzungsverhältnis, 1. Gang 2. Gang 3. Gang 4. Gang 5. Gang Gesamtübersetzung
<b>ELECTRICAL</b> Battery Generator	<b>SISTEMA ELECTRICO</b> Batería Generador	12V 14AH A.C. generator Generador de ca. Alternateur à courant alternatif Wechselstrom Generator	<b>SYSTEME ELECTRIQUE</b> Batterie Alternateur	<b>ELEKTRISCHE AUSRÜSTUNG</b> Batterie Lichtmaschine

\* : After assembly

\* : Después de desmontaje

\* : Après le démontage

\* : Nach dem Ausbau



CB750F2 (E.F.G.ED) WIRING DIAGRAM  
DIAGRAMA DE ALAMBRADO

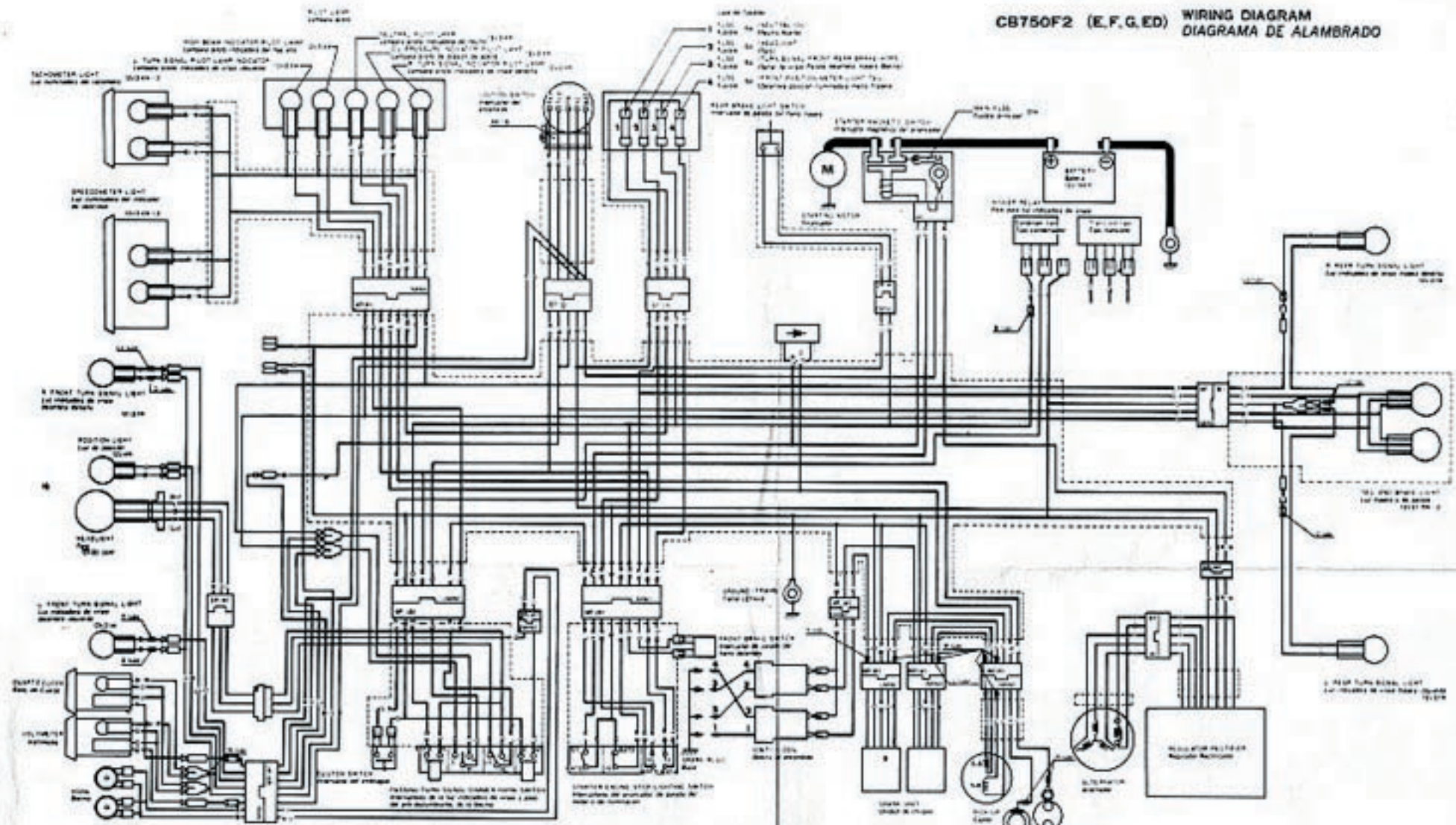

STARTER SWITCH CONTACTS  
Contactos del interruptor de arranque

1	2	3	4
5	6	7	8
9	10	11	12

STARTER RELAY SWITCH CONTACTS  
Contactos de la interruptora del arranque, al estar en marcha

1	2	3	4	5	6	7	8
9	10	11	12	13	14	15	16

IGNITION SWITCH CONTACTS  
Contactos de la interruptora del encendido, al estar en marcha

1	2	3	4	5	6	7	8	9	10	11	12	13	14	15	16	17	18	19	20	21	22	23	24	25	26	27	28	29	30	31	32	33	34	35	36	37	38	39	40	41	42	43	44	45	46	47	48	49	50	51	52	53	54	55	56	57	58	59	60	61	62	63	64	65	66	67	68	69	70	71	72	73	74	75	76	77	78	79	80	81	82	83	84	85	86	87	88	89	90	91	92	93	94	95	96	97	98	99	100
---	---	---	---	---	---	---	---	---	----	----	----	----	----	----	----	----	----	----	----	----	----	----	----	----	----	----	----	----	----	----	----	----	----	----	----	----	----	----	----	----	----	----	----	----	----	----	----	----	----	----	----	----	----	----	----	----	----	----	----	----	----	----	----	----	----	----	----	----	----	----	----	----	----	----	----	----	----	----	----	----	----	----	----	----	----	----	----	----	----	----	----	----	----	----	----	----	----	----	-----

HEADLIGHT, Fuses

E	-800	12V/50W/55V	HA BULB (Philips 12542/96, or equivalent)
			SOVILLO HA (Philips 12542/96, or equivalent)
G	-850	12V/50W/55V	HA BULB (Philips 12542/96, or equivalent)
			SOVILLO HA (Philips 12542/96, or equivalent)
F	-930	12V/50W/55V	HA BULB (Philips 12542/96, or equivalent)
			SOVILLO HA (Philips 12542/96, or equivalent)
ED	-840	12V/50W/55V	HA BULB (Philips 12542/96, or equivalent)
			SOVILLO HA (Philips 12542/96, or equivalent)

1	2	3	4	5	6	7	8	9	10	11	12	13	14	15	16	17	18	19	20	21	22	23	24	25	26	27	28	29	30	31	32	33	34	35	36	37	38	39	40	41	42	43	44	45	46	47	48	49	50	51	52	53	54	55	56	57	58	59	60	61	62	63	64	65	66	67	68	69	70	71	72	73	74	75	76	77	78	79	80	81	82	83	84	85	86	87	88	89	90	91	92	93	94	95	96	97	98	99	100
---	---	---	---	---	---	---	---	---	----	----	----	----	----	----	----	----	----	----	----	----	----	----	----	----	----	----	----	----	----	----	----	----	----	----	----	----	----	----	----	----	----	----	----	----	----	----	----	----	----	----	----	----	----	----	----	----	----	----	----	----	----	----	----	----	----	----	----	----	----	----	----	----	----	----	----	----	----	----	----	----	----	----	----	----	----	----	----	----	----	----	----	----	----	----	----	----	----	----	-----

CB750F2 (E.F.G.E.)

SCHEMA ELECTRIQUE  
SCHALTBILD

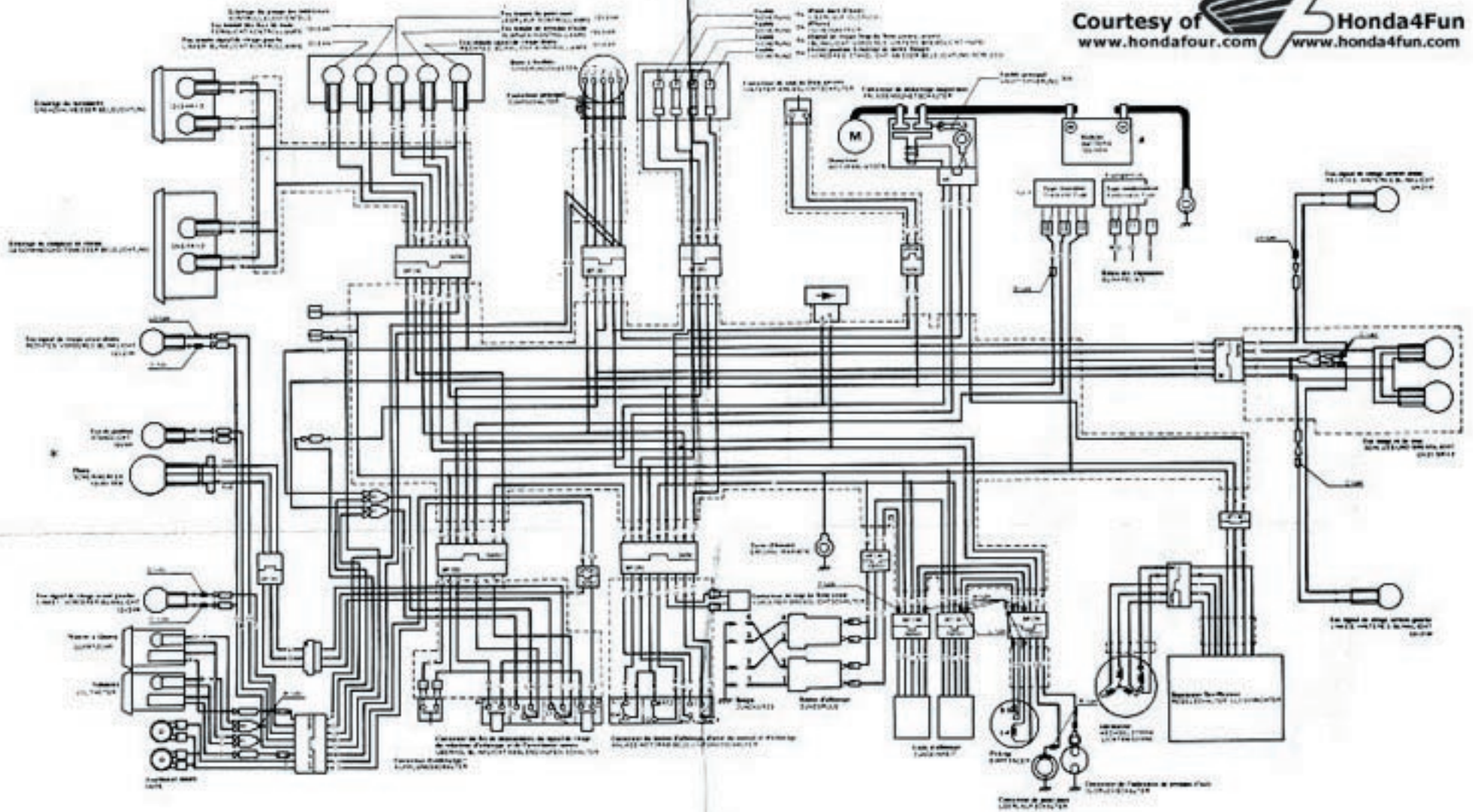

Recommandation des ampoules d'éclairage

12V	15W	21W	35W
12V	15W	21W	35W
12V	15W	21W	35W
12V	15W	21W	35W

Recommandation des ampoules d'éclairage d'origine et des ampoules de remplacement

12V	15W	21W	35W
12V	15W	21W	35W
12V	15W	21W	35W
12V	15W	21W	35W

Recommandation des ampoules d'éclairage d'origine et des ampoules de remplacement

12V	15W	21W	35W
12V	15W	21W	35W
12V	15W	21W	35W
12V	15W	21W	35W

Frank SCHEINERFER

E	12V/10W/15W	AMPOULE H4 (Phalox 12342/98 ou équivalent) H4 BIRNE (Phalox 12342/99, oder Äquivalent)
G	12V/10W/15W	AMPOULE H4 (Phalox 12342/98 ou équivalent) H4 BIRNE (Phalox 12342/99, oder Äquivalent)
F	12V/10W/15W	AMPOULE H4 (Phalox 12342/98 ou équivalent) H4 BIRNE (Phalox 12342/99, oder Äquivalent)
ED	12V/10W/15W	AMPOULE H4 (Phalox 12342/98 ou équivalent) H4 BIRNE (Phalox 12342/99, oder Äquivalent)

12V	15W	21W	35W
12V	15W	21W	35W
12V	15W	21W	35W
12V	15W	21W	35W

0030Z-438-8100  
0030Z-438-8100  
0030Z-438-8100

CB750F2 (U.S.A.) WIRING DIAGRAM  
 DIAGRAMA DE ALAMBRADO

Courtesy of  Honda4Fun  
 www.honda4fun.com www.honda4fun.com

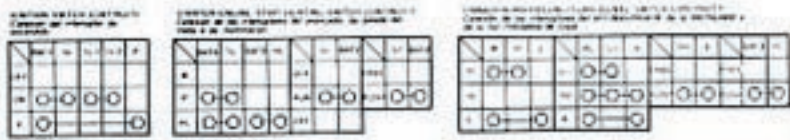
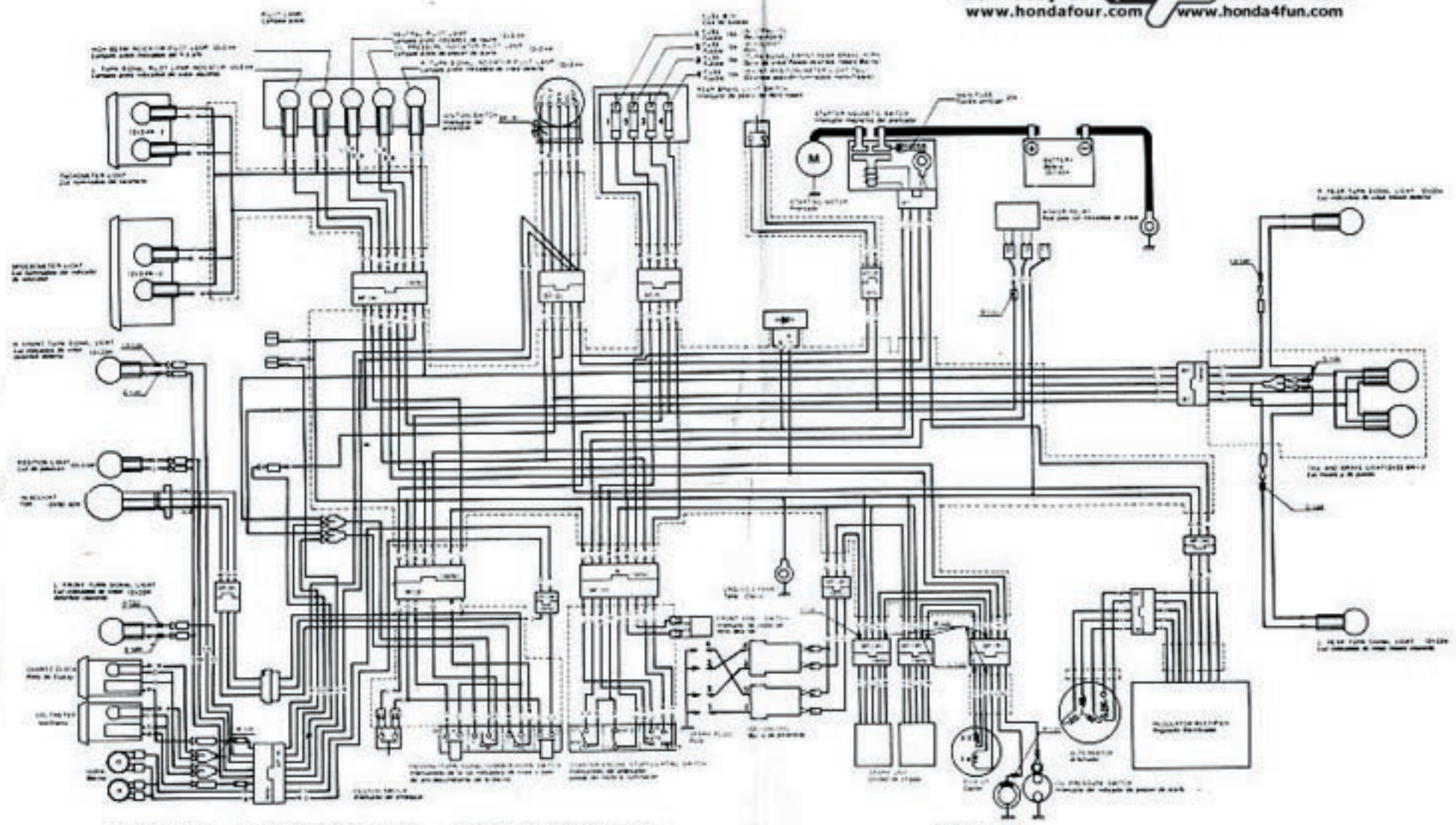

HEADLIGHT, Fwd		POSITION LIGHT
		Luz de posición
5A	175240W	12V14W
5A, 5A	(2500)	
U	175815W H4 BULB (fits 12142/91, or equivalent)	12V24W

Color	Rating	Color	Rating
Bk	15A	Blk	5A
Blk	10A	Brn	5A
Brn	5A	Grn	5A
Grn	5A	Yel	5A
Yel	5A	Pk	5A
Pk	5A	Wh	5A



HONDA MOTOR CO., LTD.

3844560

© 1981 HONDA MOTOR CO., LTD.  
PRINTED IN JAPAN