

# HONDA CB400F

MODEL CB400F

Courtesy of

[www.hondafour.com](http://www.hondafour.com)



Honda4Fun

[www.honda4fun.com](http://www.honda4fun.com)

OWNER'S MANUAL

MANUEL DU CONDUCTEUR

• FAHRER-HANDBUCH

• MANUALE D'ISTRUZIONI

HONDA MOTOR CO. LTD. 1974

Courtesy of

[www.hondafour.com](http://www.hondafour.com)



Honda4Fun

[www.honda4fun.com](http://www.honda4fun.com)

"These specification details do not apply to any particular product which is supplied or offered for sale. The manufacturers reserve the right to vary their specification with or without notice and at such times and in such manner as they think fit. Major as well as minor changes may be involved. Every effort, however, is made to ensure the accuracy of the particulars contained in this brochure. Consult the Dealer with whom your

order is placed for details of the specification of any particular product. This publication shall not constitute in any circumstances whatsoever an offer by the Company to any person. All sales are made by the Distributor or Dealer concerned subject to and with the benefit of the standard Conditions of Sale and Warranty given by the Distributor or Dealer, copies of which may be obtained from him on request."

## PREFACE

Welcome to the worldwide family of Honda riders. With the CB400F you have selected one of the finest high-speed touring motorcycles available today. Designed and engineered to meet the widest variety of riding styles and conditions, it will provide years of fun and dependable transportation. Before riding the bike, please read this manual carefully, and keep it the compartment under the seat for reference. Be sure to follow all instructions concerning opera-

## INTRODUCTION

Vous voici membre de la famille mondiale Honda. Avec le CB400F vous avez choisi l'une des motos haute vitesse les plus agréables qui soient. Conçue et assemblée pour répondre à tous les styles et conditions de conduite, cette moto vous offrira des années de transport tranquille et agréable. Avant toute utilisation, veuillez lire la présente brochure, que vous conserverez dans le compartiment situé sous le siège. Assurez-vous de suivre toutes les indica-

tion, maintenance and selection of parts. If you have any questions your nearest Honda dealer will be glad to provide full information and assistance. He is equipped to offer every possible service.

**NOTE:** This is a general catalog for worldwide distribution, so your model may differ in certain details from the general descriptions which follow.

tions concernant le fonctionnement, l'entretien et le choix des pièces. Pour toutes questions éventuelles, le concessionnaire Honda le plus proche vous offrira les informations et l'aide nécessaires. Il est équipé pour répondre à tout service demandé.

**NOTE:** La présente brochure est un catalogue général de diffusion mondiale. Certains détails de votre moto peuvent différer de la description qui suit.

## VORWORT

Willkommen in der weltweiten Familie der Honda-Fahrer. Mit dem Modell CB400F haben Sie eines der besten und schnellsten, heute erhältlichen Tourenmotorrädern gewählt. Entworfen und ausgeführt, um den verschiedensten Fahrbedingungen und Verwendungsbereichen zu entsprechen, garantiert dieses Motorrad jahrelanges Vergnügen und zuverlässiges Fahren. Bevor Sie Ihr Motorrad fahren in Betrieb nehmen, lesen Sie bitte diese Bedienungsanleitung sorgfältig durch und bewahren sie im Ablagefach unter dem Sitz auf, um bei Gelegenheit nachschlagen zu können.

## PREFAZIONE

Benvenuti nella grande famiglia di coloro che corrono su una HONDA. Con la CB400F avete scelto uno dei migliori motocicli da turismo ad alta velocità che esista oggi sul mercato. Ideata e costruita per soddisfare le esigenze delle più diverse condizioni e stili di corsa, questa motocicletta Vi consentirà di divertirVi per anni, fruendo contemporaneamente di un efficiente mezzo di trasporto. Prima di montare in sella, leggete attentamente questo manuale, e conservatelo poi, per ogni evenienza, nell'apposito scompartimento sotto il sedile. AssicurateVi di seguire tutte le istru-

Befolgen Sie genau die Anleitungen bezüglich Betrieb, Wartung und Auswahl von Teilen. Falls Sie irgendwelche Fragen haben, wird sich Ihr nächster Honda-Händler freuen, Ihnen mit Informationen und Hilfe dienen zu können. Er ist mit allen erforderlichen Geräten ausgerüstet, um alle Wartungsarbeiten ausführen zu können.

**Anmerkung:** Dies ist ein allgemeiner Katalog mit weltweitem Geltungsbereich: Ihr Modell konnte daher in bestimmten Einzelheiten von den in diesem Büchlein aufgeführten Angaben abweichen.

zioni qui indicate per il funzionamento, il mantenimento e l'eventuale sostituzione di parti. Per ogni problema che dovesse verificarsi, il più vicino rivenditore HONDA sarà a Vostra disposizione per informazioni ed assistenza, per tutte le necessità.

**NOTA:** Questo è un manuale generico, per la distribuzione in tutto il mondo, e quindi il Vostro modello potrà forse differire in qualche minimo particolare rispetto alla descrizione generale che segue.

Courtesy of Honda4Fun  
www.honda4fun.com

**CONTENTS**

PARTS AND CONTROLS.....	8
INSTRUMENT AND INDICATOR LAMPS.....	10
ELECTRICAL CONTROLS.....	14
MECHANICAL CONTROLS.....	24
FUEL AND OIL.....	34
PRE-RIDING INSPECTION.....	44
STARTING ENGINE.....	48
BREAK-IN PROCEDURE.....	50
RIDING THE MOTORCYCLE.....	52
MAINTENANCE.....	54
Oil and Filter Change.....	54
Oil Pump Strainer Cleaning.....	58
Spark Plugs.....	60
Contact Breaker Points.....	62
Air Cleaner Servicing.....	64
Drive Chain Adjustment.....	68
Front Brake Fluid.....	70
Rear Brake Adjustment.....	72
Wear Indicator.....	74
Front Wheel Removal.....	76
Rear Wheel Removal.....	78
Tire Pressure.....	80
Battery Care.....	82
Stoplight Switch Adjustment.....	84
Tool Kit.....	86
SPECIFICATIONS.....	88
MAINTENANCE SCHEDULE.....	97
WIRING DIAGRAM.....	98

**TABLE DES MATIERES**

ELEMENTS ET COMMANDES.....	9
COMPTEURS ET TEMOINS.....	10
COMMANDES ELECTRIQUES.....	14
COMMANDES MECANIQUES.....	24
ESSENCE ET HUILE.....	34
INSPECTION AVANT CONDUITE.....	44
DEMARRAGE DU MOTEUR.....	48
RODAGE.....	50
CONDUITE.....	52
ENTRETIEN.....	54
Vidange de l'huile et changement du filtre.....	54
Nettoyage du filtre de la pompe à huile.....	58
Bougies.....	60
Allumage.....	62
Entretien du filtre à air.....	64
Réglage de la chaîne de transmission.....	68
Fluide du frein avant.....	70
Réglage des freins arrières.....	72
Indicateur d'usure.....	74
Dépose de la roue avant.....	76
Dépose de la roue arrière.....	78
Pression des pneus.....	80
Batterie.....	82
Réglage du commutateur de feux arrières.....	84
Trousse à outil.....	86
SPECIFICATIONS.....	88
PROGRAMME D'ENTRETIEN.....	97
SCHEMA ELECTRIQUE.....	98

Courtesy of  Honda4Fun  
 www.honda4fun.com

## INHALTSVERZEICHNIS

TEILE UND BEDIENUNGSELEMENTE .....	9
INSTRUMENTE UND KONTROLLEUCHTEN .....	11
ELEKTRISCHE BEDIENUNGSELEMENTE .....	15
MECHANISCHE BEDIENUNGSELEMENTE .....	25
KRAFTSTOFF UND ÖL .....	35
ÜBERPRÜFUNG VOR DEM FAHREN .....	45
ANLASSEN DES MOTORS .....	49
EINFAHREN .....	51
FAHREN DES MOTORRADES .....	53
WARTUNG .....	55
Öl- und Filterwechsel .....	55
Reinigung des Ölpumpenfilters .....	59
Zündkerzen .....	61
Unterbrecherkontakte .....	63
Luftfilter .....	65
Einstellung der Antriebskette .....	69
Flüssigkeit der Vorderradbremse .....	71
Einstellung der Hinterradbremse .....	73
Verschleissanzeige .....	75
Ausbau des Vorderrades .....	77
Ausbau des Hinterrades .....	79
Reifendruck .....	81
Batterie-Pflege .....	83
Einstellung des Stopplichtschalters .....	85
Werkzeugsatz .....	87
TECHNISCHE DATEN .....	89
WARTUNGSTABELLE .....	97
SCHALTPLAN .....	98

## INDICE

PARTI E COMANDI .....	9
STRUMENTAZIONE E LAMPADINE DI INDICAZIONE .....	11
COMANDI ELETTRICI .....	15
COMANDI MECCANICI .....	25
BENZINA ED OLIO .....	35
CONTROLLO PRIMA DELLA PARTENZA .....	45
PER AVVIARE IL MOTORE .....	49
PROCEDIMENTO PER IL RODAGGIO .....	51
DURANTE LA GUIDA .....	53
MANUTENZIONE .....	55
Cambio dell'olio e del filtro olio .....	55
Pulizia del filtro della pompa dell'olio .....	59
Candele .....	61
Puntine del ruttore .....	63
Manutenzione del filtro dell'aria .....	65
Regolazione della catena di trasmissione .....	69
Fluido del freno anteriore .....	71
Regolazione del frenoposteriore .....	73
Indicatore di usura .....	75
Rimozione della ruota anteriore .....	77
Rimozione della ruota posteriore .....	79
Pressione dei pneumatici .....	81
Controllo della batteria .....	83
Regolazione dell'interruttore dello stop .....	85
Scatola attrezzi .....	87
CARATTERISTICHE TECNICHE .....	89
PROGRAMMA DI MANUTENZIONE .....	97
SCHEMA ELETTRICO .....	98

## PARTS AND CONTROLS

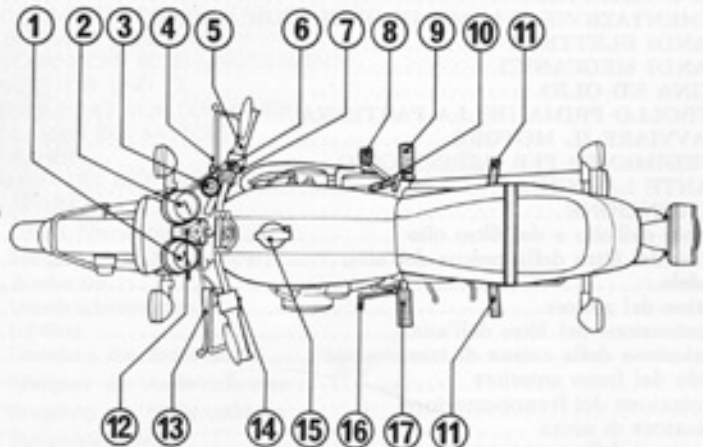

- ① Speedometer
- ② Tachometer
- ③ Brake fluid reservoir/  
master cylinder
- ④ Front brake lever
- ⑤ Throttle grip
- ⑥ Emergency switch

- ⑦ Headlight switch
- ⑧ Rear brake pedal
- ⑨ Rider footrest
- ⑩ Kick starter
- ⑪ Passenger footrest

- ⑫ Indicator lamp cluster
- ⑬ Clutch lever
- ⑭ Turn indicator control/  
horn button/dimmer switch
- ⑮ Fuel tank cap
- ⑯ Gear shift pedal

## ELEMENTS ET COMMANDES

- ① Compteur de vitesse
- ② Tachymètre
- ③ Réservoir de fluide de freins/maltre cylindre
- ④ Levier de freins avant
- ⑤ Poignée des gaz
- ⑥ Interrupteur d'urgence
- ⑦ Commande de phares/  
commutateur de démarrage
- ⑧ Pédale de freins arrière
- ⑨ Cale-pieds conducteur
- ⑩ Kick de démarrage
- ⑪ Cale-pieds passager
- ⑫ Témoins lumineux
- ⑬ Levier d'embrayage
- ⑭ Commande de clignotant/  
klaxon
- ⑮ Capuchon du réservoir
- ⑯ Pédale de changement  
de vitesse

## TEILE UND BEDIENUNGSELEMENTE

- ① Geschwindigkeitsmesser
- ② Drehzahlmesser
- ③ Bremsflüssigkeitsbehälter/  
Hauptbremszylinder
- ④ Vorderrad-Handbremshebel
- ⑤ Gasdrehgriff
- ⑥ Notschalter
- ⑦ Lichtabblendschalter Starterknopf
- ⑧ Hinterrad-Fußbremshebel
- ⑨ Fußrasten für Fahrer
- ⑩ Kickstarter
- ⑪ Fußrasten für Sozius
- ⑫ Kontroll- und Warnleuchten
- ⑬ Kupplungshandhebel
- ⑭ Blinklichtschalter Hornknopf
- ⑮ Kraftstofftankdeckel
- ⑯ Fußschalthebel

## PARTI E COMANDI

- ① Indicatore di velocità
- ② Contagiri
- ③ Riserva dell'olio del freno/  
pompa freno
- ④ Leva freno anteriore
- ⑤ Manopola comando gas
- ⑥ Interruttore di emergenza
- ⑦ Selettore luci anteriori/  
interruttore avviamento
- ⑧ Pedale del freno posteriore
- ⑨ Poggiapiedi del guidatore
- ⑩ Pedale di avviamento
- ⑪ Poggiapiedi per il passeggero
- ⑫ Cruscotto
- ⑬ Leva della frizione
- ⑭ Comando del segnale di svolta/  
Clacson
- ⑮ Tappo serbatoio benzina
- ⑯ Pedale del cambio

### INSTRUMENT AND INDICATOR LAMPS

The instruments are grouped together above the headlight. The warning lamp cluster is between the handlebar mount clamps.

- |                         |                              |
|-------------------------|------------------------------|
| ① Speedometer           | ⑥ Trip meter                 |
| ② Mileage indicator     | ⑦ Turn signal indicator lamp |
| ③ Tachometer            | ⑧ Oil pressure warning lamp  |
| ④ Tachometer RED zone   | ⑨ Neutral indicator lamp     |
| ⑤ Trip meter reset knob | ⑩ High beam indicator lamp   |

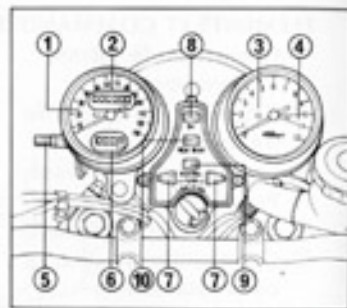

### COMPTEURS ET TEMOINS

Les compteurs sont groupés au-dessus du phare. Le bloc témoin lumineux se trouve entre les griffes de montage du guidon.

- |  |                              |
|--|------------------------------|
| ① Compteur de vitesse                      | ⑥ Totalisateur journalier    |
| ② Distance parcourue                       | ⑦ Témoin de clignotants      |
| ③ Tachymètre                               | ⑧ Témoin de pression d'huile |
| ④ Zone ROUGE du tachymètre                 | ⑨ Témoin de neutre           |
| ⑤ Remise à zéro du totalisateur journalier | ⑩ Témoin de feux de route    |

### INSTRUMENTE UND KONTROLLEUCHTEN

Die Instrumente sind gemeinsam über dem Scheinwerfer angeordnet. Die Kontroll- und Warnleuchten befinden sich zwischen den Lenker-Befestigungsklemmen.

- |                                       |                             |
|---------------------------------------|-----------------------------|
| ① Geschwindigkeitsmesser              | ⑥ Tageskilometerzähler      |
| ② Kilometerzähler                     | ⑦ Blinklicht-Kontrolleuchte |
| ③ Drehzahlmesser                      | ⑧ Öldruck-Warnleuchte       |
| ④ ROTE Zone des Drehzahlmessers       | ⑨ Leerlauf-Anzeigeleuchte   |
| ⑤ Tageskilometerzähler-Rückstellknopf | ⑩ Fernlicht-Kontrolleuchte  |

### STRUMENTI E LAMPADINE PER L'INDICAZIONE

Gli strumenti sono raggruppati insieme e montati sopra il fanale anteriore. Le lampadine spia e gli indicatori sono inseriti fra i due bracci del manubrio.

- |  |                            |
|--|----------------------------|
| ① Indicatore di velocità                 | ② Contachilometri          |
| ③ Contagiri                              | ④ Zona ROSSA del contagiri |
| ⑤ Azzeratore contachilometri parziale    |                            |
| ⑥ Contachilometri parziale               |                            |
| ⑦ Lampadina spia indicatore di direzione |                            |
| ⑧ Lampadina spia pressione dell'olio     |                            |
| ⑨ Lampadina spia posizione di folle      |                            |
| ⑩ Lampadina spia fari abbaglianti        |                            |

**NOTES:**

- ④ For the sake of safety and durability, **NEVER** run the engine so fast that the tachometer needle enters the **RED** zone.
- ⑤⑥ Use the trip meter to calculate mileage on trips, exact periods of time, etc. Reset to zero with the knob.

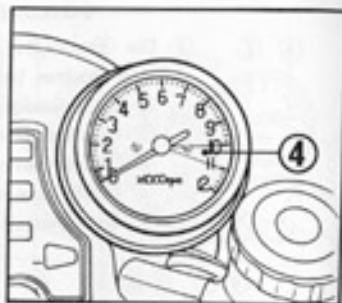

**NOTES:**

- ④ A titre de sécurité et de durabilité, **NE JAMAIS** faire tourner le moteur à une vitesse où l'aiguille du tachymètre pénètre dans la zone **ROUGE**.
- ⑤⑥ Le totalisateur journalier permet de calculer la distance parcourue lors d'une excursion donnée. Remise à zéro par bouton.

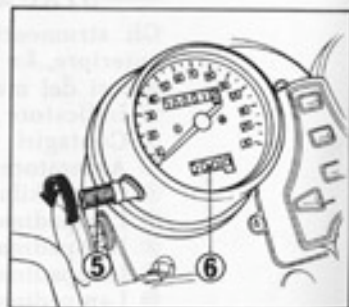

**ANMERKUNGEN:**

- ④ Aus Sicherheits- und Haltbarkeitsgründen lassen Sie den Motor **"NIE"** so schnell laufen, daß die Anzeigenadel des Drehzahlmessers in die **ROTE** Zone ausschlägt.
- ⑤⑥ Verwenden Sie den Tageskilometerzähler, um die zurückgelegte Entfernung, die benötigte Zeit, etc. zu bestimmen. Mit dem vorhandenen Knopf kann auf Null zurückgedreht werden.

**NOTE:**

- ④ *Per ragioni di sicurezza e di durata del motore, non spingete mai la motocicletta a velocità tali per cui l'ago del contagiri entri nella zona **ROSSA**.*
- ⑤⑥ *Il contachilometri parziale può essere usato per calcolare distanze di viaggi, esatti periodi di tempo necessari per una certa percorrenza, ecc.. Fate uso dell'apposita manopola per rimetterlo a zero.*



## .....ELECTRICAL CONTROLS.....

### Main Switch

The main switch is located directly below the indicator panel.

**OFF:** All electric circuits open. Engine cannot be started. Key can be removed.

**ON:** All electric circuits closed. Engine and light will operate. Key cannot be removed.

**P (PARKING):** All electric circuits open except for taillight. Key can be removed.

**LOCK (STEERING LOCK):** General type only. See page 26.

## .....COMMANDES ELECTRIQUES.....

### Interrupteur Général

L'interrupteur général se trouve situé directement sous les indicateurs.

**OFF:** Tous les circuits électriques sont ouverts. Le moteur ne peut pas démarrer. La clé peut être retirée.

**ON:** Tous les circuits électriques sont fermés. Le moteur et les lampes peuvent fonctionner. La clé ne peut pas être retirée.

**P (Stationnement):** Tous les circuits électriques sont ouverts sauf pour le feu arrière. La clé ne peut pas être retirée.

**LOCK (Verouillage du Guidon):** Seulement pour le type général. Voir page 26.



## .....ELEKTRISCHE BEDIENUNGSELEMENTE.....

### Zündschloß

Das Zündschloß befindet sich direkt unterhalb der Kontrolleuchtentafel.

**OFF (Aus):** Sämtliche elektrische Stromkreise unterbrochen. Der Motor kann nicht angelassen werden. Der Schlüssel kann abgezogen werden.

**ON (Ein):** Sämtliche elektrische Stromkreise geschlossen. Motor und Leuchten betriebsbereit. Der Schlüssel kann nicht abgezogen werden.

**P (PARKEN):** Sämtliche elektrische Stromkreise sind unterbrochen, mit Ausnahme des Schlußlichtes, welches aufleuchtet. Der Schlüssel kann abgezogen werden.

**LOCK (Lenkerschloß):** Es ist nur in normaler Ausführung erhältlich. Siehe Seite 27.

## .....COMANDI ELETTRICI.....

### Interruttore Principale

L'interruttore principale è situato immediatamente sotto il cruscotto.

**OFF:** Tutti i circuiti elettrici sono aperti. Non si può avviare il motore. Ma si può togliere la chiave.

**ON:** Tutti i circuiti elettrici sono chiusi. Si può avviare il motore si possono accendere le luci. Non si può ritirare la chiave.

**P (Parcheggio):** Tutti i circuiti elettrici eccetto il fanalino di coda sono aperti. Si può ritirare la chiave.

**LOCK (Bloccasterzo):** Fornito soltanto per il tipo generale. Vedere pag. 27.

### Emergency Switch

This three-position switch ① on the top of the right handle grip housing is mainly an emergency engine kill switch. When it is in the center position the ignition circuit is closed for engine running. Set to either side (off) and the circuit will be open so the engine will not operate. Do not use this switch when parking; turn off the Main Switch.

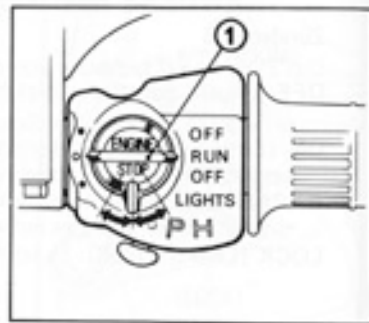

### Interrupteur de Secours

Cet interrupteur à trois positions ⑦, sur le bloc de la poignée droite, a pour effet d'entraîner un arrêt d'urgence du moteur. En position centrale, le circuit est fermé et le moteur peut tourner. En position latérale (arrêt), le circuit est ouvert et le moteur ne peut tourner. Ne pas utiliser cet interrupteur pour le parking; couper le contact général.

### Notschalter

Dieser an der rechten Oberseite des Lenkergehäuses angeordnete Schalter mit drei Stellungen dient hauptsächlich als Notschalter zum Abstellen des Motors. In der Mittelstellung ist der Zündkreis geschlossen und der Motor läuft. Schalten in eine der beiden Seitenstellungen (Off) öffnet den Zündkreis und der Motor wird abgestellt. Zum Parken des Motorrades verwenden Sie nicht diesen Schalter; schalten Sie das Zündschloß aus.

### Interruttore di emergenza.

Questo interruttore ⑦ a tre posizioni si trova sulla parte superiore destra del manubrio ed è essenzialmente un interruttore di emergenza per il motore. Quando si trova nella posizione di centro il circuito di accensione per il funzionamento del motore è chiuso. Spostandolo verso o destra o verso sinistra (off) il circuito viene aperto e il motore non può essere avviato.

Quando parcheggiate non fate uso di questo interruttore, ma spegnete l'interruttore principale.



### Headlight Switch

The headlight switch ① has three positions: "H", "P" and "OFF" marked by a red dot to the left of "P".

H: Headlight on

P: Position light on

Red dot: Headlight off

### Starter Switch

This push button switch ② is directly under the headlight switch. It operates the starter motor, so there is no need to kick-start the engine. For information on engine starting see p. 48.

### Commutateur du phare

Le commutateur du phare ① a trois positions: "H", "P" et "OFF" celle-ci marquée par un point rouge sur la gauche de "P".

H: Phare allumé

P: Feu de position allumé

Point rouge: Phare coupé

### Démarrreur

Ce bouton-poussoir ② se trouve directement en-dessous du commutateur du phare. Il déclenche le moteur de démarrage, de sorte qu'il n'est pas nécessaire de lancer le moteur au kick. Pour le démarrage, se reporter à p. 48.

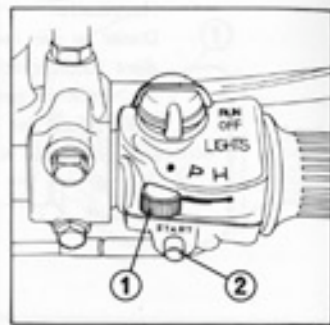

### Scheinwerferschalter

Der Scheinwerferschalter Nr. ① hat drei Stellungen, "H", "P" und "AUS", gekennzeichnet durch einen roten Punkt links von "P".

H: Scheinwerfer eingeschaltet

P: Standlicht eingeschaltet

Roter Punkt: Scheinwerfer ausgeschaltet

### Starter-Schalter

Dieser Druckknopfschalter ② ist direkt unter dem Scheinwerfer-Kontrollschalter angeordnet. Mit diesem Schalter wird der Starter des Motors bedient, so daß der Kickstarter nicht betätigt werden muß. Anlassen des Motors siehe Seite 49.

### Interruttore del Faro

L'interruttore del faro ① ha tre posizioni: "H", "P" ed "OFF", e questa ultima è marcata da un puntino rosso situato a sinistra di "P".

H: Faro acceso

P: Luce di posizione accesa

Puntino rosso: Faro spento

### Interruttore di avviamento

Questo interruttore a pulsante ② si trova subito al disotto dell'interruttore delle luci anteriori, e serve ad avviare il motore, per cui non è necessario far uso del pedale di avviamento. Per altre informazioni sul procedimento di avviamento del motore, vedi pag. 49.



### Turn Signal Switch

This sliding switch ① is located on the left handle grip switch housing, and can be operated without removing your hand from the grip. To signal a left turn move the switch to the "L" position. To signal a right turn move the switch to the "R" position. When the switch is moved within range (A), the turn signal flashes until the switch is released, then the switch returns to the center off position. Moving the switch beyond this range, flashes the turn signal until the switch is moved to the center off position.

### Headlight Dimmer Switch

Turn headlight dimmer switch ② to "Lo" for low beam, and "Hi" for high beam.

### Commande de Clignotants

Ce commutateur à patin ① se trouve sur le bloc de commande de la poignée gauche. Il peut être actionné sans lever la main de la poignée. Passer le commutateur à la position "L" pour indiquer le virage à gauche, et à "R" pour le virage à droite. Lorsque le commutateur est bougé dans la zone (A), les clignotants continueront à clignoter jusqu'à quand il soit dégagé, et après, le commutateur reviendra à la position hors du centre. Lorsque le commutateur est passé au-delà de cette zone, les clignotants resteront clignotant jusqu'à quand le commutateur est passé à la position hors du centre.

### Commutateur réducteur de feux

Tourner le commutateur réducteur de phare ② à la position "Lo" pour obtenir le faisceau bas et "Hi" pour le faisceau haut.

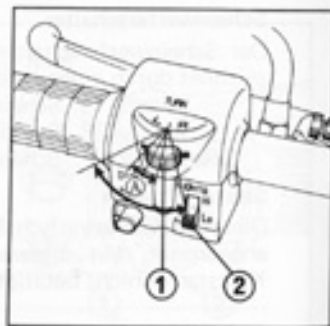

### Blinklichtschalter

Dieser Schiebeschalter ① ist am linken Lenker-Schaltergehäuse angeordnet und kann bedient werden, ohne daß dazu die Hand vom Lenkergriff genommen werden muß. Um eine Linkswendung anzuzeigen, ist der Schalter auf die Stellung "L" zu stellen. Um eine Rechtswendung anzuzeigen, wird der Schalter auf die Stellung "R" gestellt. Wenn der Schalter innerhalb des Bereichs (A) verstellt wird, werden die Blinkleuchten so lange eingeschaltet, bis der Schalter losgelassen wird, wobei er wieder in seine Mittelstellung zurückkehrt. Falls der Schalter außerhalb dieses Bereichs verstellt wird, bleibt die Blinkleuchte so lange eingeschaltet, bis der Schalter wieder in seine Mittelstellung gestellt wird.

### Scheinwerferkontrollschalter

Abblend-Schalter ② für Abblendlicht auf Position "Lo" und für Fernlicht auf Position "Hi" stellen.

### Interruttore dell'indicatore di direzione

Questo interruttore a scorrimento ① si trova sulla manopola sinistra del manubrio, e può essere fatto funzionare senza staccare la mano dalla manopola. Passare il interruttore alla posizione "L" per indicare la svolta a sinistra e alla "R" per la svolta a destra. Quando si muove il interruttore nella zona (A), il segnale di svolta lampeggerà fino che si sgancia il interruttore. Poi, il interruttore ritornerà alla posizione fuori di centro. Movendo il interruttore al di là di questa zona, il segnale di svolta lampeggerà fino che il interruttore sia mosso alla posizione fuori di centro.

### Interruttore dell'anabbagliante

Girare il selettore di fascio del faro ② alla posizione "Lo" per ottenere la luce anabbagliante, e alla "Hi" per l'abbagliante.

### Horn/Passing Lamp Control

When this switch ① located just below the turn signal switch, is pressed the horn sounds. When it is pushed in the direction of the arrow the headlight flashes on to signal approaching cars or when passing.

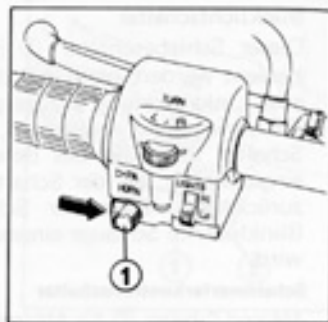

### Klaxon/Appel de Phare

Exercer une pression sur le commutateur ① situé juste au-dessous de la commande de clignotants pour klaxonner. Pour lancer un appel de phare pousser le commutateur dans la direction de la flèche.

### Horn/Lichthupenschalter

Wenn dieser unter dem Blinklichtschalter angeordnete Schalter ① gedrückt wird ertönt die Hupe. Durch Schieben in Richtung des Pfeiles leuchtet der Scheinwerfer auf und zeigt entgegenkommenden oder zu überholenden Fahrzeugen Ihre Position an.



### Clacson/Comando lampeggio fanale anteriore

Schiacciando questo interruttore ①, che si trova subito al distotto dell'interruttore dello indicatore di direzione, il segnale acustico entra in funzione. Premendo il pulsante nella direzione della freccia la luce anteriore può essere fatta lampeggiare per segnalazione, avvicinandosi ad altre automobili, o durante il sorpasso.

## MECHANICAL CONTROLS

### Steering Lock

The steering lock ① is located on the steering column under the headlight case. Turn the handlebar all the way to the right, then lock it with the steering lock key (insert the key, turn it 60° to the left, press in, then turn it back and pull it out). This is a theft prevention device.

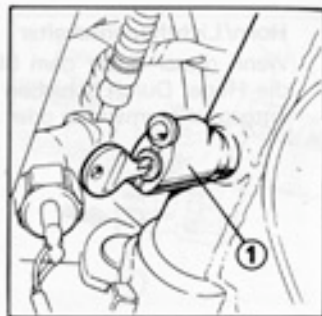

## COMMANDES MECANIQUES

### Verrouillage du Guidon

Le verrou ① est situé sur la colonne de direction au-dessous du boîtier de phare. Tourner le guidon à fond sur la droite, verrouiller à l'aide de la clé verrouillage du guidon (insérer la clé, tourner de 60° sur la gauche, pousser, tourner à la droite et retirer la clé) afin de bloquer le dispositif antivol.

## MECHANISCHE BEDIENUNGSELEMENTE

### Lenkerschloß

Das Lenkerschloß ① ist an der Lenksäule unter dem Scheinwerfergehäuse angebracht. Drehen Sie den Lenker ganz nach rechts und schließen Sie das Lenkerschloß mit dem Schlüssel des Lenkerschlusses (Schlüssel einstecken, um 60° nach links drehen, hineindrücken, dann den Schlüssel zurückdrehen und abziehen). Das Lenkerschloß dient zur Diebstahlsicherung.

## COMANDI MECCANICI

### Bloccasterzo

Il dispositivo per il blocco del volante ① si trova sul piantone del volante stesso, subito al di sotto della scatola del faro. Girare il volante completamente verso destra e bloccarlo per mezzo della chiave del blocco del volante. (inserire la chiave girarla di 60° verso sinistra, premere e riportarla poi nella posizione iniziale estraendola). Questo dispositivo è stato studiato soprattutto per prevenire i furti.



### Steering Lock (General type)

The steering can be locked when the main switch ① is in "LOCK" position.

Turn the handlebar all the way to the steering stop, wither to the left or right, insert the key at the "OFF" position turn it counterclockwise to "LOCK" position while pushing in and then remove the key. To unlock, only turn the key clockwise.



### Verouillage du guidon (Type général)

Le guidon peut être fermé à clé quand l'interrupteur général ① est à la position "LOCK." Tourner le guidon à fond jusqu'à ce qui s'arrête sur la gauche ou la droite, insérer la clé à la position "OFF," pousser et tourner la clé à la position "LOCK" et ensuite retirer la clé. Pour ouvrir, tourner la clé à droite.

### Lenkerschloß (normale Ausführung)

Die Lenkung kann dann verriegelt werden, wenn sich das Zündschloß ① in der "LOCK"-Position befindet.

Drehen Sie den Lenker bis zum Anschlag entweder nach links oder rechts, stecken Sie den Schlüssel in der "OFF"- Position in das Zündschloß, drehen Sie diesen unter Hineindrücken bis zur "LOCK"- Position nach links und ziehen Sie den Schlüssel ab. Zum Aufschließen drehen Sie den Schlüssel einfach nach rechts.

### Bloccasterzo (Tipo generale)

Si può bloccare lo sterzo quando l'interruttore principale ① è commutato verso la posizione "LOCK".

Girare completamente il manubrio fino al fine verso sinistra o destra, inserire la chiave nella posizione "OFF". girarla in senso antiorario fino alla posizione "LOCK" spingendola, e poi ritirare la chiave. Per sbloccare il manubrio, soltanto girare la chiave in senso orario.



### Tool Compartment

Under the seat is the air cleaner intake and tool kit (with a plastic cover ①). Press the cover to remove the tools.

**NOTE:** The tool kit and air cleaner must be kept dry. Do not splash water under the seat when washing the motorcycle.

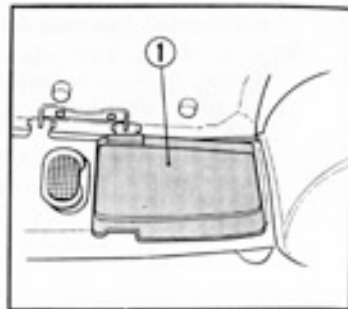

### Compartiment pour Outils

Le siège abrite la prise d'air du filtre et la trousse à outils (protection en plastique). Exercer une pression sur le couvercle pour prendre les outils.

**NOTE:** La trousse à outils et le filtre à air doivent rester secs. Lors du nettoyage de la moto, ne pas projeter d'eau sous le siège.

### Werkzeug-Behälter

Unter dem Sitz befindet sich der Luftfilter-Einlaß und der Werkzeugsatz (mit einem Plastik-deckel). Öffnen Sie den Deckel, um die Werkzeuge zu entfernen.

**Anmerkung:** Werkzeugsatz und Luftfilter müssen trocken gehalten werden. Wenn Sie Ihr Motorrad waschen, sprühen Sie kein Wasser unter den Sitz.

### Scopartimento attrezzi

Sotto il sedile si trova la presa del filtro dell'aria e la scatola degli attrezzi (in un involucro di plastica). Per estrarre gli attrezzi premete il coperchio.

**Nota:** La scatola degli attrezzi ed il filtro dell'aria devono essere mantenuti asciutti. Quando lavate la motocicletta non gettate acqua sotto il sedile.

Courtesy of

[www.honda4fun.com](http://www.honda4fun.com)



Honda4Fun

[www.honda4fun.com](http://www.honda4fun.com)



### Seat Lock & Helmet Holders

The seat lock ① is under the right side of the seat. Unlock it with the main switch key and raise the seat to expose the helmet holders ②. Hang your helmet(s) on the hook(s) and lock the seat to prevent helmet theft.

#### WARNING:

The helmet holder is designed for helmet security while parking.

Do not operate the motorcycle with a helmet attached to the holder.

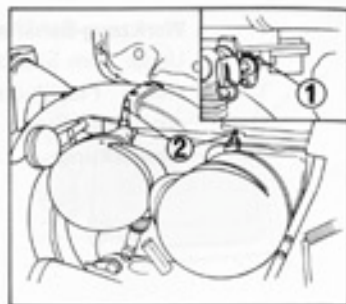

### Blocage du Siège et Griffes pour Casques

Le verrou du siège ① se trouve sur le côté droit. Débloquent à l'aide de la clé de contact et lever le siège de façon à dégager les griffes ②. Accrocher le(s) casque(s) sur les griffes et bloquer le siège pour prévenir tout risque de vol.

#### ATTENTION:

Le porte-casque est conçu pour garder le casque durant le stationnement.

Ne pas conduire la moto en laissant le casque attaché au porte-casque.

### Sitzverriegelung und Sturzhelmlhalter

Die Sitzverriegelung befindet sich an der rechten Seite unter dem Sitz. Schließen Sie die Verriegelung mit dem Schlüssel des Zündschlosses auf und heben Sie den Sitz an um Zugang zu den Sturzhelmlaltern ② zu erhalten. Befestigen Sie Ihren Sturzhelm am Haken und verschließen Sie den Sitz, wodurch der Sturzhelm gegen Diebstahl gesichert wird.

#### WARNUNG:

Der Sturzhelmlhalter dient beim Parken zum Sichern des Sturzhelms.

Fahren Sie nicht mit dem Motorrad, wenn ein Sturzhelm am Halter befestigt ist.

### Chiusura del sedile e portaelmetto

La chiusura del sedile ① si trova sotto il lato destro del sedile stesso. Potete aprire la chiusura per mezzo della chiave dell'interruttore principale. Sollevando poi il sedile appare il portaelmetto ②. Appendete il casco ai ganci e chiudete poi il sedile per prevenire furti.

## Rear Shock Absorber

Each rear shock absorber ① has five adjustment positions for different types of road or riding conditions.

Position I is for light loads and smooth road conditions. Positions II to V progressively increase spring tension for a stiffer rear suspension, and are used when the motorcycle is heavily laden or operated on rough roads.

- ① Rear shock absorber
- ② Pin spanner

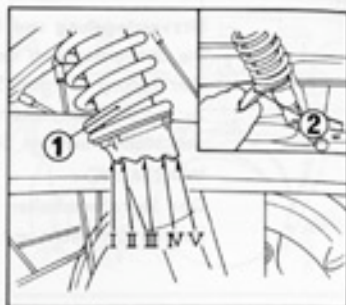

## Amortisseur arrière

L'amortisseur arrière ① est muni de cinq positions d'ajustage pour s'adapter à différents types et à diverses conditions de marche.

La première position est pour la marche à charges légères et sur routes lisses. Les positions II jusqu'à V augmentent, progressivement, la tension du ressort pour obtenir la suspension d'arrière plus raide, et doivent être prises lorsque la motocyclette marche à charges lourdes ou sur la route défoncée.

- ① Amortisseur arrière
- ② Clé à griffes

## Hinterradstoßdämpfer

Jeder Hinterrad-Stoßdämpfer kann in fünf Positionen verstellt werden, um verschiedenen Straßenbedingungen und Fahrbedingungen zu genügen.

Position I ist für eine leichte Belastung und einen einwandfreien Straßenzustand. Bei den Positionen II bis V wird die Federkraft des Stoßdämpfers zunehmend verstärkt; diese werden benutzt, wenn das Motorrad schwer beladen oder auf schlechten Straßen gefahren wird.

- ① Hinterrad-Stoßdämpfer
- ② Zapfenschlüssel

## Ammortizzatore Posteriore

L'ammortizzatore posteriore ① ha cinque posizioni diverse per adeguarsi a differenti tipi di strada e condizioni di marcia.

La posizione I è per la marcia a carico leggero e per la condizione di strada liscia. Le posizioni II a V aumentano, progressivamente, la tensione della molla per ottenere la sospensione del posteriore più dura. Si deve prendere una di queste posizioni per la marcia con carico pesante o su strada sconessa.

- ① Ammortizzatore posteriore
- ② Chiave a ghiera



~~~~~FUEL AND OIL~~~~~

**Fuel Tank**

The fuel tank holds 14ℓ (3.1 Imp. gal), including 3 ℓ (0.7 Imp. gal) in the reserve supply. Press down ③ on the cap ① and push in the lock ② to open.

Use low-lead gasoline with 91 or more octance rating. If this is not available, leaded regular gasoline can be used.

Be sure to avoid getting dirt or water into the fuel tank when refueling.

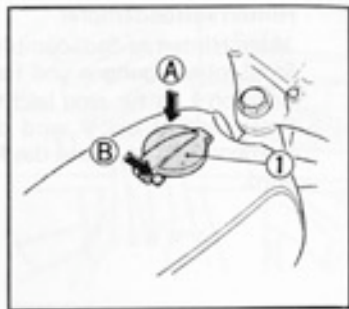

~~~~~ESSENCE ET HUILE~~~~~

**Réservoir à Essence**

La capacité du réservoir est de 14ℓ, y-compris 3ℓ dans la réserve. Pousser le capuchon ① et le verrou pour ouvrir.

Utiliser de l'essence à faible teneur en plomb et ayant un indice d'octane de 91 ou plus.

Prendre garde de ne pas introduire d'impuretés, ni de l'eau dans le réservoir lors du plein.

~~~~~KRAFTSTOFF UND ÖL~~~~~

**Kraftstofftank**

Der Kraftstofftank hat ein Fassungsvermögen von 14 Liter, einschließlich 3 Liter Reserve. Um den Tank zu öffnen, drücken Sie den Kraftstofftankdeckel ① und die Verriegelung hinein.

Verwenden Sie Benzin mit geringem Bleigehalt und einer Oktanzahl von 91 oder mehr. Falls solches Benzin nicht erhältlich ist, kann gebleites Normalbenzin verwendet werden. Achten Sie beim Auftanken darauf, daß weder Schmutz noch Wasser in den Tank eindringen.

~~~~~BENZINA E OLIO~~~~~

**Serbatoio benzina.**

La capacità del serbatoio di benzina è di 14 litri, compresi i 3 litri di riserva. Per aprirlo premete sul tappo ① e spingete in dentro la serratura.

Fate uso di benzina a bassa percentuale di piombo, con numero di ottani superiore a 91. Nel caso non poteste far uso di questo tipo di benzina potrete usare anche quella a normale percentuale di piombo.

Assicuratevi che durante le operazioni di rifornimento, sporcizia o acqua non entrino nel serbaotio.



**WARNING:**

Gasoline is flammable, even explosive under certain conditions. Whenever the gas cap is open, be sure the engine is stopped and that there are no lighted cigarettes or other flame nearby.

**ATTENTION:**

L'essence est inflammable et peut exploser dans certaines conditions. Lorsque le capuchon est enlevé, le moteur doit être arrêté. Il ne doit pas se trouver de cigarettes allumées ou de flammes à proximité.

**WARNUNG:**

Benzin ist brennbar und unter bestimmten Bedingungen sogar explosiv. Bei geöffnetem Tankdeckel achten Sie daher darauf, daß der Motor abgestellt ist und daß sich keine brennenden Zigaretten oder offenen Flammen in der Nähe befinden.

**ATTENZIONE:**

*La benzina è infiammabile ed esplosiva in certe particolari condizioni. Quando il tappo del serbatoio è aperto, assicuratevi che il motore sia spento e che non ci siano sigarette accese od altre fiamme nelle vicinanze.*

Courtesy of

[www.hondafour.com](http://www.hondafour.com)



Honda4Fun

[www.honda4fun.com](http://www.honda4fun.com)

### Fuel Valve

The fuel valve ① is under the left side of the fuel tank. When it is set to OFF fuel supply is cut off. It should be set to this position when the motorcycle is parked.

Turn to ON (straight down) for normal riding (gasoline will flow to the carburetor), or to RES if it is necessary to call on the reserve supply. The reserve fuel should be used only when it becomes clear that the regular supply has been exhausted.

The valve has a built-in filter screen which should be periodically cleaned.

### Robinet à Essence

Le robinet à essence ① se trouve sous le flanc gauche du réservoir. En position OFF, l'arrivée d'essence est fermée. Cette position doit être assumée lorsque la moto est parquée.

Amener sur la position ON (vers le bas) pour la conduite normale (l'essence coule vers le carburateur), ou sur RES s'il est nécessaire de faire appel à la réserve. La réserve ne doit être utilisée que lorsqu'il est évident que l'alimentation normale est épuisée.

Le robinet comporte un filtre et un tac à dépôt, qui doivent être nettoyés périodiquement.

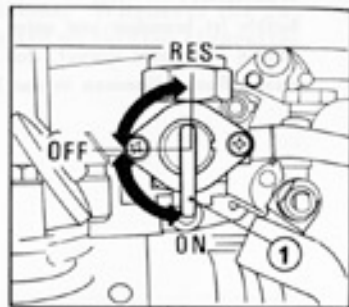

### Kraftstoffhahn

Der Kraftstoffhahn ① befindet sich unter der linken Seite des Kraftstofftanks. Bei auf Stellung OFF gestelltem Kraftstoffhahn ist die Kraftstoffzufuhr unterbrochen. Wenn das Motorrad geparkt wird, sollte der Kraftstoffhahn in diese Stellung gebracht werden.

Für normales Fahren (Benzin fließt zum Vergaser) drehen Sie den Hahn in Position ON (gerade nach unten) oder in Position RES, wenn Kraftstoffzufuhr vom Reservetank erforderlich wird. Der Reservekraftstoff sollte nur verwendet werden, wenn der gesamte Kraftstoff im Normaltank verbraucht ist.

Der Hahn ist mit einem eingebauten Filtersieb ausgerüstet, welcher regelmäßig gereinigt werden sollte.

### Rubinetto della benzina.

Il Rubinetto della benzina ① si trova sotto il lato sinistro del serbatoio. Quando questo viene messo nella posizione OFF il carburante non può passare dal serbatoio al carburatore. Il Rubinetto dovrà essere messo in questa posizione quando la motocicletta è parcheggiata.

Ponete il Rubinetto nella posizione ON (diritto in basso) per la marcia normale (la benzina passerà così nel carburatore), o nella posizione RES quando dovete far uso della benzina di riserva. La riserva deve essere usata solamente quando appare evidente che il serbatoio è ormai esaurito.

Il Rubinetto ha un filtro incorporato ed una coppa a sedimento che richiedono un controllo ed una ripulitura periodici.

Courtesy of  
[www.hondafour.com](http://www.hondafour.com)



Honda4Fun  
[www.honda4fun.com](http://www.honda4fun.com)

### Engine Oil

Use only high detergent, premium quality motor oil certified on the container to be Service SE grade. It is not necessary to use additives; they will just increase operating expenses. Change the oil at regular intervals.

**NOTE:** Engine oil is a major factor affecting the performance and service life of the engine. Non-detergent or low-quality oils are specifically not recommended.

### Huile Moteur

N'utiliser qu'une huile de première qualité, hautement détergente, de grade SE ou supérieur. Il n'est pas nécessaire d'utiliser d'additifs, qui s'ajoutent aux frais de fonctionnement.

Effectuer la vidange à intervalles réguliers.

**NOTE:** L'huile moteur est d'une importance capitale pour les performances et la durée du moteur. Les huiles non-détergentes ou de basse qualité sont absolument déconseillées.

### Motoröl

Verwenden Sie nur hoch-detergentes Premium-Motoröl mit Grad SAE oder höher, angegeben am Behälter. Die Verwendung von Zusatzmitteln ist nicht erforderlich; sie würden nur die Unterhaltskosten erhöhen. Ersetzen Sie das Öl in regelmäßigen Abständen.

**Anmerkung:** Motor-Öl beeinflusst Leistung und Lebensdauer des Motors. Nicht-detergente oder Motoröle schlechter Qualität dürfen nicht verwendet werden.

### Olio del motore

Fate uso solamente di olio altamente detergente, della miglior qualità, di grado SE o superiore. L'uso di additivi non è necessario e contribuisce solamente all'aumento delle spese di esercizio.

Cambiate l'olio ad intervalli regolari.

**Nota:** L'olio del motore è uno dei fattori più importanti per le prestazioni e la durata del motore. Oli non detergenti o di cattiva qualità non sono raccomandabili.

Courtesy of



Honda4Fun

[www.hondafour.com](http://www.hondafour.com)

[www.honda4fun.com](http://www.honda4fun.com)

### Viscosity

Select an oil of the proper viscosity according to the average atmospheric temperature in the area. Change the oil to suit the season, if the temperature changes.

#### All-purpose Oils:

All temperatures: **SAE 10W-40**

#### Single-weight Oils

Above 59°F (15°C): **SAE 30**

32°-59°F (0°-15°C): **SAE 20 or 20W**

Below 32°F (0°C): **SAE 10W**

### Viscosité

Choisir une huile de viscosité convenable compte-tenu de la température moyenne environnante. Changer d'huile en fonction de la saison, suivant les variations de température.

#### Huiles universelles:

Toutes températures: **SAE 10W-40**

#### Variante:

Plus de 15°C: **SAE 30**

0°-15°C: **SAE 20 ou 20W**

Moins de 0°C: **SAE 10W**

### Viskosität

Wählen Sie Öl mit geeigneter Viskosität für die durchschnittliche Umgebungstemperatur in Ihrem Fahrgebiet. Wechseln Sie das Öl mit saisonbedingten Temperaturänderungen.

#### Mehrzweck-Öle:

Alle Temperaturen: **SAE 10W-40**

#### Einzweck-Öle:

Über 15°C: **SAE 30**

0° bis 15°C: **SAE 20 oder 20W**

Unter 0°C: **SAE 10W**

### Viscosità.

Scegliete un olio di viscosità adatta alla temperatura atmosferica media della zona in cui Vi trovate. Cambiate la qualità dell'olio col variare delle stagioni, se la temperatura subisce modifiche sostanziali.

#### Olio multigrade:

Tutte le temperature: **SAE 10W-40**

#### Oli unigrade:

Sopra i 15°C: **SAE 30**

Fra 0° e 15°C: **SAE 20 o 20W**

Sotto i 0°C: **SAE 10W**

Courtesy of



Honda4Fun

[www.hondafour.com](http://www.hondafour.com)

[www.honda4fun.com](http://www.honda4fun.com)

#### PRE-RIDING INSPECTION

Before riding each day, the following checks will only take a few minutes and could save time and expense in the long run. See the other sections of this manual if adjustments are required:

Engine Oil Level: Check the level, add if necessary (pg. 56).

Fuel: Check the amount, add if necessary (pg. 34).

Brakes: Check operation of both front and rear. Adjust if there is too much play (pg. 70).

#### INSPECTION AVANT CONDUITE

Avant la conduite, on effectuera les contrôles ci-après, qui ne demandent que quelques minutes et peuvent constituer, à long terme, une économie de temps et d'argent. Se reporter aux chapitres correspondant dans le cas où un réglage est nécessaire:

Niveau d'huile moteur: Contrôler le niveau, compléter si nécessaire (p. 56).

Essence: Vérifier la quantité, plein si nécessaire (p. 34).

Freins: Contrôler le fonctionnement à l'avant et à l'arrière. Régler si le jeu est trop important (p. 70).

#### ÜBERPRÜFUNG VOR DEM FAHREN

Prüfen Sie täglich vor Fahrtantritt die folgenden Punkte. Diese Überprüfung wird nur einige Minuten in Anspruch nehmen und wird Ihnen helfen, viel Zeit und Kosten zu sparen. Beachten Sie die Angaben in dieser Bedienungsanleitung, falls Einstellungen erforderlich werden sollten:

Motorölstand: Überprüfen Sie den Ölstand und füllen Sie Öl bei Bedarf nach (Seite 57).

Kraftstoff: Überprüfen Sie die Kraftstoffmenge und tanken Sie gegebenenfalls (Seite 35).

Bremsen: Überprüfen Sie die Funktion von Vorderrad- und Hinterradbremse. Stellen Sie die Bremsen ein wenn das Spiel zu groß ist (Seite 71).

#### CONTROLLI PRIMA DELLA PARTENZA

Ogni giorno prima di montare in sella, i seguenti controlli Vi richiederanno solamente pochi minuti, ed a lungo andare potranno farVi risparmiare tempo e denaro. Se qualche regolazione è necessaria, vedete le altre sezioni di questo manuale.

Livello dell'olio del motore: controllate il livello dell'olio ed aggiungetene se necessario (vedi pag.57).

Benzina: Controllare il serbatoio e provvedere eventualmente al rifornimento (pag.35).

Freni: Controllatene il funzionamento, sia di quello anteriore che di quello posteriore. Provvedete alla regolazione se il gioco è eccessivo (pag.71).



Tire Pressure: Check with a gauge (pg. 80).

Drive Chain: Check chain condition, measure slack. Lubricate if dry, replace if worn or damaged (pg. 68).

Throttle: Check operation at all handlebar angles, adjust play if necessary. Adjust cable routing or replace cable if throttle does not operate freely in all steering positions.

Lighting: Check headlight, tail/stoplight, turn signals. Replace defective bulbs.

Pression des pneus: Contrôler à l'aide d'un mano (p. 80).

Chaîne de transmission: Contrôle de l'état, mesure de la flèche. Graisser si besoin est, remplacer en cas d'usure ou de dommages (p. 68).

Papillon des gaz: Faire jouer pour toute position du guidon, régler le jeu si nécessaire. Vérifier le trajet du câble ou remplacer celui-ci si le papillon ne joue pas librement dans toutes les positions.

Eclairage: Vérifier l'éclairage à l'avant, à l'arrière, le stop et les clignotants. Remplacer les ampoules défectueuses.

Reifendruck: Überprüfen Sie den Druck mit einem Manometer (Seite 81).

Antriebskette: Überprüfen Sie den Kettenzustand und messen Sie den Durchhang. Schmieren Sie die Kette; wenn Sie trocken ist. Wenn die Kette abgenutzt oder beschädigt ist, ersetzen Sie diese (Seite 69).

Vergaserbetätigung: Überprüfen Sie die Funktion bei allen Drehwinkeln des Lenkers; falls erforderlich, stellen Sie das Spiel ein. Falls die Funktion nicht bei allen Lenkerstellungen zufriedenstellend ist, stellen Sie den Gaszug ein oder ersetzen Sie diesen.

Beleuchtung: Überprüfen Sie Scheinwerfer, Schluß/Stopplicht, Blinkleuchten. Ersetzen Sie beschädigte Glühbirne.

Pressione dei pneumatici: Verificatela con l'apposito apparecchio (pag. 81).

Catena di trasmissione: Controllatene le condizioni e misuratene l'allentamento. Lubrificatela se secca, e sostituitemela se consumata o danneggiata (pag. 69).

Manopola del gas: Controllate il funzionamento a tutte le aperture, e provvedete eventualmente alla regolazione del gioco. Regolate i cavi o sostituitemeli se le manopole non possono muoversi liberamente in tutte le posizioni del manubrio.

Luci: Controllate le luci anteriori, quelle di coda e distop, i segnali di svolta, e sostituite le lampadine bruciate.

Courtesy of

[www.hondafour.com](http://www.hondafour.com)



Honda4Fun

[www.honda4fun.com](http://www.honda4fun.com)

#### STARTING ENGINE

1. Turn the fuel tank valve to ON.
2. Turn the key in the main switch to ON and check that the neutral indicator lamp and red oil lamp light. If the oil lamp does not light, check its circuit and bulb.
3. The emergency engine kill switch should be set to RUN.
4. If the engine is cold, close the choke lever.
5. Twist the throttle grip slightly and press the starter button.
6. Warm up the engine at approx. 2,000 rpm until it runs smoothly with the choke open.

**NOTE:** If the oil pressure lamp does not go off within a few seconds after the engine starts, turn off immediately and check the oil level. If there is enough oil, have the lubrication system checked before running the engine.

#### DEMARRAGE

1. Amener le robinet du réservoir d'essence sur la position ON.
2. Amener la clé de contact de l'interrupteur général sur la position ON. Le témoin neutre et le témoin d'huile-rouge-doivent s'allumer. Si le témoin d'huile ne s'allume pas vérifier, le circuit et l'ampoule.
3. L'interrupteur d'arrêt d'urgence situé sur la poignée doit être en position RUN.
4. Lorsque le moteur est froid, fermer le volet de starter.
5. Tourner la poignée des gaz et presser le bouton de starter.
6. Laisser le moteur chauffer à environ 2.000t.m. jusqu'à ce qu'il tourne régulièrement avec le volet ouvert.

**REMARQUE:** Si le témoin d'huile ne s'éteint pas dans les secondes qui suivent le démarrage du moteur, celui-ci doit être aussitôt arrêté et le niveau d'huile vérifié. Si la quantité d'huile est suffisante, le système de lubrification doit être vérifié avant de faire tourner le moteur.



#### ANLASSEN DES MOTORS

1. Den Kraftstoffhahn auf Position ON stellen.
2. Drehen Sie den Schlüssel des Zündschlosses auf Position ON und überprüfen Sie, ob die Leerlauf-Anzeigelampe und die rote Ölwarmlampe aufleuchten. Falls die Ölwarmlampe nicht aufleuchtet, überprüfen Sie den elektrischen Schaltkreis und die Glühbirne.
3. Den Abstellschalter am Lenkerhandgriff auf Position RUN stellen.
4. Falls der Motor kalt ist, schließen Sie die Starterklappe.
5. Drehen Sie am Gasdrehgriff und drücken Sie den Starterknopf.
6. Lassen Sie den Motor bei einer Drehzahl von ungefähr 2000 U/min warmlaufen bis er bei geöffneter Starterklappe rund läuft.

**Anmerkung:** Falls die Ölwarmlampe nach dem Anlassen des Motors nicht sofort erlischt, stellen Sie den Motor ab und überprüfen Sie den Ölstand. Falls genug Öl vorhanden ist, lassen Sie das Schmiersystem überprüfen, bevor Sie den Motor wieder anlassen.

#### PER AVVIARE IL MOTORE

1. Ponete il Rubinetto del serbatoio della benzina nella posizione ON.
2. Girate la chiave dell'interruttore principale nella posizione ON, e verificate che la lampadina spia della posizione di folle e la lampadina rossa dell'olio si accendano. Se la lampadina dell'olio non si accende verificate i circuiti ed il bulbo interno.
3. L'interruttore di chiusura sulla manopola deve essere posto nella posizione RUN.
4. Se il motore è freddo, chiudete la leva dello starter.
5. Girate la manopola del gas e premete il bottone di avviamento.
6. Riscaldare il motore a circa 2.000 giri/min. sino a che possa continuare a girare normalmente con lo starter aperto.

**NOTA:** Se la lampadina che indica la pressione dell'olio non si spegne nel giro di pochi secondi dopo l'accensione del motore, spegnetelo immediatamente e verificate il livello del l'olio. Se ne dovesse mancare, controllate tutto il sistema di lubrificazione prima di mettere in moto il motore.

#### **BREAK-IN PROCEDURE**

During the first 1,000 km (600 miles), operate your new CB400F so the engine neither pulls laboriously nor exceeds 80% of the maximum rpm in the respective gear. Avoid full throttle operation, and select your gear changes to spare the engine undue stress. Careful break-in procedure during the initial mileage will measurably extend the service life of the engine.

#### **RODAGE**

Au cours des premiers 1.000 kilomètres, utiliser la CB 400F de façon à ce que le moteur ne travaille pas trop laborieusement, et ne tourne pas à plus de 80% de sa puissance sur chaque pignon. Eviter tout fonctionnement à plein gaz et toute contrainte trop lourde imposée au moteur. Un rodage soigné à l'origine donne au moteur une durée de vie prolongée.

#### **EINFÄHREN**

Fahren Sie Ihre neue CB 400F während der ersten 1.000 km so, daß der Motor weder überbelastet noch 80% der Höchstdrehzahl des entsprechenden Ganges überschritten werden. Vermeiden Sie Fahren mit Vollgas und wählen Sie die Gänge so aus, daß der Motor nicht stark belastet wird. Vorsichtiges Einfahren während der angegebenen Kilometerzahl trägt zu einer beachtlichen Verlängerung der Lebensdauer des Motors bei.

#### **PROCEDIMENTO PER IL RODAGGIO**

Nel corso dei primi 1.000 km. fate funzionare la Vostra nuova CB400F in modo che il motore non sia sottoposto a sforzi eccessivi e comunque non sorpassi l'80% del massimo dei giri previsti per ciascuna delle marce. Evitate di marciare a tutto gas, e fate uso del cambio accortamente per non sottoporre il motore ad uno sforzo eccessivo. Un attento processo di rodaggio nel corso dei primi chilometri allungherà notevolmente la durata del motore.



### RIDING THE MOTORCYCLE

1. When the motor is warm the bike is ready to ride.
2. Let the engine idle and hold in the clutch lever while shifting the pedal into low (1st) gear.
3. Release the clutch slowly while speeding the engine with the throttle grip. Proper balance of these two actions will assure a smooth start.
4. When a bit of speed is attained, squeeze the clutch again and shift to 2nd by raising the shift pedal. Do the same for the other gears.
5. Coordinate the throttle and brakes for smooth deceleration.
6. Both front and rear brakes should be used with the same force. If not, wheel lock can occur, causing you to lose control of the bike. In such a case, ease up on the brakes.

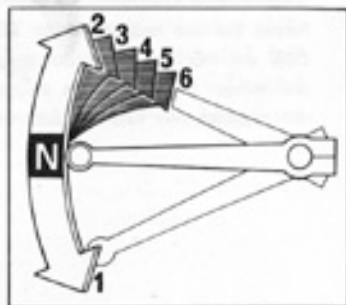

### CONDUITE

1. Une fois le moteur chaud, la moto peut être utilisée.
2. Le moteur tournant au ralenti, presser le levier d'embrayage et faire passer la pédale sur la position de première.
3. Libérer progressivement l'embrayage tout en accélérant le moteur à l'aide de la poignée des gaz. L'équilibre de ces deux actions assure un démarrage doux.
4. Lorsqu'une certaine vitesse est atteinte, presser de nouveau le levier d'embrayage et passer en seconde en amenant la pédale vers le haut. Procéder de même pour les autres vitesses.
5. Les mouvements de la poignée des gaz doivent être coordonnés à l'action des freins pour assurer une décelération en douceur.
6. Les freins avant et arrière doivent être actionnés avec la même force. Dans le cas contraire, un blocage de roue peut se produire, entraînant la perte de contrôle sur la moto. Dans cette éventualité, relâcher la pression sur les freins.

### FAHREN, DES MOTORRADES

1. Falls der Motor warm ist, ist das Motorrad bereit zum Fahren.
2. Lassen Sie den Motor im Leerlauf, halten Sie den angezogenen Kupplungs-Handgriff und schalten Sie mit dem Schaltpedal in den untersten ① Gang.
3. Geben Sie den Kupplungs-Handgriff langsam frei, während Sie gleichzeitig durch Drehen am Gasdrehgriff beschleunigen. Richtige Abstimmung dieser beiden Vorgänge garantiert glattes gleichmäßiges Anfahren.
4. Nach Erreichung einer bestimmten Geschwindigkeit ziehen Sie wieder am Kupplungs-Handgriff und legen Sie den 2. Gang durch Hochdrücken des Schaltpedals ein. Wiederholen Sie diesen Vorgang auch für die anderen Gänge.
5. Stimmen Sie Gas und Bremsen gegenseitig ab, um die Geschwindigkeit zu vermindern.
6. Sowohl die Vorderradbremse als auch die Hinterradbremse sollten mit gleicher Kraft betätigt werden. Falls dies nicht geschieht, könnte ein Rad blockiert werden und so verursachen, daß Sie die Kontrolle über das Motorrad verlieren. Geben Sie in solch einem Falle die Bremsen etwas frei.

### DURANTE/LA GUIDA

1. Quando il motore è caldo la motocicletta è pronta per essere montata.
2. Lasciate il motore al minimo premendo la leva della frizione ed inserendo il pedale nella posizione della prima.
3. Rilasciate lentamente la frizione aumentando contemporaneamente i giri del motore per mezzo della manopola. Una partenza dolce vi verrà assicurata dall'opportuno bilanciamento di queste due operazioni.
4. Dopo aver raggiunto una certa velocità, premete nuovamente la frizione e passate in seconda alzando l'apposito pedale. La stessa operazione verrà compiuta per il passaggio alle marce successive.
5. Coordinate il movimento del gas e dei freni per assicurare una decelerazione dolce e costante.
6. I due freni anteriore e posteriore devono essere usati con la stessa forza. In caso contrario potrebbe verificarsi il bloccaggio di una delle ruote, facendovi perdere il controllo del veicolo. In tale evenienza lasciate il freno.

Courtesy of  Honda4Fun  
www.honda4fun.com

## MAINTENANCE

### Oil and Filter Change

Clean engine oil is extremely important for long engine life, so the oil should be changed regularly, and always kept up to the proper level. Oil changes should be carried out while the engine is still warm (for faster draining), according to these steps:

1. Place an empty container of the right size under the crankcase, then remove the drain plug ① and filter bolt ②; use a 17mm wrench. Remove the filter.

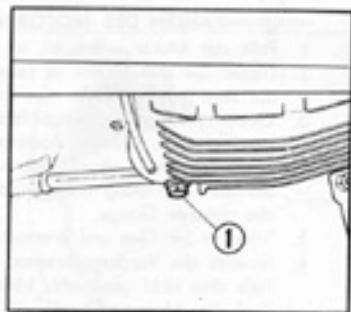

## ENTRETIEN

### Vidange et Changement de Filtre

La propreté de l'huile est essentielle pour une durée de service prolongée. L'huile doit être vidangée régulièrement, et toujours maintenue au niveau adéquat. La vidange doit être effectuée alors que le moteur est encore chaud (vidange plus rapide) de la façon suivante:

1. Disposer un récipient du côté droit sous le carter, puis retirer l'écrou de vidange ① et le boulon du filtre ② avec une clé de 17mm. Déposer le filtre.

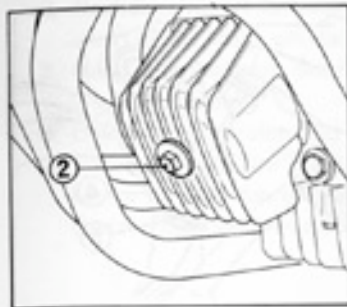

## WARTUNG

### Öl- und Filterwechsel

Reines Motoröl ist der Hauptfaktor für lange Lebensdauer des Motors. Daher sollte das Öl regelmäßig überprüft und auf geeignetem Niveau gehalten werden. Der Ölwechsel sollte bei warmem Motor (schneller Ölabfluß) entsprechend den folgenden Angaben erfolgen:

1. Stellen Sie ein leeres Gefäß richtiger Größe unter das Kurbelwellengehäuse. Entfernen Sie die Ablassschraube ① und die Filterschraube ②; verwenden Sie dafür einen 17mm Schlüssel. Entfernen Sie den Filter.

## MANUTENZIONE

### Cambio dell'olio e del filtro

Per una lunga vita del motore è indispensabile che l'olio che si usa sia sempre pulito. L'olio dovrà quindi essere cambiato periodicamente, e mantenuto sempre al giusto livello. Il cambio dell'olio deve essere fatto mentre il motore è ancora caldo (per un rapido drenaggio), svolgendo le seguenti operazioni:

1. Ponete un recipiente vuoto di dimensioni adeguate sotto la coppa per raccogliere l'olio. Togliete il tappo di scarico ① e il bullone del filtro ② con una chiave da 17mm. Togliete anche il filtro.

2. After the oil is almost all drained, operate the kick starter (engine off) several time to flush the rest.
3. After draining, reinstall the plug ; check that it seals firmly.
4. Reinstall the filter and make sure the cover seals firmly.
5. Fill with approx. 3.5 ℓ (3.1 Imp. qu.) of premium quality oil (see p. 42 for the type of oil). Start the engine and run for several minutes, then stop it and check the oil level with the dipstick ③. Add oil if necessary.

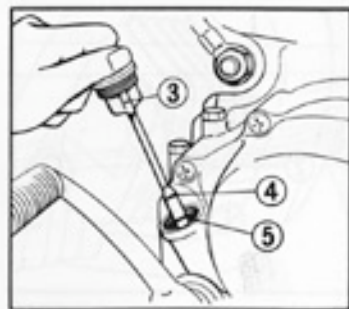

2. Une fois l'huile écoulée, faire jouer le kick de démarrage plusieurs fois (moteur à l'arrêt) afin de chasser le reste.
3. Après vidange, remettre l'écrou en place en le serrant fermement.
4. Disposer le filtre et s'assurer que le couvercle ferme bien.
5. Faire le plein d'environ 3,5 ℓ d'huile de première qualité (Voir p. 42 le type d'huile). Faire tourner le moteur plusieurs minutes et vérifier le niveau d'huile à l'aide de la jauge ③. Compléter si nécessaire.

2. Nachdem das Öl fast vollständig abgelassen ist, betätigen Sie den Kickstarter ( motor aus ) einige Male, um das restliche Öl herauszudrücken.
3. Nach dem Ablassen des Öles die Ablassschraube wieder einschrauben; dabei auf richtige Dichtung achten.
4. Dichtung überprüfen und Filter wieder montieren.
5. Füllen Sie ungefähr 3,5 Liter Premiumöl HD ein (Öltyp siehe Seite 43). Lassen Sie den Motor an und fahren Sie das Motorrad für einige Minuten; danach überprüfen Sie den Ölstand mit dem Meßstab ③. Falls erforderlich füllen Sie Öl nach.

2. Quando l'olio è completamente fuoriuscito dalla coppa, premete varie volte il pedale di avviamento (a motore spento) per far uscire il rimanente.
3. Dopo il drenaggio rimettete il tappo e verificate che sia ben chiuso.
4. Rimettete il filtro ed assicuratevi che il coperchio sia ben chiuso.
5. Riempite con circa 3,5 litri di olio di qualità superiore (vedi pag. 43). Mettete in moto il motore e lasciatelo acceso per qualche minuto, poi fermatelo e controllate il livello dell'olio con l'apposita astina ③. Aggiungetene se necessario.

### Oil Pump Strainer Cleaning

The oil pump strainer is located under the oil pump inside the crankcase oil pan. Remove the ten pan bolts and the pan, then dismantle the strainer. Clean the strainer and the sump pan thoroughly before reinstalling.

This operation must be performed by a qualified mechanic and should be done during the first 12 months or 6,000 miles (10,000 km) of service.

### Nettoyage du Filtre de la Pompe à Huile

Ce filtre est situé sous la pompe à huile dans la cuve du carter. Dévisser les dix écrous de la cuve, déposer la cuve et le filtre. Nettoyer soigneusement le filtre et le fond de carter avant le remontage.

Ce travail doit être effectué par un mécanicien qualifié au cours des 12 premiers mois ou 10.000km. de service.

### Ölpumpensieb-Reinigung

Das Ölpumpensieb befindet sich unter der Ölpumpe, innerhalb der Ölwanne im Kurbelwellengehäuse. Entfernen Sie die zehn Schrauben und, die Ölwanne danach bauen Sie das Ölpumpensieb aus. Vor dem Einbau reinigen Sie die Ölwanne und das Ölpumpensieb gründlich.

Diese Arbeit muß während der ersten 12 Monate oder 10,000 km von einem qualifizierten Mechaniker ausgeführt werden.

### Pulizia del filtro della pompa dell'olio

Il filtro della pompa dell'olio si trova sotto la pompa stessa all'interno della coppa. Rimuovete la coppa togliendo i dieci bulloni di chiusura ed estraete il filtro della pompa. Ripulite accuratamente il filtro e la coppa e rimettete tutto a posto.

Questa operazione deve essere eseguita da un meccanico qualificato nel corso dei primi 12 mesi o 10,000 km. di uso del veicolo.



### Spark Plugs

Standard CB400F plugs : NGK D-8ESL or Denso X24ES. For most riding conditions this heat range is proper, but if you are going to ride at high speeds for long periods, or near maximum power in hot climates, change for a colder heat range.

1. Remove the leads and take out each plug (use the special wrench in the tool kit).
2. Inspect the electrodes and center porcelain of each plug for deposits, erosion or carbon fouling. If the erosion or deposit is heavy, replace the plug. Clean a carbon- or wet-fouled plug with a plug cleaner, or else use a wire brush, wash with solvent and let dry.
3. Adjust the gap ① to 0.7-0.8mm (0.028-0.032"). Measure with a thickness gauge and adjust by bending the side electrode ②.

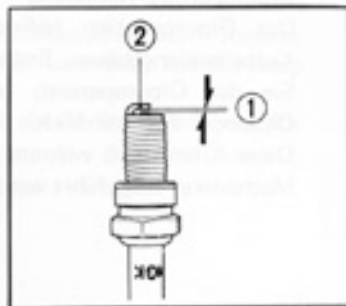

### Bougies

Bougies standards CB400F: NCK D-8ESL ou Denso X24ES. Cette gamme de température convient pour la plupart des conditions de conduite. Lors d'une conduite à haute vitesse en période prolongée ou à proximité de la puissance maximum sous climat chaud, adopter une gamme de température plus basse.

1. Détacher les câbles et retirer chaque bougie (à l'aide de la clé spéciale de la trousse à outil).
2. Vérifier les électrodes et la zone centrale, susceptibles d'être couvertes de dépôts, de calamine, ou érodées. Remplacer la bougie lorsque celle-ci est trop érodée ou encrassée. Utiliser une brosse à bougie pour le nettoyage, ou une brosse métallique rincer avec solvant et laisser sécher.
3. Ajuster l'écart ① des électrodes à 0.7-0.8mm. Mesurer à l'aide d'une jauge d'épaisseur et ajuster en courbant l'électrode latérale ②.

### Zündkerzen

Standardzündkerzen für das Modell CB400F: NGK D-8ESL oder Denso X24ES. Für die meisten Fahrbedingungen ist der Wärmebereich dieser Zündkerzen ausreichend. Wenn aber das Motorrad für längere Zeit mit hoher Geschwindigkeit oder mit Höchstleistung bei warmem Klima gefahren wird, müssen Zündkerzen mit einem höheren Wärmewert verwendet werden.

1. Kabelstecker abziehen und alle Zündkerzen herausschrauben (den Spezialschlüssel des Werkzeugsatzes verwenden).
2. Die Elektroden und den mittleren Porzellankörper der Zündkerzen auf Ablagerungen, abgebrannte Elektroden oder Rußbildung überprüfen. Falls starke Ablagerungen oder abgebrannte Elektroden festgestellt werden, müssen die Zündkerzen ersetzt werden. Verrußte oder verölte Zündkerzen mit einem Zündkerzenreiniger oder einer Drahtbürste reinigen; mit Lösungsmittel waschen und trocknen lassen.
3. Den Elektrodenabstand ① auf 0,7 bis 0,8mm einstellen. Abstand mit einer Fühlerlehre messen und Masse-Elektrode ② gegebenenfalls durch Biegen einstellen.

### Candele

Le candele normalmente usate sulla CB400F sono le NGK D-8ESL o le Denso X24ES. Nella maggior parte dei casi il grado termico di queste candele è ampiamente soddisfacente. Tuttavia, se la motocicletta viene usata per lunghi periodi ad alte velocità ed al massimo della potenza in climi molto caldi, le candele dovrebbero essere cambiate con altre aventi un grado termico superiore.

1. Staccate i fili e togliete le andele con la speciale chiave fornita nella scatola degli attrezzi.
2. Ispezionate gli elettrodi e l'isolatore di porcellana di ogni candela per verificare l'esistenza di depositi, elettrodi corrosi o incrostazioni di carbone. Se i depositi o la corrosione sono eccessivi, sostituite la candela. Una candela sporca di carbone o umida va invece ripulita per mezzo dell'apposito pulifore, o eventualmente con una spazzola di fili di acciaio, lavata con solvente e lasciata asciugare.
3. Regolate la distanza fra gli elettrodi a 0,7-0,8mm, misurandola con uno spessore. Tale regolazione può essere fatta piegando opportunamente l'elettrodo laterale ②.



### Contact Breaker Points

1. Remove the cover.
2. Open the points ① with your finger and examine. Pitted or burned points should be replaced and condensers checked. Gray discoloration can be cleaned with a point file (carefully). Then clean with cellophane paper, business card or point cleaner.
3. Rotate the crankshaft clockwise and check the maximum gap for each point set with a thickness gauge. Standard gap is 0.3–0.4 mm (0.012–0.016").
4. To adjust, loosen the proper breaker plate lock screws ② and move the plate. Then retighten the screws.

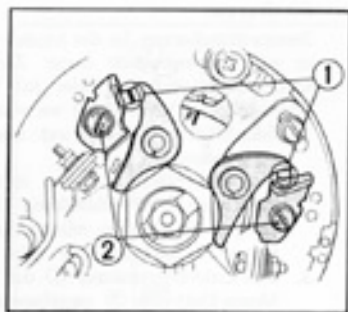

### Allumage-vis Platines

1. Déposer le cache.
2. Ouvrir les contacts ① avec les doigts et inspecter. Les contacts attaqués ou brûlés doivent être remplacés et les condensateurs vérifiés. Les taches grises peuvent être éliminées à la lime (avec précaution); nettoyer ensuite au papier cellophane, à l'aide d'un carton ou d'un batonnet.
3. Faire tourner l'arbre à cames vers la droite et contrôler l'écart maximum des vis à l'aide d'une jauge d'épaisseur. L'écartement standard est de 0,3–0,4 mm.
4. Pour régler, desserrer la vis de blocage ② du support de tête et faire jouer le support. Resserrer ensuite la vis.

### Unterbrecherkontakte

1. Deckel abnehmen.
2. Die Unterbrecherkontakte ① mit dem Finger öffnen und danach überprüfen. Sind sie verschmutzt und eingebrannt, müssen sie ausgewechselt und die Kondensatoren überprüft werden. Graue Verfärbung kann mittels der Kontaktfeile gereinigt werden (vorsichtig). Danach mit Papier und Kontaktreinigungsmittel reinigen.
3. Die Kurbelwelle im Uhrzeigersinn drehen und den größten Unterbrecherkontaktabstand mit einer Fühlerlehre messen. Der Abstand sollte 0,3 bis 0,4 mm betragen.
4. Zum Einstellen die entsprechende Befestigungsschraube ② der Unterbrecherkontaktplatte lösen und die Unterbrecherkontaktplatte verstellen. Danach Befestigungsschraube wieder festziehen.

### Puntine del rottore

1. Togliere il coperchio.
2. Aprite le puntine ① con le dita ed esaminatelo. Se sono bruciate o affumicate dovranno essere sostituite, e sarà necessario anche controllare i condensatori. Una leggera scolorazione grigia potrà essere rimossa facendo uso, con attenzione, di una limetta. Al termine di questa operazione, ripulite il tutto con carta di cellophane, o con altra carta non cerata, o con il ripulitore apposito.
3. Ruotate l'albero in senso orario e controllate con uno spessimetro, la massima distanza di ogni gruppo di puntine. La distanza media ideale è di 0,3–0,4 mm.
4. Per la regolazione, allentate le viti che fermano il piatto stesso e spostatelo. Dopo la regolazione, avvitate di nuovo strettamente le viti di chiusura ②.

### Air Cleaner Servicing

1. Raise seat, remove tool compartment and air cleaner cover.
2. Lift out air cleaner retaining clip ②. Remove air cleaner element ③ and clean by tapping, brushing lightly with a soft brush and then blowing air from the inside.
3. Remove the element holders ④ and breather element ⑤.

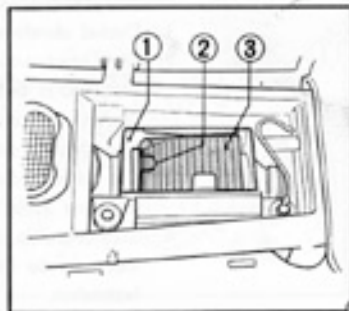

### Filtre à Air

1. Lever le siège, déposer le compartiment à outils et le couvercle du filtre.
2. Lever le clip de maintien ② du filtre à air. Retirer l'élément du filtre ③ et procéder au nettoyage: secouer, brosser légèrement avec une brosse douce et souffler sur la face interne (voir illustration).
3. Enlever les porte-éléments ④ et l'élément du reniflard ⑤.

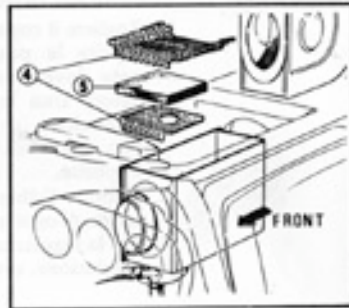

### Luftfilter

1. Sitz anheben, Werkzeugbehälter und Luftfilterdeckel entfernen.
2. Die Halteklemme ② des Luftfilters entfernen, den Luftfilter einsatz ③ herausnehmen und durch Abklopfen, Abbursten mit einer weichen Bürste sowie durch Ausblasen von den Innenseite mit Luft (siehe Abbildung) reinigen.
3. Entfernen Sie die Einsatzhalter ④ und den Entlüftungseinsatz ⑤.

### Filtro dell'aria

1. Sollevare il sedile, e togliete la scatola degli attrezzi e la copertura del filtro dell'aria.
2. Fate scorrere via la molletta ② che trattiene il filtro e togliete quest'ultimo ③. Pulitelo scuotendolo e spazzolando leggermente con una spazzola morbida e soffiando poi dell'aria dalla parte interna (vedi illustrazione).
3. Togliere i portaelementi ④ ed elemento dello sfiatatoio ⑤.

4. Wash the breather element ⑤ in clean solvent. Squeeze out excess solvent and then dry the element thoroughly.

**WARNING:**

- ★ Gasoline or low flash point solvents are highly flammable and must not be used to clean the breather element.
  - ★ Do not use acid, alkali or organic solvent for washing the breather element ⑤
5. Squeeze to open lower end of the drain tube ⑥, and remove any oil or water which may have accumulated.

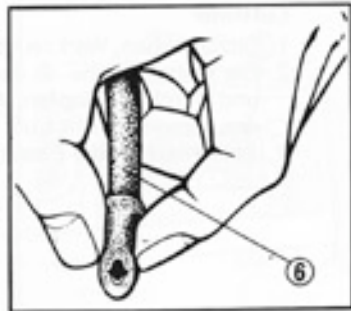

4. Laver l'élément du reniflard ⑤ dans le solvant propre. Exprimer le solvant excessif et sécher l'élément complètement.

**AVERTISSEMENT:**

- ★ L'essence ou les solvants à bas point d'inflammabilité sont très inflammables donc il ne faut pas les utiliser pour nettoyer l'élément du reniflard.
  - ★ Ne pas utiliser l'acide, l'alcali ou le solvant organique pour laver l'élément du reniflard. ⑤
5. Presser l'extrémité inférieure du tube de vidange ⑥ pour l'ouvrir, et vidanger complètement l'huile ou l'eau qui peut être accumulée.

4. Waschen Sie den Entlüftungseinsatz ⑤ in einem sauberen Lösungsmittel. Drücken Sie das überschüssige Lösungsmittel aus und trocknen Sie dann den Einsatz sorgfältig.

**VORSICHT:**

- ★ Benzin oder Lösungsmittel mit einem niedrigen Flammpunkt sind außerordentlich leicht entzündlich und dürfen daher zum Reinigen des Entlüftungseinsatzes nicht verwendet werden.
  - ★ Säure, alkalische oder organische Lösungsmittel dürfen zum Auswaschen des Entlüftungseinsatzes ⑤ nicht verwendet werden.
5. Drücken Sie den offenen unteren Teil des Ablassschlauches ⑥ und entfernen Sie Öl oder Wasser, welches sich eventuell dort angesammelt hat.

4. Lavare l'elemento dello sfiatoio ⑤ nel solvente pulito. Spremere il solvente in eccesso, e asciugare completamente l'elemento.

**AVVERTIMENTO**

- ★ La benzina o i solventi a basso punto di infiammabilità sono molto infiammabili, quindi, non devono essere utilizzati per lavare l'elemento dello sfiatoio.
  - ★ Non utilizzare il acido, alcali o il solvento organico per lavare l'elemento dello sfiatoio. ⑤
5. Stringere l'estremità inferiore del tubo di scarico ⑥ per aprire il tubo allo scopo di scaricare completamente l'olio o l'acqua che può essere accumulata.

Courtesy of

[www.hondafour.com](http://www.hondafour.com)



Honda4Fun

[www.honda4fun.com](http://www.honda4fun.com)

## Drive Chain Adjustment

1. Raise the bike on the stand and rotate the rear wheel until the least amount of chain lower section slack is observed.
2. Check the play in the chain at this point. It should move up and down at the center no less than 20mm (3/4").
3. To adjust remove the rear axle nut cotter pin ① and loosen the axle nut ②. Then loosen the adjusting bolt lock nuts ③.
4. Turn the adjusting bolts ④ to regulate chain slack. Turn both bolts and make sure the chain adjuster brackets ⑤ on both sides are at the same index mark ⑥ locations.

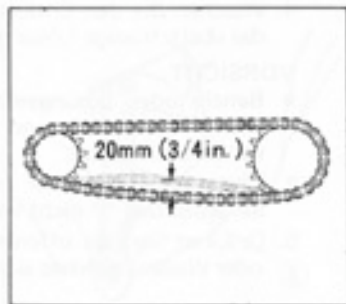

## Réglage de la Chaîne de Transmission

1. Lever la moto sur sa bequille et faire tourner la roue arrière jusqu'à ce que la chaîne présente la flèche la plus restreinte sur sa portion inférieure.
2. Vérifier le jeu de la chaîne en ce point. Le jeu vertical doit alors être inférieur à 20mm.
3. Pour le réglage, enlever la goupille fendue de l'écrou d'axe arrière ① et desserrer l'écrou d'axe ②. Desserrer ensuite les écrous de blocage du boulon de réglage.
4. Tourner les boulons de réglage ④ pour ajuster le jeu de la chaîne. Tourner en même temps les deux boulons et s'assurer que les supports ⑤ des deux côtés se trouvent sur les mêmes repères.

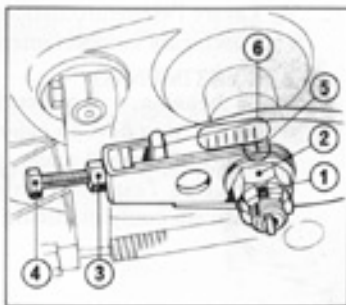

## Einstellung der Antriebskette

1. Stellen Sie das Motorrad auf den Mittelständer und drehen Sie das Hinterrad so lange, bis der Durchhang des unteren Kettenteiles so gering wie möglich ist.
2. Überprüfen Sie den Durchhang der Kette in dieser Stellung. Die Kette sollte in der Mitte um nicht weniger als 20mm nach oben und unten bewegt werden können.
3. Um die Kette einzustellen, entfernen Sie Splint ① der Hinterrad-Achsmutter und lösen Sie die Achsmutter ②. Danach lösen Sie die Gegenmutter ③ der Einstellschraube.
4. Drehen Sie an den Einstellschrauben ④, um den Durchhang der Antriebskette richtig einzustellen. Drehen Sie beide Schrauben und achten Sie darauf, daß die Ketteneinstellbügel ⑤ auf beiden Seiten auf die gleiche Markierung ⑥ gestellt sind.

## Regolazione della catena di trasmissione

1. Sollevare la motocicletta sull'apposito cavalletto e ruotare la ruota posteriore sino a che si raggiunge il minimo abbassamento della parte inferiore della catena.
2. A questo punto controllate il gioco della catena. Questa deve potersi muovere su e giù nella parte centrale per non meno di 20mm...
3. Per la regolazione, rimuovete la coppia ① del dado dell'assale posteriore ed allentate il dado stesso ②. Allentate poi i dadi di chiusura del bullone di regolazione ③.
4. Ruotate i bulloni di regolazione ④ per modificare l'allentamento della catena. Ruotate entrambi i bulloni di regolazione ed assicuratevi che le lancette del regolatore della catena ⑤ su entrambi i lati si trovino nella stessa posizione rispetto alle tacche di riferimento ⑥.

### Front Brake Fluid

Check the fluid level regularly, according to the maintenance schedule. Remove the reservoir cap, washer and diaphragm. Fill to the level mark ① inside the reservoir if necessary. Use **SAE J1703 Brake Fluid**. Reinstall diaphragm, washer and cap securely.



### Fluide de Frein Avant

Vérifier le niveau de fluide de frein de façon régulière, conformément au tableau d'entretien. Enlever le bouchon du réservoir, la rondelle et le diaphragme. Compléter le plein jusqu'au repère ① porté à l'intérieur du réservoir si nécessaire. Utiliser le fluide de frein SAE J1703. Remettre en place et resserrer le diaphragme, la rondelle et le bouchon.

### Bremsflüssigkeit der Vorderradbremse

Überprüfen Sie den Flüssigkeitsstand in regelmäßigen Abständen entsprechend der Wartungstabelle. Entfernen Sie den Behälterdeckel, Unterlagsscheibe und Membran. Falls erforderlich, füllen Sie Flüssigkeit bis zu der an der Innenseite des Behälters angebrachten Markierung ① auf. Verwenden Sie SAE J1703 Bremsflüssigkeit. Danach montieren Sie wieder Membran, Unterlagsscheibe und Behälterdeckel.

### Fluido del freno anteriore

Controllate periodicamente il livello del fluido, seguendo il programma di manutenzione. Togliete il coperchio, la rondella ed il diaframma. Se necessario provvedete a riempire il serbatoio sino alla tacca 1. Fate uso di fluido per freni SAE J1703. Al termine dell'operazione, riinstallate nuovamente il diaframma e la rondella e riavvitate il coperchio.



### Rear Brake Adjustment

Check the pedal ① free travel by putting the bike on the center stand, rotating the wheel by hand and noting the distance the pedal tip can be pushed before the brake takes hold. Normal play: 20-30 mm (0.8-1.2 in.). If necessary, adjust with the nut ② (clockwise: decreased play). Before adjustment, set the pedal height with the stopper bolt ④; loosen the lock nut ③ to adjust, then retighten.

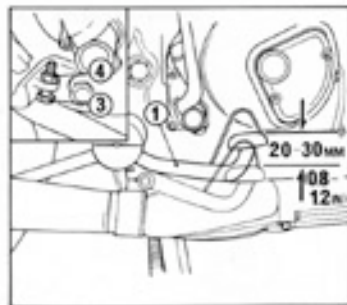

### Réglage du Frein Arrière

Vérifier le libre jeu de la pédale ① en calant la moto sur sa béquille centrale, faire tourner la roue à la main et noter la distance que parcourt l'extrémité de la pédale lorsqu'elle est enfoncée, avant que le frein entre en prise. Course normale: 20-30 mm. Régler si nécessaire à l'aide de l'écrou ② (vers la droite: diminution de la course). Avant réglage, ajuster la hauteur de la pédale au moyen du boulon d'arrêt ④; desserrer l'écrou de blocage ③ pour effectuer le réglage, puis le resserrer.

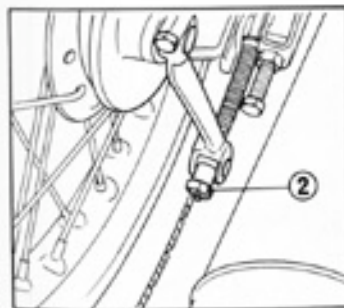

### Einstellung der Hinterradbremse

Zur Prüfung des Spiels am Fußbremshebel ① das Motorrad auf den Mittelständer aufbocken und das Rad von Hand drehen. Den Weg des Fußbremshebelspiels bis zum Beginn der Bremsung messen. Normalspiel: 20 bis 30 mm. Falls eine Einstellung erforderlich ist, erfolgt diese durch Drehen der Einstellmutter ② (Drehen im Uhrzeigersinn ergibt kleineres Spiel). Vor der Einstellung die Hebelhöhe mit der Einstellschraube ④ einstellen; Kontermutter ③ lösen und Einstellung vornehmen, danach wieder festziehen.

### Regolazione del freno posteriore

Controllate il gioco del pedale ① ponendo la motocicletta ferma sul suo supporto centrale, e facendo girare la ruota a mano verificare la distanza che la punta del pedale può percorrere prima che i freni facciano presa. Il gioco normale è di circa 20-30 mm. Se necessario potete procedere alla regolazione per mezzo del bullone ②: la rotazione in senso orario fa diminuire il gioco. Prima della regolazione, registrate l'altezza del pedale per mezzo del bullone di arresto ④; allentate il dado ③ di chiusura per procedere alla regolazione, e poi riavvitare.

Courtesy of  
[www.hondafour.com](http://www.hondafour.com)



Honda4Fun  
[www.honda4fun.com](http://www.honda4fun.com)

### Wear Indicator

The brake should be inspected for wear if the red arrow ① aligns with the red reference mark ② when the brake is fully applied.

Replace the shoes if the thickness of the lining falls below 0.08 in. (2.0 mm).

#### NOTE:

When brake service is necessary, see your authorized Honda dealer. Use only genuine Honda parts.

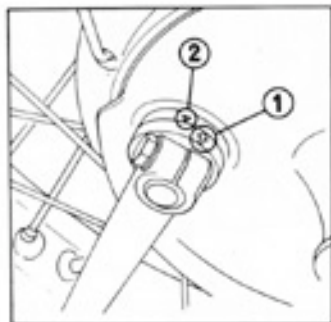

### Indicateur d'usure

Pour contrôler l'usure du frein, vérifier si la flèche rouge ① s'aligne avec la marque de référence rouge ② au moment où le frein est complètement en action.

Revêtir les sabots de frein si l'épaisseur du revêtement est moins de 2,0 mm.

#### NOTE:

Remplacer les mâchoires par un jeu complet, s'ils sont usés jusqu'à la ligne rouge.

### Verschleissanzeige

Mod. mit Trommelbremse – Vorderrad- und Hinterradbremse)

Um den Verschleiss der Bremse zu kontrollieren, achte man darauf, ob der rote Pfeil ① beim vollen Anziehen der Bremse mit der Markierung ② übereinstimmt. Die Bremsbacken sind mit neuen Bremsbelägen zu versehen, falls die Dicke der Beläge weniger als 2,0 mm beträgt.

#### ANMERKUNG:

Die Bremsbacken müssen als kompletter Satz ersetzt werden, falls sie bis zur roten Linie abgenutzt sind.

### Indicatore di usura

Se la freccia rossa ① si allinea con il segno di riferimento rosso ② quando il freno è spinto a fondo, occorre controllare l'usura del freno.

Sostituire le ganasce se lo spessore del ferodo è inferiore a 2 mm.

#### NOTA

Se è necessario effettuare la manutenzione dei freni, rivolgetevi ad una officina autorizzata HONDA.

Usate Solo ricambi originali HONDA.



### Front Wheel Removal

1. Raise the wheel with a support under the engine.
2. Remove speedometer cable set screw ① and cable ② from hub assembly.
3. Remove axle holder fixing nuts ③, then the front wheel assembly will come off.

Reverse the sequence for reinstallation.

**NOTE:** With the front wheel removed, friction pads can be taken out of the caliper assembly and checked. Be careful not to press the brake lever when wheel is removed; the caliper piston may come out, spilling brake fluid. Then the whole brake system must be disassembled.

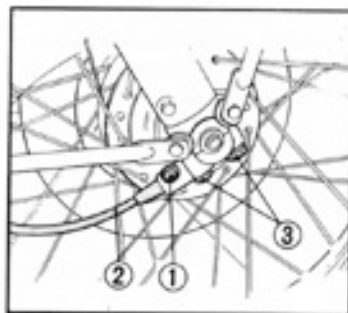

### Dépose de la Roue Avant

1. Lever la roue en disposant un support sous le moteur.
2. Enlever la vis de maintien ① du câble du compteur de vitesse, et le câble ② lui-même du moyeu.
3. Déposer les écrous de fixation ③ du support d'axe, et dégager la roue avant.

Pour le montage, suivre une séquence inverse d'opérations.

**NOTE:** Une fois la roue avant déposée, les patins de friction peuvent être retirés pour inspection de leurs griffes. Prendre garde de ne pas presser le levier de frein lorsque la roue est déposée, le piston pouvant se dégager et provoquer une perte de fluide de freins. Dans ce cas, tout le système de freinage doit être démonté.

### Ausbau des Vorderrades

1. Rad vom Boden abheben, indem Sie eine entsprechende Stütze unter den Motor legen.
  2. Einstellschraube ① der Geschwindigkeitsmesser-Welle und Welle ② aus der Nabe ausbauen.
  3. Befestigungsmuttern ③ der Vorderachsklemmschalen abschrauben und Vorderrad herausnehmen.
- Der Einbau des Vorderrades erfolgt in umgekehrter Reihenfolge.

**ANMERKUNG:** Bei ausgebautem Vorderrad können die Bremsplatten aus dem Bremsattel herausgenommen und überprüft werden. Achten Sie darauf, daß der Handbremshebel bei ausgebautem Vorderrad nicht betätigt wird, da sonst der Bremskolben herausgedrückt wird und Bremsflüssigkeit verlorengeht. Wenn dies geschieht, muß das gesamte Bremssystem instandgesetzt werden.

### Rimozione della ruota anteriore

1. Sollevare la ruota ponendo un sostegno sotto il motore.
2. Rimuovete la vite ① ed il cavo ② del tachimetro dal complesso del mozzo della ruota.
3. Rimuovete i dadi ③ che tengono i supporti del perno, ed in tal modo il complesso della ruota anteriore può essere rimosso della forcella.

Per rimettere la ruota al suo posto eseguite le operazioni sopradescritte in senso inverso.

**NOTA:** Con la ruota anteriore tolta, le pastiglie d'attrito del freno possono essere estratte dal complesso della pinza ed esaminate.

Fate attenzione a non tirare la leva del freno quando la ruota è stata separata dalla motocicletta, perchè ciò potrebbe far furiuscire il pistone dal cilindro della pinza, con conseguente perdita del fluido del freno. Se ciò dovesse verificarsi sarà necessario procedere allo smontaggio ed alla regolazione di tutto il sistema frenante.



## Rear Wheel Removal

1. Raise the bike on the center stand.
2. Remove the rear brake adjusting nut ① and rod from the brake arm ②.
3. Remove torque arm lock pin ③, nut ④, washer ⑤ and bolt ⑥.
4. Remove cotter pin ⑦, loosen axle nut ⑧.
5. Loosen adjusting bolt lock nuts ⑨, remove bolts ⑩ and turn down adjusting plate ⑪. Remove rear fork cap bolts and end caps.

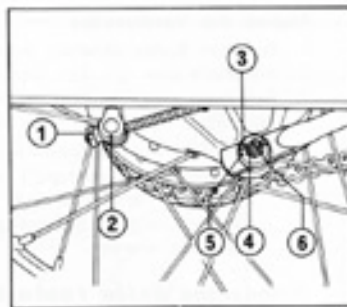

## Dépose de la Roue Arrière

1. Elever la moto sur sa bequille centrale.
2. Enlever l'écrou de réglage du frein arrière ① et la barre joignant la tige de frein ②.
3. Dégager la goupille de blocage ③ de la jambe de force, l'écrou ④, la rondelle ⑤ et le boulon ⑥.
4. Enlever la clavette et desserrer l'écrou d'axe ⑦.
5. Desserrer les écrous de blocage ⑧ du boulon de réglage, déposer les boulons ⑩ et tourner les plaques de réglage vers le bas. Déposer les caches et les boulons borgnes de la fourche arrière.

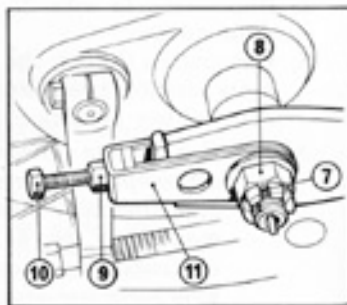

## Ausbau des Hinterrades

1. Motorrad am auf den Mittelständer aufbocken.
2. Einstellmutter ① der Hinterradbremse abschrauben und Gestänge vom hinteren Bremshebel ② abnehmen.
3. Stift ③ der Bremsankerplatte, Mutter ④, Unterlagscheibe ⑤ und Schraube ⑥ entfernen.
4. Splint ausbauen und Achsmutter ⑦ lösen.
5. Kontermutter ⑧ der Hinterradeinstellschraube lösen, Einstellschrauben ⑨ entfernen und Einstellplatte nach unten drehen. Befestigungsschrauben der Hinterradgabelkappe und Endkappen abnehmen.

## Rimozione della ruota posteriore

1. Sollevare la motocicletta sul cavalletto centrale.
2. Togliere il dado di regolazione del freno posteriore ① e l'asta del freno ②.
3. Rimuovere la coppia dell'ancoraggio del freno ③, il dado ④, la rondella ⑤ ed il bullone ⑥.
4. Togliere la coppia ed allentare il dado dell'assale ⑦.
5. Allentare i dadi di fissaggio del bullone di regolazione ⑧, rimuovere i bulloni ⑨ ed abbassare il piatto di regolazione. Togliere poi i bulloni e le parti di copertura del forcellone posteriore.

6. Push wheel forward, lift chain off sprocket, then pull wheel back clear of fork.  
To reinstall, reverse this procedure and then adjust drive chain tension (see pg. 68).

### Tire Pressure

Correct tire inflation pressure will provide best road stability and riding comfort, as well as longest tire life. Follow this table:

|                    |                           |                       |                 |
|--------------------|---------------------------|-----------------------|-----------------|
| Cold Tire Pressure | psi (kg/cm <sup>2</sup> ) | ... Front: 26 (1.8)   | Rear: 36(2.5)   |
| [Driver only       | psi (kg/cm <sup>2</sup> ) | ..... Front: 26 (1.8) | Rear: 28 (2.0)] |
| Tire size          | .....                     | Front: 3.00 S18       | Rear: 3.50 S18  |

6. Pousser la roue vers l'avant, lever la chaîne au-dessus du pignon et dégager la roue de la fourche vers l'arrière.

Pour le montage, suivre la séquence inverse et procéder au réglage de tension de la chaîne (Voir p.68).

### Pression des Pneus

Une pression correcte des pneus assure la stabilité, le confort de la conduite Et la durée des pneus. Prendre pour base:

|                            |                        |                  |                   |
|----------------------------|------------------------|------------------|-------------------|
| Pression des pneus à froid | (kg./cm <sup>2</sup> ) | ..... Avant: 1,8 | Arrière: 2,5      |
| [Conducteur seul           | (kg/cm <sup>2</sup> )  | ..... Avant: 1,8 | Arrière: 2,0]     |
| Dimensions des pneus       | .....                  | Avant: 3,00 S18  | Arrière: 3,50 S18 |

6. Rad nach vorne drücken, Kette vom Kettenrad abheben und danach das Rad nach hinten aus der Gabel herausziehen

Einbau des Hinterrades erfolgt in umgekehrter Reihenfolge dieser Beschreibung. Nach dem Einbau muß die Spannung der Antriebskette eingestellt werden (siehe Seite 69).

### Reifendruck

Richtiger Reifendruck garantiert beste Straßenlage, guten Fahrkomfort und lange Lebensdauer der Reifen. Halten Sie die nachfolgenden Reifendrucke ein:

|   |                         |             |                 |
|---|-------------------------|-------------|-----------------|
| Reifendruck (kalter Zustand) 2 personen | kg/cm <sup>2</sup> .... | Vorne: 1,8  | Hinten: 2,5     |
| [Person                                 | kg/cm <sup>2</sup> .... | Vorne: 1,8  | Hinten: 2,0]    |
| Reifengröße                             | .....                   | Vorne: 3.00 | Hinten: 3.50S18 |
|   |                         |             | S18             |

6. Spingete la ruota in avanti, sollevate la catena dalla corona e tirate poi la ruota fuori dal forcellone verso la parte posteriore.

Per rimettere a posto la ruota ripetete queste operazioni in senso inverso e regolate poi la tensione della catena di trasmissione (vedi pag. 69).

### Pressione dei pneumatici.

Una corretta pressione nel gonfiamento dei pneumatici assicurerà il massimo di stabilità, conforto alla guida e durata dei pneumatici stessi.

Seguite le indicazioni della tabella:

|  |                           |                      |
|--|---------------------------|----------------------|
| Pressione pneumatici a freddo (kg./cm <sup>2</sup> ) | ... Anteriore: 1,8        | Posteriore: 2,5      |
| [Solo guidatore (kg/cm <sup>2</sup> )                | ..... Anteriore: 1,8      | Posteriore: 2,0]     |
| Dimensioni dei pneumatici                            | ..... Anteriore: 3,00 S18 | Posteriore: 3,50 S18 |

### Battery Care

Check the battery by pushing and turning the right cover screw 90° in either direction, then raising the cover. Check the electrolyte level; it should be between the two level lines. If it is low, refill (distilled water is best for battery life) by removing the cap ③ from each cell to be filled. Use a syringe or plastic funnel. Do not overfill.

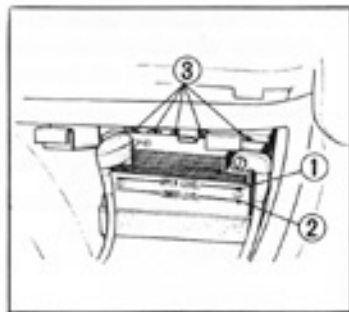

### Batterie

Exercer une pression sur la vis droite du couvercle de la batterie, et tourner à 90° pour lever le couvercle. Le niveau d'électrolyte doit s'établir entre les deux lignes repères. S'il est trop bas faire le plein (eau distillée recommandée) après avoir ôté le capuchon de chaque cellule. Utiliser une seringue ou un entonnoir en plastique. Ne pas dépasser le niveau supérieur.

### Batterie-Pflege

Überprüfen Sie die Batterie durch Drehen der rechten Deckelschraube um 90° in irgendeiner Richtung zum Öffnen des Deckels. Überprüfen Sie den Elektrolytstand; er sollte sich zwischen den beiden Niveaulinien befinden. Falls das Niveau zu niedrig ist, entfernen Sie die Kappen ③ von jeder Zelle und füllen Sie destilliertes Wasser auf. Verwenden Sie dazu eine Spritze oder einen Kunststofftrichter. Achtung, nicht überfüllen.

### Controllo della batteria

Controllate la batteria spingendo e girando di 90° la vite destra di copertura in una delle due direzioni. Sollevate poi il coperchio. Controllate il livello del liquido: questo deve trovarsi fra le due tacche indicate. Se è troppo basso riempite (acqua distillata è il meglio per la durata della batteria) opportunamente rimuovendo il coperchietto ③ di ognuna delle cellette che deve essere riempita. Fate uso di una siringa o di un tubetto di plastica e fate attenzione a non riempire troppo.

### Stoplight Switch Adjustment

There are independent switches for the front and rear brakes, a mechanical type on the right side behind the engine (rear) and a pressure type on the front brake hose joint.

To adjust, first make sure the brakes are properly adjusted. Then turn on the main switch.

Rear brake: Raise the bike on the center stand and spin the wheel by hand. Press the brake; the stop light should come on just before the brake begins to grab. Adjust this lighting point by turning the adjusting nut ② up or down.

### Réglage des Commutateurs de Feu Stop

Les commutateurs sont indépendants pour les freins avant et arrière, mécanique sur le côté droit derrière le moteur (arrière), et à pression sur le joint du manchon de frein avant.

Avant de procéder au réglage, s'assurer que les freins sont correctement réglés. Puis mettre le contact.

Frein arrière: Elever la moto sur son support central et faire tourner la roue à la main. Presser la pédale de frein; la lampe doit s'allumer juste avant que le frein soit en prise. Ajuster si nécessaire en tournant l'écrou de réglage ② vers le haut ou vers le bas.

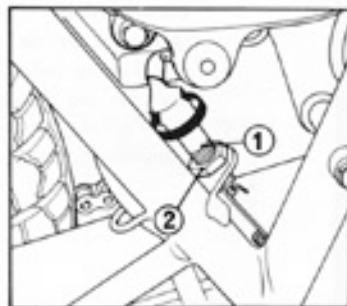

### Einstellung des Stopplichtsalters

Getrennte Schalter für Vorderrad- und Hinterradbremse sind vorhanden, ein mechanischer Schalter an der rechten Seite hinter dem Motor (Hinterradbremse) und ein Druckschalter an der Bremsschlauchverbindung der Vorderradbremse.

Zuerst überzeugen Sie sich, daß die Bremsen richtig eingestellt sind. Danach schalten Sie das Zündschloß ein. Hinterradbremse: Bocken Sie das Motorrad auf den Mittelständer auf und drehen Sie das Rad mit der Hand. Betätigen Sie den Fußbremshebel; das Stopplicht sollte aufleuchten, kurz bevor die Bremse zu fassen beginnt. Stellen Sie diesen Punkt durch hinauf- oder Hinunterschrauben der Einstellmutter ② ein.

### Regolazione dell'interruttore delle luci di stop

Esistono interruttori indipendenti per i freni anteriori e posteriori, uno del tipo meccanico sul lato destro dietro il motore (posteriore) ed uno del tipo a pressione sul giunto del manicotto del freno anteriore. Per la regolazione assicuratevi prima che i freni siano già stati opportunamente regolati. Accendete poi l'interruttore principale. Freno posteriore: Sollevate la motocicletta sul supporto centrale e fate girare la ruota a mano. Premete il freno: la luce di stop deve accendersi un attimo prima che il freno cominci a far presa. Regolate il punto di accensione del segnale di stop avvitando o svitando opportunamente il dado di regolazione ②.

Courtesy of  Honda4Fun  
www.hondafour.com www.honda4fun.com

### Tool Kit

The tool kit ① is in a special compartment under the seat. It holds, which are sufficient for most adjustments and repairs:  
10×12 and 14×17 open-end wrenches

Pliers

No. 2 (-), No. 2 and 3 (+) screwdrivers

Screwdriver grip and handle

22mm wrench with handle lever

Spark plug wrench. Pin wrench.

10×12 box wrench. Tool bag.

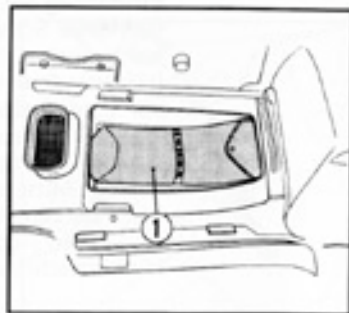

### Trousse à Outils

La trousse se trouve dans un compartiment spécial sous le siège. Elle contient les outils suivants, qui suffisent pour la plupart des réglages et réparations:

Clés ouvertes 10×12 et 14×17.

Pinces.

Tournevis N° 2 (-), N° 2 et 3 (+).

Griffe et manche de tournevis.

Clé de 22 mm à levier.

Clé à bougie. Clé à ergot.

Clé à douille 10×12. Sac de rangement.

### Werkzeugsatz

Der Werkzeugsatz befindet sich in einem Behälter unter dem Sitz. Diese Werkzeuge reichen für die meisten Einstellungen und Reparaturen:

10×12 und 14×17 Gabelschlüssel

Zange

Schraubenzieher Nr. 2, Kreuzschlitzschraubenzieher Nr. 2 und Nr. 3

Griff und Hebelgriff für Schraubenzieher

22mm Schlüssel mit Hebelgriff

Zündkerzenschlüssel, Hakenschlüssel.

10×12 Steckschlüssel. Werkzeugtasche

### Cassetta degli attrezzi

La cassetta degli attrezzi si trova in uno speciale compartimento al disotto del sedile. Vi sono contenuti i seguenti attrezzi che sono sufficienti per la maggior parte delle regolazioni e delle riparazioni:

Chiavi aperte 10×12 e 14×17mm.

Pinze

Cacciaviti No. 2 (-), e No. 2 e 3 (+)

Braccio e manopola per cacciaviti

Chiave da 22mm. con leva per l'uso

Chiave per le candele. Chiave a settore

Chiave a tubo 10×12, Borsa degli attrezzi

Courtesy of  
[www.hondafour.com](http://www.hondafour.com)



Honda4Fun  
[www.honda4fun.com](http://www.honda4fun.com)

**SPECIFICATIONS**

|   |   |
|---|---|
| <b>DIMENSION</b><br>Overall length<br>Overall width<br>Overall height<br>Wheel base | 2,040 mm (80.3in.) [2,035 mm] <2,075 mm><br>705 mm (27.8in.)<br>1,040 mm (40.9in.)<br>1,355mm (53.3in.) |
| <b>WEIGHT</b><br>Dry weight   | 170 kg (374.8 lbs.)   |
| <b>CAPACITIES</b><br>Engine oil   | 3.5l (3.1 Imp. qt.)   |

**SPECIFICATIONS**

|  |   |
|--|---|
| <b>DIMENSIONS</b><br>Longueur hors-tout<br>Largeur hors-tout<br>Hauteur hors-tout<br>Empattement | 2,035 mm <2,075 mm><br>705 mm<br>1,040 mm<br>1,355 mm |
| <b>POIDS</b><br>Poids à sec  | 170 kg  |
| <b>CAPACITES</b><br>Huile moteur   | 3,5 litre   |

[ ]: U.K. Type, < >: European Type

**TECHNISCHE DATEN**

|   |   |
|---|---|
| <b>ABMESSUNGEN</b><br>Gesamtlänge<br>Gesamtbreite<br>Gesamthöhe<br>Radstand | 2.070 mm <2.075 mm><br>705 mm<br>1.040 mm<br>1.355 mm |
| <b>GEWICHT</b><br>Nettogewicht  | 170 kg  |
| <b>EINFÜLLMENGEN</b><br>Motoröl   | 3,5 Liter   |

**CARATTERISTICHE TECNICHE**

|   |  |
|---|--|
| <b>DIMENSIONI</b><br>Lunghezza fuori tutto<br>Larghezza fuori tutto<br>Altezza fuori tutto<br>Interasse | 2.075 mm<br>705 mm<br>1.040 mm<br>1.355 mm |
| <b>PESO</b><br>Peso a secco   | 170 kg                                     |
| <b>CAPACITA'</b><br>Olio del motore   | 3,5 l                                      |

Courtesy of  Honda4Fun  
 www.honda4fun.com

|  |   |
|--|---|
| Fuel tank<br>Fuel reserve tank<br>Front fork   | 14l (3.7 US gal., 3.1 Imp. gal.)<br>3l (0.8 US gal., 0.7 Imp. gal.)<br>145 cc (5.1 ozs.)            |
| <b>ENGINE</b><br>Bore and stroke<br>Compression ratio<br>Displacement<br>Contact breaker point gap | 51.0 x 50.0 mm (2.01 x 1.97 in.)<br>9.4 : 1<br>408 cc (24.9 cu-in.)<br>0.3~0.4 mm (0.012~0.016 in.) |

|  |  |
|--|--|
| Réservoir d'essence<br>Réserve de secours<br>Fourche avant   | 14 litres<br>3 litres<br>145 cc              |
| <b>MOTEUR</b><br>Alésage et course<br>Rapport de compression<br>Cylindrée<br>Ecart des vis platineés | 51,0x50,0<br>9,4 : 1<br>408 cc<br>0,3~0,4 mm |

|  |   |
|--|---|
| Kraftstofftank<br>Reservetank<br>Vorderradgabel  | 14 Liter<br>3 Liter<br>145 cm <sup>3</sup>                  |
| <b>MOTOR</b><br>Bohrung und Hub<br>Verdichtungsverhältnis<br>Hubraum<br>Unterbrecherkontaktabstand | 51,0 x 50,0<br>9,4 : 1<br>408 cm <sup>3</sup><br>0,3~0,4 mm |

|  |  |
|--|--|
| Serbatoio della benzina<br>Riserva carburante<br>Olio della forcella anteriore                                     | 14 ℓ<br>ℓ<br>145cc                           |
| <b>MOTORE</b><br>Alesaggio e corsa<br>Rapporto di compressione<br>Cilindrata<br>Apertura delle pontine del ruttore | 51,0x50,0<br>9,4 : 1<br>408 cc<br>0,3~0,4 mm |

|  |   |
|--|---|
| Spark plug gap<br>Valve tappet clearance | 0.7~0.8 mm (0.028~0.032 in.)<br>0.05 mm (0.002 in.) IN & EX |
| <b>CHASSIS AND SUSPENSION</b>            |   |
| Caster                                   | 63°30'  |
| Trail                                    | 85 mm (3.3 in.)   |
| Tire size, front                         | 3.00S18 (4 PR)  |
| Tire size, rear                          | 3.50S18 (4 PR)  |
| <b>POWER TRANSMISSION</b>                |   |
| Primary reduction                        | 3.423   |
| Final reduction                          | 2.235   |
| Gear ratio, 1st                          | 2.733   |

|  |                       |
|--|-----------------------|
| Ecart électrodes de bougie<br>Jeu de taquet de soupape | 0,7~0,8 mm<br>0,05 mm |
| <b>CHASSIS ET SUSPENSION</b>                           |                       |
| Chasse   | 63°30'                |
| Trainée  | 85 mm                 |
| Pneu avant   | 3,00S18 (4 PR)        |
| Pneu arrière   | 3,50S18 (4 PR)        |
| <b>TRANSMISSION</b>                                    |                       |
| Réduction primaire                                     | 3,423                 |
| Réduction finale                                       | 2,235                 |
| Rapport d'engrenages 1ère                              | 2,733                 |

|  |                                   |
|--|-----------------------------------|
| Zündkerzen-Elektrodenabstand<br>Ventilspiel (Kalt) | 0,7~0,8 mm<br>0,05 mm Ein und Aus |
| <b>RAHMEN UND AUFHÄNGUNG</b>                       |                                   |
| Nachlauf des Vorderrodes                           | 63°30'                            |
| Nachlaufbetrag                                     | 85 mm                             |
| Reifengröße, Vorderrod                             | 3,00S18 (4 PR)                    |
| Reifengröße, Hinterrad                             | 3,50S18 (4 PR)                    |
| <b>KRAFTÜBERTRAGUNG</b>                            |                                   |
| Primäre -Untersetzung                              | 3,423                             |
| Gesamtuntersetzung                                 | 2,235                             |
| Übersetzungsverhältnis 1. Gang                     | 2,733                             |

|  |                       |
|--|-----------------------|
| Distanza elettrodi candele<br>Gioco delle punterie | 0,7~0,8 mm<br>0,05 mm |
| <b>TELAIO E SOSPENSIONI</b>                        |                       |
| Angolo di orientabilità                            | 63°30'                |
| Avancorsa  | 85 mm                 |
| Dimensioni del pneumatico anteriore                | 3,00S18 (4 PR)        |
| Dimensioni del pneumatico posteriore               | 3,50S18 (4 PR)        |
| <b>TRASMISSIONE</b>                                |                       |
| Riduzione primaria                                 | 3,423                 |



|   |   |
|---|---|
| 2nd   | 1.800   |
| 3rd   | 1.375   |
| 4th   | 1.111   |
| 5th   | 0.965   |
| 6th   | 0.866   |
| <b>ELECTRICAL</b><br>Battery<br>Generator<br>Fuse | 12 V-12 AH<br>A. C. Generator<br>15 amp. and 7 amp. |

|  |   |
|--|---|
| 2ème   | 1.800   |
| 3ème   | 1.375   |
| 4ème   | 1.111   |
| 5ème   | 0,965   |
| 6ème   | 0,866   |
| <b>CIRCUIT ELECTRIQUE</b><br>Batterie<br>Générateur<br>Fusible | 12 V-12 AH<br>Générateur C. A.<br>15 ampères, 7 ampères |

|  |   |
|--|---|
| 2. Gang  | 1.800   |
| 3. Gang  | 1.375   |
| 4. Gang  | 1.111   |
| 5. Gang  | 0,965   |
| 6. Gang  | 0,866   |
| <b>ELEKTRISCHE EINRICHTUNGEN</b><br>Batterie<br>Lichtmaschine<br>Sicherung | 12 V-12 Ah<br>Wechselstrom-Generator<br>15A, 7A |

|   |   |  |
|---|---|--|
| Riduzione finale  | 1 | 1.235  |
| Rapporti del cambio,  | 2 | 2.738  |
|   | 3 | 1.800  |
|   | 4 | 1.375  |
|   | 5 | 1.111  |
|   | 6 | 0,965  |
|   |   | 0,866  |
| <b>APPARATO ELETTRICO</b><br>Batteria<br>Generatore<br>Fusibile |   | 12 V-12 AH<br>generatore a corrente alternata<br>15 amp, 7 amp |





# CB400F (GENERAL TYPE)

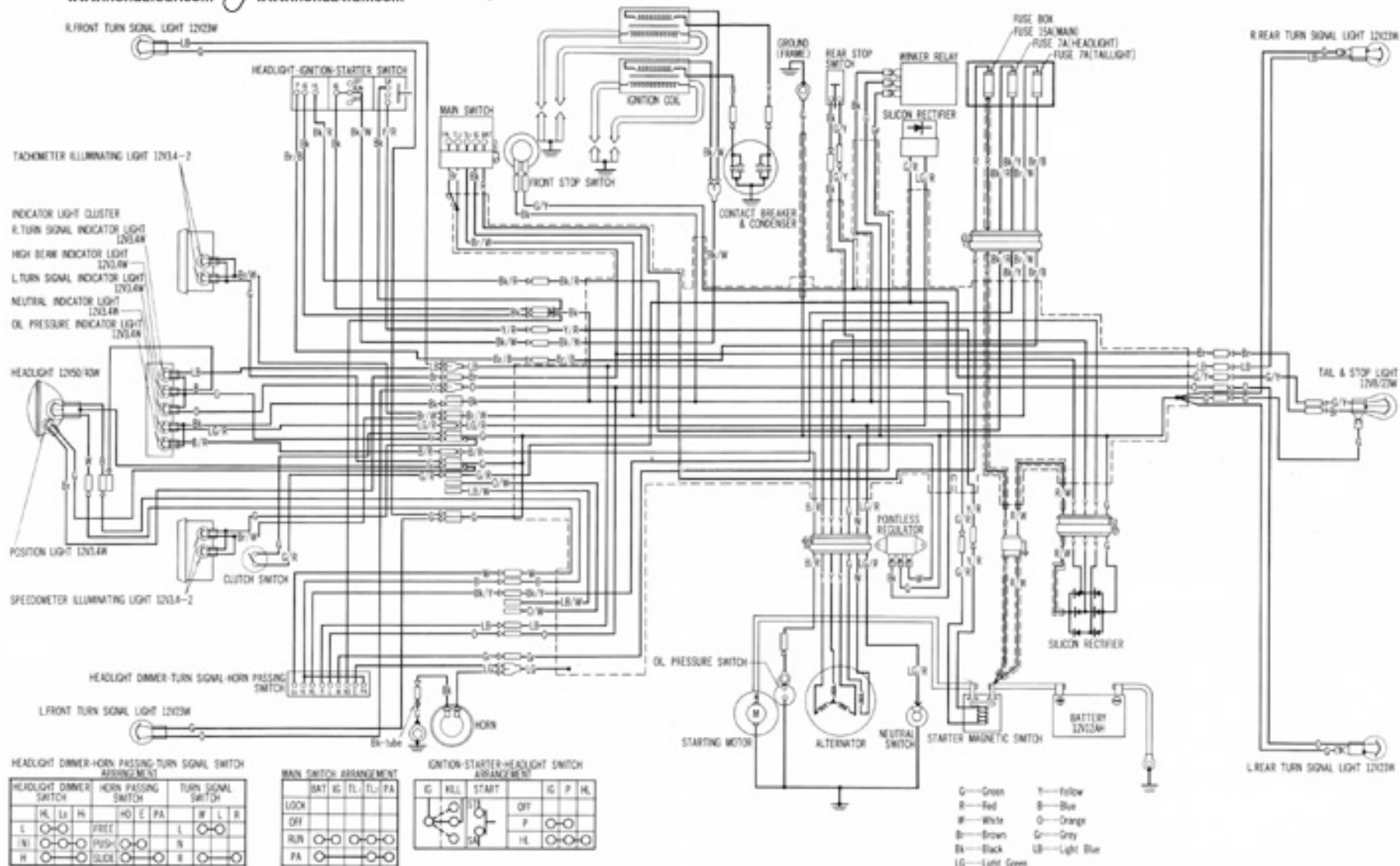

**HEADLIGHT DIMMER-HORN PASSING-TURN SIGNAL SWITCH ASSIGNMENT**

| HEADLIGHT DIMMER SWITCH | HORN PASSING SWITCH | TURN SIGNAL SWITCH |
|-------------------------|---------------------|--------------------|
| HL Lh H                 | HO E PA             | L R                |
| L                       | PUSH                | L                  |
| R                       | PUSH                | R                  |
| H                       | SLIDE               | R                  |

**MAIN SWITCH ARRANGEMENT**

|      | BAT | IG | TL | TL | PA |
|------|-----|----|----|----|----|
| LOCK |     |    |    |    |    |
| OFF  |     |    |    |    |    |
| RUN  |     |    |    |    |    |
| PA   |     |    |    |    |    |

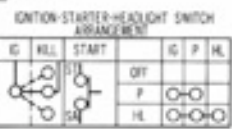

- G—Green
- R—Red
- W—White
- B—Brown
- Bl—Black
- LG—Light Green
- Y—Yellow
- B—Blue
- O—Orange
- Gr—Grey
- LB—Light Blue



# CB400F (GERMAN TYPE)

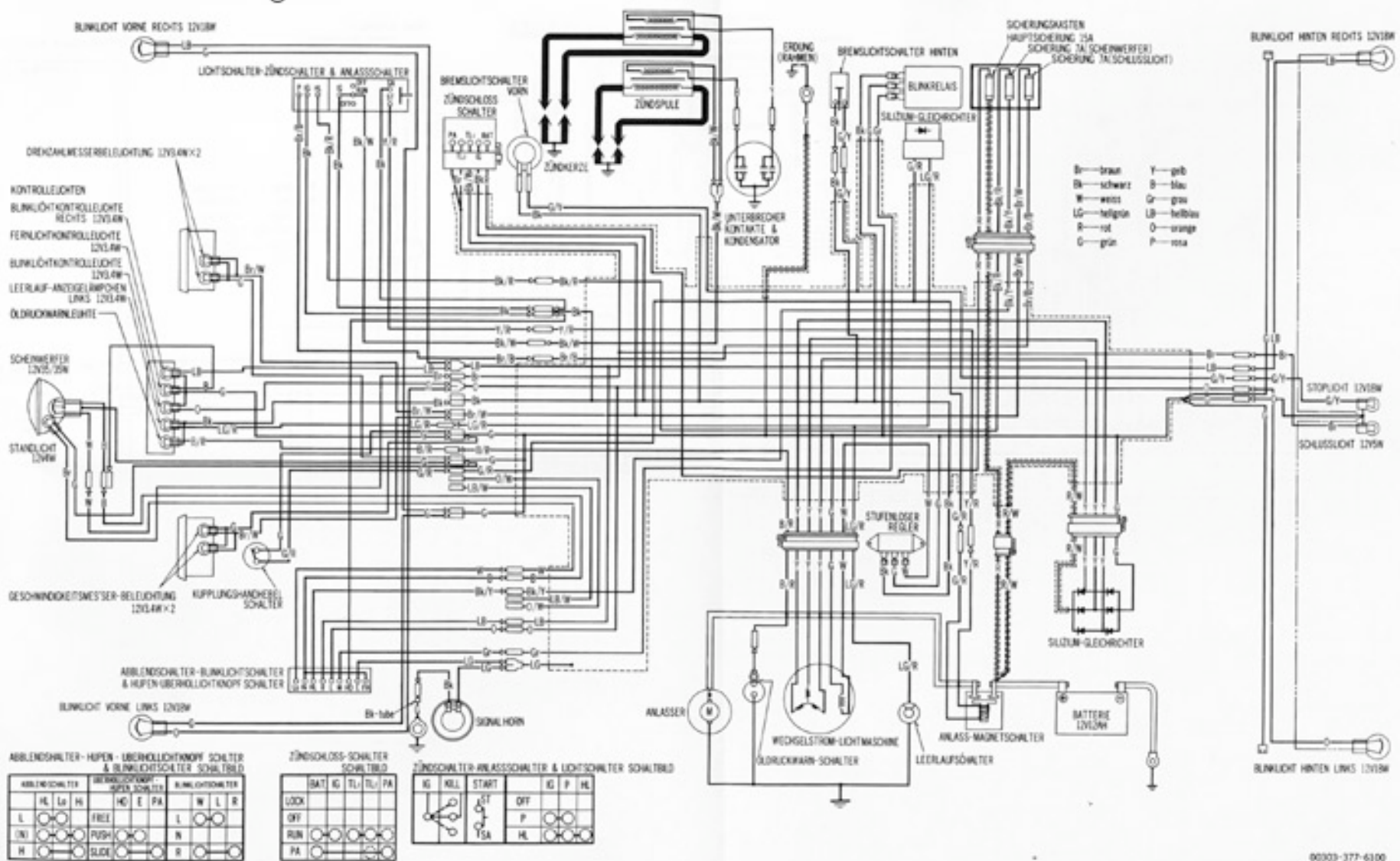



# CB400F (FRENCH TYPE)

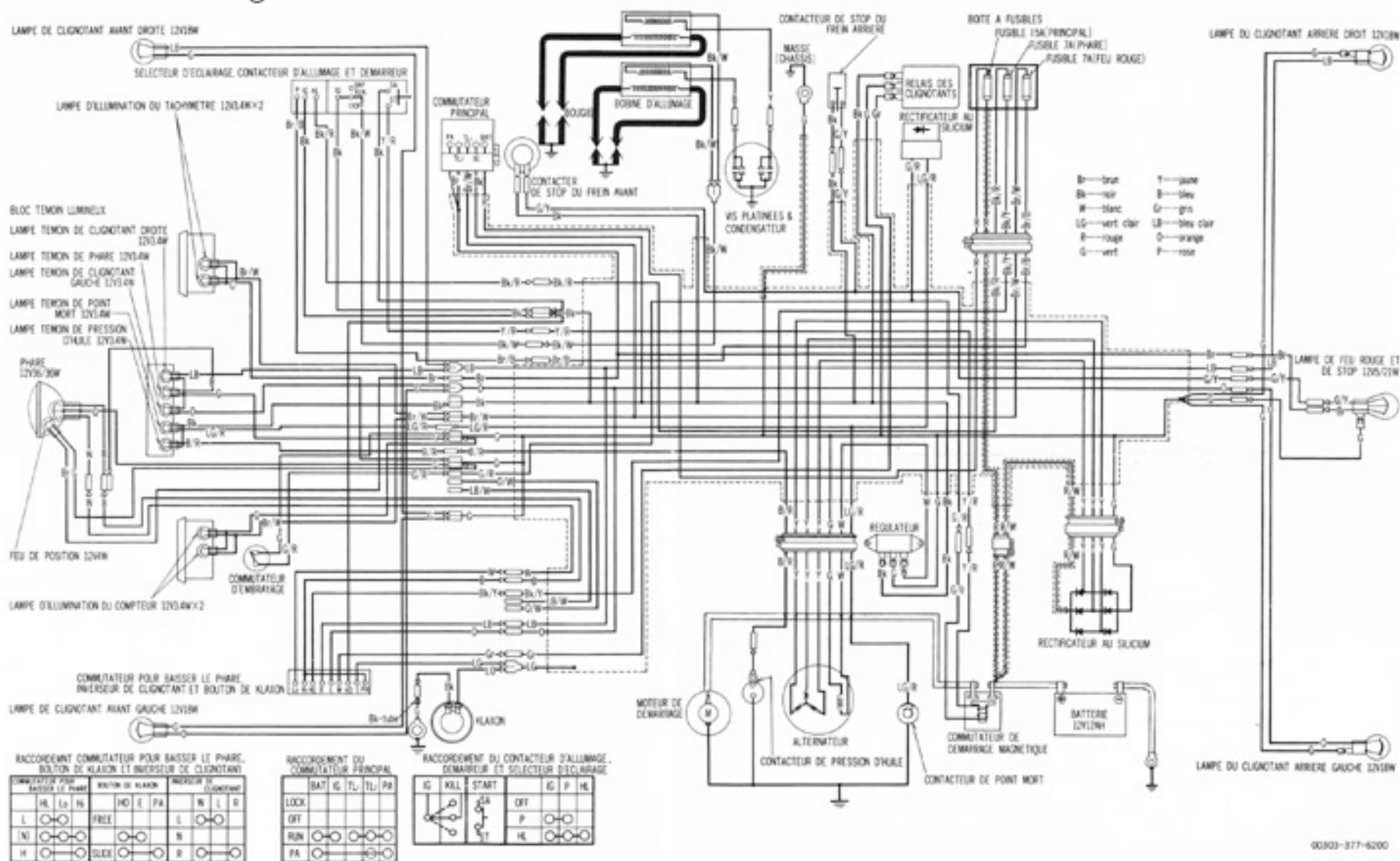

RACCORDEMENT COMBATEUR POUR BASSER LE PHARE, BOUTON DE KLAXON ET INVERSEUR DE CLIGNOTANT

| COMBATEUR POUR BASSER LE PHARE | BOUTON DE KLAXON | INVERSEUR DE CLIGNOTANT |
|--------------------------------|------------------|-------------------------|
| HL Lr H                        | HO E PA          | N L R                   |
| L                              | FREE             | L                       |
| NI                             |                  | N                       |
| H                              | OLEX             | R                       |

RACCORDEMENT DU COMBATEUR PRINCIPAL

| BAT  | G | TL | PA |
|------|---|----|----|
| LOCK |   |    |    |
| OFF  |   |    |    |
| RUN  |   |    |    |
| PA   |   |    |    |

RACCORDEMENT DU CONTACTEUR D'ALLUMAGE, DEMARREUR ET SELECTEUR DECLAIRAGE

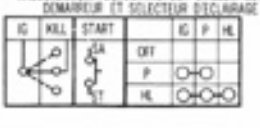



# CB400F (U.K. TYPE)

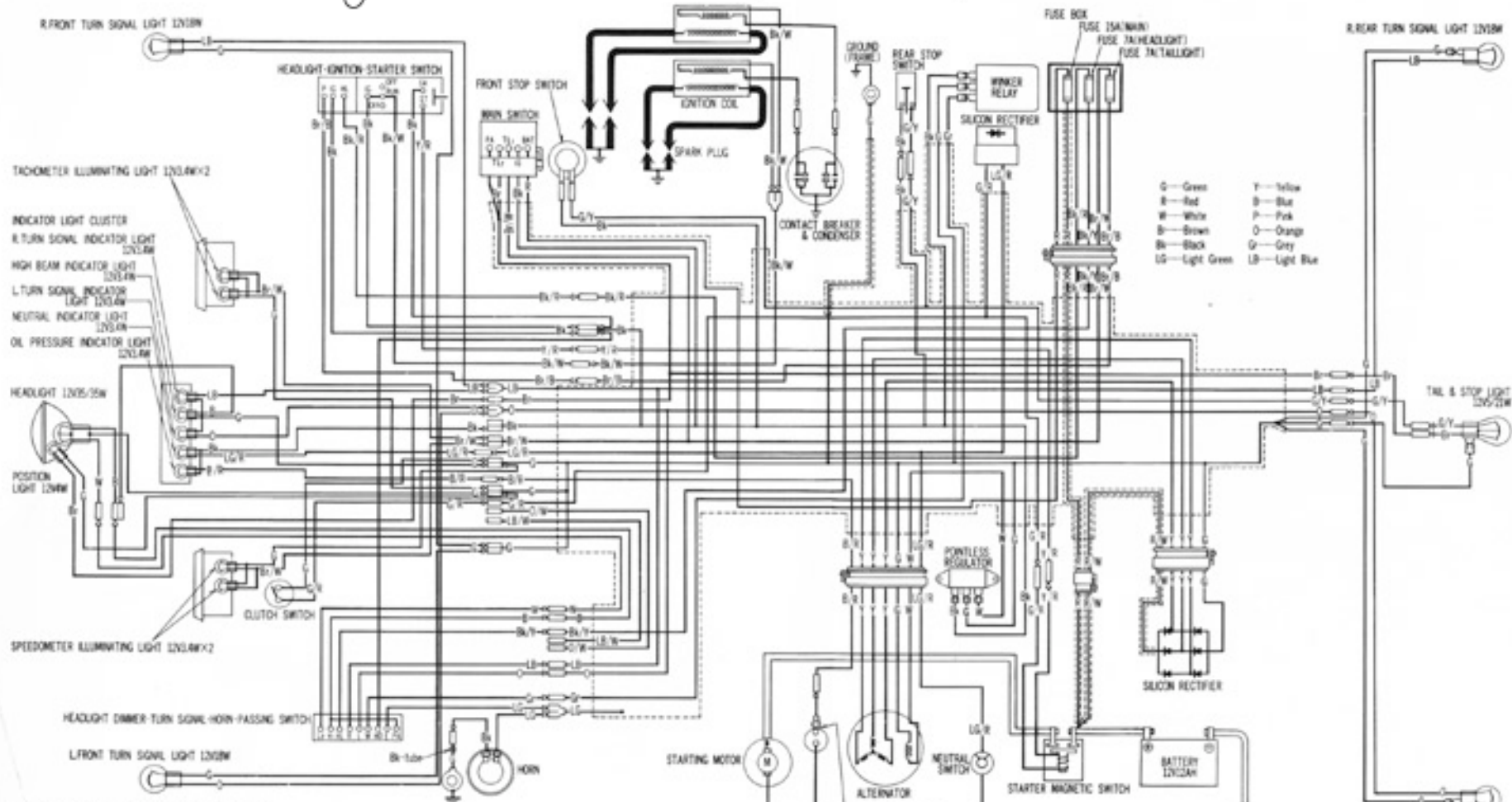

- C—Green
- R—Red
- W—White
- B—Brown
- Bl—Black
- LG—Light Green
- Y—Yellow
- B—Blue
- P—Pink
- O—Orange
- G—Grey
- LB—Light Blue

**HEADLIGHT DIMMER-HORN-PASSING-TURN SIGNAL SWITCH ARRANGEMENT**

| HEADLIGHT DIMMER | HORN-PASSING SWITCH | TURN SIGNAL SWITCH |
|------------------|---------------------|--------------------|
| HL LG H          | HC L PA             | W L R              |
| L                | FREE                | L                  |
| HL               | PUSH                | N                  |
| R                | SLIDE               | R                  |

**MAIN SWITCH ARRANGEMENT**

| LOCK | IGN | TL | PA |
|------|-----|----|----|
| LOCK |     |    |    |
| IGN  |     |    |    |
| TL   |     |    |    |
| PA   |     |    |    |

